

# Catalogue produits

## 2023/2024







## Chers partenaires,

En tant que fabricant et fournisseur de vis destinées aux applications professionnelles, nous aspirons à développer une technique de fixation qui soit toujours innovante. Avec le présent catalogue de vente, nous démontrons de manière convaincante que l'innovation est notre métier.

La nouvelle vis à bois innovante HECO-TOPIX-plus remplace nos gammes de vis éprouvées HECO-FIX-plus, HECO-TOPIX, HECO-UNIX-plus et HECO-UNIX-top. En outre, le catalogue de vente HECO a été allégé et est désormais plus clair. Nous sommes fiers de vous offrir une nouvelle gamme qui vous permette de poursuivre toutes les applications que vous avez réalisées jusqu'à présent avec les produits HECO. Que ce soit dans le commerce spécialisé ou l'artisanat, vous apprécierez non seulement les avantages techniques des nouvelles vis HECO-TOPIX-plus, mais aussi la structure claire de cette nouvelle gamme.

À la lecture de notre nouveau catalogue de vente, vous pourrez constater que les ACV innovants « GripFit », « MagicClose » et « PerfectPitch » des vis HECO-TOPIX-plus sont reconnaissables aux icônes placées tout au long de la gamme. Vous voyez tout de suite les propriétés dont est dotée chacune des vis. En outre, pour les tailles d'empreinte, nous avons ajouté un code couleur que vous retrouverez également sur l'emballage des vis. À propos emballages : leur design a également été réétudié et modernisé. Nous augmentons ainsi la visibilité de la marque HECO au point de vente, sur le chantier ou pour l'artisanat. Les étiquettes de l'emballage, désormais imprimées en couleur, sont nettement plus claires et structurées. Pour chaque article, un code QR permet de consulter sur Internet toutes les informations importantes le concernant ainsi que la documentation afférente (homologations ou déclarations de performances).

Avec l'intégration de codes QR, nous vous proposons une fonctionnalité utile que vous découvrirez sur un bon nombre de pages dans ce catalogue. Vous pouvez les scanner avec le lecteur de code QR de votre smartphone ou de votre tablette pour accéder à un lien vers notre chaîne YouTube qui vous propose des vidéos claires avec des conseils pratiques de montage pour le produit correspondant. Outre le code QR, le logo YouTube bien connu signale l'existence d'une vidéo sur le produit. La chaîne HECO contient déjà plus d'une douzaine de clips et s'enrichit peu à peu de nouvelles animations.

En plus de la version papier, nous vous recommandons également la version PDF interactive de la nouvelle édition de notre catalogue de vente, que vous pouvez télécharger sur notre site dans l'espace de téléchargement. Le document PDF vous permet également, en scannant les codes QR ou en cliquant dessus, d'accéder directement à notre chaîne YouTube et, en cliquant sur les différents numéros d'article, d'afficher la description détaillée des produits souhaités sur notre site [www.heco-schrauben.fr](http://www.heco-schrauben.fr).

Ces aménagements techniques font de ce catalogue de vente un ouvrage de référence interactif qui vous aide à choisir encore plus facilement le produit qui convient à votre application. Nous vous souhaitons beaucoup de réussite avec nos vis de haute qualité et nous réjouissons à la perspective de poursuivre notre coopération basée sur la confiance.

Avec nos meilleures salutations.

*Votre équipe HECO*

## HECO au fil du temps

La « success story » de l'entreprise HECO commence dans les appartements privés du bricoleur de Schramberg Karl Hettich. Celui-ci invente un automatisme de pliage pour la fabrication des échappements d'horloge tels qu'ils sont utilisés dans l'industrie horlogère de Schramberg. Après le décès précoce du père, les fils de Karl Hettich développent l'affaire florissante.

En 1936, l'entreprise Hettich se lance également dans la production de vis. Ludwig Hettich, petit-fils du fondateur de l'entreprise, reprend en 1967 la production de vis de la société Franz Hettich KG et crée la société Ludwig Hettich & Co. Schraubenfabrik, ce qui marque l'avènement de HECO !

Suite au décès de Ludwig Hettich en 1975, la quatrième génération représentée par l'ainé Stefan Hettich reprend la direction de l'entreprise. Stefan Hettich mise sur le développement étendu de la marque HECO, et optimise les procédés de fabrication et la logistique. En 2006 son frère Guido Hettich renforce l'équipe HECO en tant qu'associé gérant supplémentaire de l'entreprise.

Aujourd'hui plus de 400 personnes développent, produisent et commercialisent des vis innovantes et des éléments de fixation utilisés mondialement avec beaucoup de succès et reconnus pour leurs haute qualité et grande sûreté.



Le siège social à Schramberg-Sulgen



La société à Câmpia Turzii, en Roumanie



Le centre logistique à Schramberg-Sulgen

### 1888

Karl Hettich invente un appareil de pliage dédié aux échappements d'horloge et pose ainsi la première pierre d'une longue tradition d'entreprise. A sa demande, toute sa famille participe à la production.



Le départ : l'ancre produite sur l'appareil de pliage développé par Karl Hettich pour l'industrie horlogère de la Forêt Noire

### 1936

L'entreprise familiale Hettich démarre la production de vis

### 1967

Ludwig Hettich reprend la production de vis de la société Franz Hettich KG qui devient Ludwig Hettich & Co. Schraubenfabrik

### 1971

L'entreprise emménage dans les nouveaux locaux de production et bâtiments administratifs de Schramberg-Sulgen

### 1975

Après le décès du fondateur de l'entreprise, la nouvelle génération, et en particulier Stefan Hettich, reprend la direction de la société HECO

### 1978

L'entreprise présente la vis pour panneaux d'agglomérés **HECO-FIX®**. Cette dernière marque l'avènement de la marque HECO



**Karl HETTICH** - Fondateur de l'entreprise familiale



**Vers 1895** – Premier siège social de l'entreprise familiale Hettich



**Ludwig HETTICH** - Fondateur de la société actuelle HECO-Schrauben GmbH & Co.KG



**1967** – Premier siège social de la société HECO-Schrauben GmbH & Co. KG

**1989**

HECO crée son propre atelier d'outillage comme base pour le développement et la production de vis innovantes

**2000**

Présentation de la vis à bois **HECO-TOPIX®**

**2010**

Présentation de la vis **HECO-UNIX**

**2016**

Présentation de la nouvelle vis d'ancrage **MULTI-MONTI®-plus**

**1990**

Présentation de la première vis développée chez HECO : la vis universelle **HECO-FIX-plus®**

**2004**

Création du bureau commercial HECO-France sarl en France

**2014**

Inauguration du centre logistique à Schramberg-Sulgen

**2018**

Présentation des nouvelles vis spéciales construction bois

**1995**

Présentation de l'ancre-vis **MULTI-MONTI®** pour laquelle HECO reçoit le prix de l'innovation du Land du Bade-Wurtemberg deux ans plus tard

**2009**

Création du site de production S.C. HECO SCHRAUBEN S.R.L. en Roumanie

**2015**

Lancement de la nouvelle vis **HECO-UFIX®** MDF et début de la coopération avec SFS Group AG

**2020-2021**

Remplacement des gammes de vis à bois d'origine par la nouvelle gamme standardisée de vis à bois **HECO-TOPIX®-plus**

## Qualité confirmée !

À l'échelle internationale, les vis HECO sont synonymes de sécurité et de fiabilité en matière de technique de fixation. Afin de toujours pouvoir satisfaire nos propres exigences en termes de qualité, nous soumettons nos nouveaux produits à des tests approfondis avant de les lancer sur le marché. L'important ici pour HECO est de garantir pour tous les produits un standard de qualité et de sécurité d'un haut niveau constant qui est régulièrement confirmé par des laboratoires d'essais externes.

L'Agrément Technique Européen (ATE), la certification généralement reconnue pour l'évaluation des performances techniques d'un produit de construction, est une référence essentielle dans le cadre du processus d'homologation des vis. Les certificats ATE délivrés par des organismes d'évaluation technique (DIBt) nous permettent d'apposer en tant que fabricant le marquage CE sur nos produits de fixation et, ainsi, d'accéder sans restrictions au marché européen. En plus des homologations générales délivrées par les services de la construction, ces attestations confirment notre force d'innovation et signalent au client qu'il peut toujours compter sur la fiabilité et la sécurité des produits HECO.

Nous vous présentons ci-contre les logos importants se trouvant dans ce catalogue pour les différents groupes de produits. Vous aurez ainsi une vue d'ensemble concise des homologations délivrées pour nos vis et trouverez rapidement le produit que vous cherchez.



## Évaluation Technique Européenne (ATE)

Le marché européen des moyens de fixation requiert dans de nombreux cas le marquage CE. La conformité CE exige une Évaluation Technique Européenne (ATE) portant sur toutes les caractéristiques techniques d'un produit de construction. Les déclarations des performances correspondantes (DoP – Declaration of Performance) sont également disponibles pour tous les produits agrémentés.



## Homologation générale délivrée par les services de contrôle de la construction et marque de conformité (marque Ü)

Les produits et groupes de produits accompagnés du cercle rouge sont dotés d'une homologation (d'utilisation) nationale allemande délivrée par l'Institut allemand de la technique de construction (DIBt). La marque Ü supplémentaire indique également que le produit de construction doté de ce symbole est conforme aux exigences définies dans l'homologation générale et aux spécifications techniques du produit déposées auprès du DIBt. Il précise par ailleurs l'organisme de surveillance externe chargé de contrôler le respect des directives.



## Certification SKH

Le sigle SKH est une certification que l'on rencontre sur le marché néerlandais. Avec ce certificat, la fédération « Stichting Keuringsbureau Hout » (SKH) vise à améliorer l'assurance qualité dans les secteurs de la construction qui utilisent le bois et les produits dérivés du bois. Les produits certifiés SKH indiquent que leur fabricant s'est soumis au système de contrôle des Pays-Bas et satisfait aux réglementations en vigueur dans le pays.



## Logo de gicleur d'incendie

Les vis d'ancrage MULTI-MONTI présentent le logo de gicleur d'incendie, témoin de leur conformité aux exigences de la directive VdS CEA 4001, qui définit les standards à respecter pour la planification et l'installation de systèmes d'extinction par gicleurs.

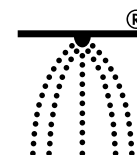

## Protection antifeu

Les produits de construction comme les vis d'ancrage MULTI-MONTI sont répartis en différentes classes de protection antifeu en fonction de leur résistance au feu. Les flammes rouges suivies du code « R120 » indiquent que ces produits présentent une résistance au feu élevée et sont en mesure de conserver la force portante d'un élément monté de la construction (par exemple un système d'extinction par gicleurs) pendant une durée de 120 minutes en cas d'incendie.



## Évaluation du risque sismique

Le symbole du risque sismique porte sur la fiabilité de nos vis d'ancrage MULTI-MONTI-plus en cas d'exposition à un effet sismique. Les produits de la catégorie sismique « C1 » s'utilisent dans les éléments non porteurs et les produits de « C2 » s'utilisent dans les éléments porteurs pour des risques de tremblement de terre en conformité avec les recommandations TR 045 de l'Organisation européenne pour l'évaluation technique (EOTA). L'homologation pour risques sismiques fait partie intégrante de la certification ATE.



## Informations supplémentaires

Vous pouvez consulter tous les certificats d'homologation de nos produits HECO certifiés également en ligne sur notre site [www.heco-schrauben.fr](http://www.heco-schrauben.fr).

**Pour de plus amples informations sur nos produits, consultez :**

[www.youtube.com/HECO-Schrauben](http://www.youtube.com/HECO-Schrauben)

**Ou directement sur le site de HECO :**

E-mail : [contact-france@heco.fr](mailto:contact-france@heco.fr)

Téléphone d'HECO-France : 05-65-41-91-92

Téléphone du service technique d'application chez HECO : +49 (0)7422 / 989-205 ou -212



## Conditionnement HECO

### Informations produit

#### Boîtes VARIANTA

- Ouverture à l'avant, sous forme de bec verseur
- Prédécoupage d'une ouverture sur le dessus de la boîte
- Etiquettes d'informations sur le devant

#### Boîte à languettes

- Carton ondulé rigide
- Largeur et hauteur uniques
- Un système d'emballage unifié : disponible dans des cartons de suremballage jusqu'à la longueur de vis de 500mm

#### Petites boîtes SKV

- Ouverture par principe côté gauche avec trou de préhension
- Etiquettes d'informations sur le devant
- Code EAN en haut

#### Seaux PVC

- Résistant aux intempéries
- Peut être refermé grâce à son couvercle
- Le seau est réutilisable
- Conditionnement optimal sur des chantiers

### Bien emballées, tout simplement

Pour le commerce, l'artisanat, l'industrie ou les bricoleurs, HECO® propose une vaste gamme unitaire d'emballages adaptés à chaque application.

#### Bien à l'abri grâce aux cartons de suremballage optimisés

Grâce à un concept bien pensé, les emballages HECO répondent avec cohérence aux critères de transport : les dimensions des cartons d'emballage sont adaptées à la taille standard d'une palette européenne. La largeur est toujours de 20 cm. Sont variables la hauteur ainsi que la longueur du carton avec 30, 40 ou 60 cm. Chaque référence est associée à un carton d'emballage approprié, ce qui détermine le conditionnement par carton et la quantité de vis par carton ou par palette.



Un concept de cartons de suremballage commun pour protéger tous les paquets.

#### Protection par tous les temps

Toutes les boîtes sont laquées. Par conséquent, elles sont extrêmement résistantes à l'humidité et parfaites pour une utilisation sur chantiers.

#### Types de conditionnement :

- **Boîtes VARIANTA**
  - Boîtes VARIANTA
  - Boîtes à languettes
- **Petites boîtes SKV**
- **Seaux PVC**



Un laquage de surface donne aux boîtes une forte résistance à l'humidité.



**Boîtes VARIANTA**

Boîte d'emballage				Carton de suremballage				
Catégorie	Longueur [mm]	Largeur [mm]	Hauteur [mm]	Catégorie	Longueur [mm]	Largeur [mm]	Hauteur [mm]	Nb d'unités par carton de suremballage
VAR 1	85	90	75	UK 3	400	200	105	10
VAR 2	150	90	75	UK 5	400	200	160	10
VAR 3	185	90	75	UK 3/UK 6	400	200	105/200	5/10
VAR 4	230	90	75	UK 1	400	200	250	10

**Boîtes à languettes**

Boîte d'emballage				Carton de suremballage				
Catégorie	Longueur [mm]	Largeur [mm]	Hauteur [mm]	Catégorie	Longueur [mm]	Largeur [mm]	Hauteur [mm]	Nb d'unités par carton de suremballage
O150	150	90	75	UK 5	400	200	160	10
O185	185	90	75	UK 3/UK 6	400	200	105/200	5/10
O190	190	90	92	UK 3	400	200	105	4
O290	290	90	92	UK 7	300	200	200	4
O390	390	90	92	UK 3/UK 6	400	200	105/200	2/4
O490	490	90	92	UK 8	600	200	200	4
O590	590	90	92	UK 8	600	200	200	4
O850	850	90	92	-	-	-	-	-
O1150	1150	90	92	-	-	-	-	-

**Petites boîtes SKV**

Boîte d'emballage				Carton de suremballage				
Catégorie	Longueur [mm]	Largeur [mm]	Hauteur [mm]	Catégorie	Longueur [mm]	Largeur [mm]	Hauteur [mm]	Nb d'unités par carton de suremballage
SKV 1	45	60	45	UK 2	400	200	65	24
SKV 2	60	60	45	UK 2	400	200	65	24
SKV 3	85	60	45	UK 3	400	200	105	24
SKV 4	75	90	60	UK 4	400	200	135	20
SKV 5	85	90	75	UK 6	400	200	200	20

**Seaux PVC**

Boîte d'emballage				Carton de suremballage				
Catégorie	Longueur [mm]	Largeur [mm]	Hauteur [mm]	Catégorie	Longueur [mm]	Largeur [mm]	Hauteur [mm]	Nb d'unités par carton de suremballage
H1	140	122	85	UK 9	325	260	185	8
H2	140	122	126	UK 10	325	260	140	4
H3	198	198	140	UK 6	400	200	200	2

## Nouvelles étiquettes d'emballage

Les utilisateurs professionnels qui optent sciemment pour un produit de haute qualité accordent une grande importance à un marquage correct et compréhensible sur l'emballage. Ce marquage clair et informatif non seulement garantit le bon choix lors de l'achat, mais il permet également d'identifier clairement et facilement les articles lors de leur utilisation sur le chantier. Afin de mieux répondre à ces critères, nous avons entièrement reconçu les étiquettes des emballages HECO. Notre priorité était d'obtenir un équilibre entre l'exhaustivité du contenu et la clarté de la structure.

### Illustrations en couleur des produits

Les grandes illustrations en couleur des produits font partie des principales nouveautés sur l'étiquette. Elle servent à une première identification visuelle de la vis. Les caractéristiques telles que tête, filet, empreinte et finition sont reconnaissables dès le premier coup d'œil.

### Dimensions des vis

Les principaux critères pris en compte pour le choix de la vis, à savoir ses dimensions et la quantité de vis par emballage, sont imprimés sur fond orange et ainsi mis clairement en évidence sur l'étiquette.

### Empreinte/Taille d'empreinte

Le marquage de l'empreinte a également changé. Pour la première fois, HECO a introduit un code couleur pour chacune des tailles d'empreinte/d'embout. Ce code, que vous trouverez également sur l'étiquette, facilite la recherche de l'embout HECO adapté à la vis.

### Code QR pour informations produits supplémentaires

Les utilisateurs professionnels ont besoin d'informations techniques détaillées, lesquelles ne tiennent malheureusement pas toutes sur une étiquette imprimée. Les nouvelles étiquettes HECO permettent de consulter des informations détaillées concernant un article bien précis en scannant le code QR sur un smartphone. L'accès aux descriptions détaillées, aux avantages des produits, aux détails techniques et aux téléchargements de documents comme les homologations et déclarations de performances est ainsi facilité. Nous avons veillé, dans la mesure du possible, à ce que l'accès à ces informations soit possible depuis n'importe quel équipement et avec n'importe quel logiciel. Les données peuvent donc être consultées avec tout type de smartphone, l'installation d'une application spéciale étant inutile. Seules conditions : disposer d'une connexion Internet et d'un lecteur de codes QR.

## Aperçu du contenu des étiquettes

**Quantité**  
Nombre de vis par emballage

**Illustration du produit**  
Identification rapide grâce à une illustration détaillée en couleur

**Numéro d'article**  
Numéro d'identification univoque de l'article

**Code QR**  
Affichage sur Internet d'informations produits détaillées

**Homologations/Certificats**  
zone pour informations concernant les homologations

**Dimensions de la vis**  
Diamètre x longueur (mm)

**Gamme/Variante du produit**  
Informations de base sur l'article  
lg = longueur du filet  
t<sub>fix</sub> = épaisseur de la pièce à fixer

**Empreinte**  
type et taille, couleur en fonction de l'embout

**Revêtement/Matériau**  
Différenciation facilitée grâce aux zones de couleur :  
bleu = zingué blanc  
jaune = zingué jaune  
vert = acier inoxydable A2  
rouge = acier inoxydable A4  
gris = revêtement HP

**Label Content:**  
 Art.Nr. 61180  
**HECO-TOPIX-plus**  
 Senkkopf, Teilgewinde  
 6,0 x 200 lg: 72  
**100**  
**6,0 x 200**  
 HD-30  
**ZINK blau, A3K**  
 CE 20  
 HECO-Werk 1  
 ETA-19/05583  
 LicP-19-05583-01  
 SKH  
 SKH-001  
 Schrauben & Gewindestangen  
 als Hochleistungsprodukt  
 EAD 130118-01-0605  
**MADE IN GERMANY**  
 Produced by HECO  
 Batch:

## Structure du catalogue











Six groupes de produits identifiés par un code couleur (cf. l'aperçu ci-dessous) vous aident à vous repérer dans le catalogue.

En outre, des abréviations du nom de nos produits de la marque HECO ainsi que des représentations CAO des différentes vis vous guident rapidement dans votre recherche.

### Codes couleurs et gammes de produits correspondants

	HECO-TOPIX®-plus		MULTI-MONTI®-plus
	HECO-UFIX®		MULTI-MONTI®-plus en acier inoxydable
	Spécial construction bois		HECO®-Accessoires

### Code couleur pour les tailles d'empreinte/d'embout

	T-10/HD-10		T-15/HD-15		T-20/HD-20		T-25/HD-25		T-30/HD-30		T-40/HD-40
	T-45/HD-45		T-50/HD-50		PZD-1		PZD-2		PZD-3		

### Exemple : HECO-TOPIX®-plus

↓ Abréviation du produit HECO®    
 ↓ Désignation complète du produit    
 ↓ Affectation des caractéristiques HECO-TOPIX-plus

**HTP HECO-TOPIX®-plus**

**Type :** tête fraisée à poches de fraisage

**Empreinte :** HECO-Drive

**Filet :** filet total variable

**Matière :** acier au carbone

**Revêtement :** zingué blanc, A3K CHROME (VI) FREE Code couleur du revêtement sur l'étiquette

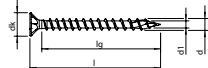

Dimension d x l [mm]	Longueur du filet lg [mm]	Diamètre tête dk [mm]	Empreinte	ATE	Référence	Quantité / boîte [pcs.]	Type d'emballage	Quantité / sur-emballage [pcs.]
5,0	20	14	9,6	HD-20	60806	200	SKV	4.800
20	14	9,6	HD-20		60807	500	VARIANTA	5.000
25	19	9,6	HD-20		60818	200	SKV	4.000
25	19	9,6	HD-20		60819	500	VARIANTA	5.000
30	24	9,6	HD-20		60832	200	SKV	4.000
30	24	9,6	HD-20		60833	500	VARIANTA	5.000
35	29	9,6	HD-20		60851	200	SKV	4.000
35	29	9,6	HD-20		60852	500	VARIANTA	5.000
40	34	9,6	HD-20		60869	200	SKV	4.000
40	34	9,6	HD-20		60870	500	VARIANTA	5.000
45	39	9,6	HD-20		60887	200	VARIANTA	2.000
50	44	9,6	HD-20		60900	200	VARIANTA	2.000
55	49	9,6	HD-20		60914	200	VARIANTA	2.000

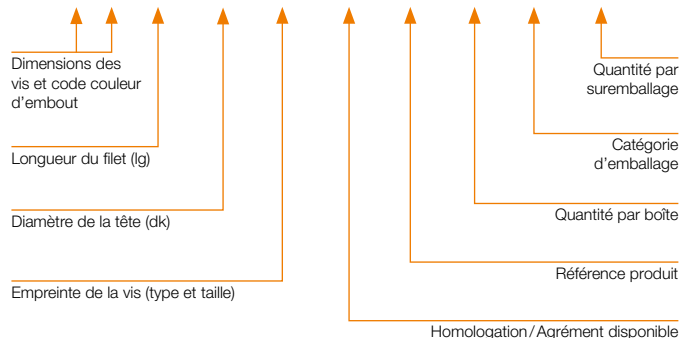

### Exemple : MULTI-MONTI®-plus

↓ Abréviation du produit HECO®    
 ↓ Désignation complète du produit

**MMS-plus MULTI-MONTI®-plus**

**Type :** MMS-plus SS - Tête hexagonale avec embase

**Empreinte :** tête hexagonale

**Matière :** acier au carbone







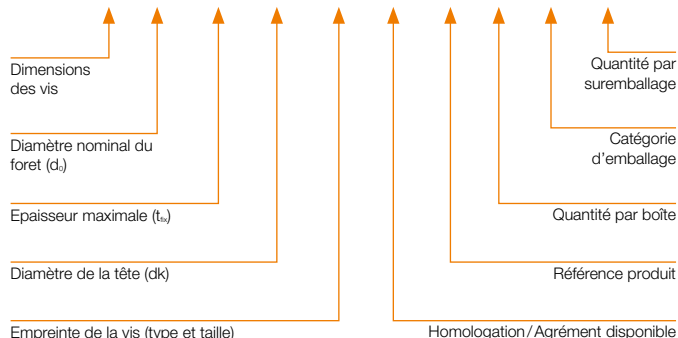











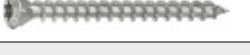

**Revêtement :** zingué blanc, A2K CHROME (VI) FREE Code couleur du revêtement sur l'étiquette

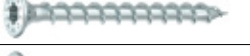



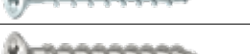





















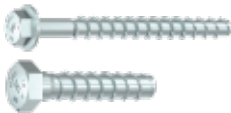

Dimension d x l [mm]	Diamètre de foret d. [mm]	Epaisseur max. L. [mm]	Diamètre embase [mm]	Empreinte	ATE	Référence	Quantité / boîte [pcs.]	Type d'emballage	Quantité / sur-emballage [pcs.]
6,0	40	5,0	5/15/25	11,0	SW-8	48381	100	VARIANTA	1.000
50	5,0	5/15/25	11,0	SW-8		48383	100	VARIANTA	1.000
60	5,0	15/25/35	11,0	SW-8		48385	100	VARIANTA	1.000
70	5,0	25/35/45	11,0	SW-8		48387	100	VARIANTA	1.000
80	5,0	35/45/55	11,0	SW-8		48389	50	VARIANTA	500
35	6,0	1/10	14,0	SW-10		49846	100	VARIANTA	1.000
40	6,0	5/15	14,0	SW-10		48389	100	VARIANTA	1.000
50	6,0	15/25	14,0	SW-10		48391	50	VARIANTA	500
60	6,0	5/25/35	14,0	SW-10		48393	50	VARIANTA	500
70	6,0	15/35/45	14,0	SW-10		48395	50	VARIANTA	500
80	6,0	25/45/55	14,0	SW-10		48397	50	VARIANTA	500
100	6,0	45/65/75	14,0	SW-10		49817	50	VARIANTA	500
120	6,0	65/85/95	14,0	SW-10		49819	50	VARIANTA	400













<b>HECO-TOPIX®-plus</b>			18
<b>Tête fraisée à poches de fraisage</b>			22
HECO-Drive, filet total	<b>NOUVEAU</b>	zingué blanc, A3K	22
		zingué jaune A3L	28
		acier inoxydable A2 1.4567	30
HECO-Drive, filet partiel	<b>NOUVEAU</b>	zingué blanc, A3K	32
		zingué jaune A3L	36
		acier inoxydable A2 1.4567	38
Pozi-Drive, filet total		zingué blanc, A3K	40
		zingué jaune A3L	45
		acier inoxydable A2 1.4567	47
Pozi-Drive, filet partiel		zingué blanc, A3K	49
		zingué jaune A3L	52
<b>Petite tête fraisée</b>			54
Pozi-Drive, filet total		zingué blanc, A3K	54
<b>Tête fraisée à trou de 2,4 mm</b>			55
Pozi-Drive, filet total		zingué blanc, A3K	55
<b>Tête ronde</b>			56
T-Drive, filet total	<b>NOUVEAU</b>	zingué blanc, A3K	56
		acier inoxydable A2 1.4567	58
Pozi-Drive, filet total		zingué blanc, A3K	59
		acier inoxydable A2 1.4567	64
<b>Tête fraisée bombée à poches de fraisage</b>			66
HECO-Drive, filet total		acier inoxydable A2 1.4567	66
Pozi-Drive, filet total		acier inoxydable A2 1.4567	67
<b>Vis à plateau, tête ronde large</b>			68
T-Drive, filet total		zingué blanc, A3K	68
Pozi-Drive, filet total		zingué blanc, A3K	69













<b>Tête ronde large</b>			70
T-Drive, filet total	zingué blanc, A3K		71
	acier inoxydable A2 1.4567		72
T-Drive, filet partiel	<b>NOUVEAU</b> zingué blanc, A3K		73
	acier inoxydable A2 1.4567		75
Tête ronde large XL, T-Drive, filet partiel	zingué blanc, A3K		76
<b>Tête hexagonale combinée</b>			78
Tête hexagonale + T-Drive, filet total	zingué blanc, A3K		78
Tête hexagonale + T-Drive, filet partiel	zingué blanc, A3K		79
<b>Tête cylindrique</b>			80
T-Drive, filet total	<b>NOUVEAU</b> zingué blanc, A3K		80
<b>Vis de pose, tête fraisée à poches de fraisage</b>			82
HECO-Drive, filet total	zingué blanc, A3K		83
<b>Vis pour planchers, tête fraisée bombée avec nervures de fraisage</b>			84
T-Drive, filet total	zingué blanc, A3K		85
	acier inoxydable A2 1.4567		85
<b>Vis bardage, tête fraisée bombée</b>			86
HECO-Drive, filet total	acier inoxydable A2 1.4567		87
<b>Vis pour ferrures, tête fraisée</b>			88
T-Drive, filet total	<b>NOUVEAU</b> zingué blanc, A3K		89
Pozi-Drive, filet total	<b>NOUVEAU</b> zingué blanc, A3K		89
HECO-Drive, filet total	zingué blanc, A3K		90
	acier inoxydable A2 1.4567		90
Pozi-Drive, filet total	zingué blanc, A3K		91
	acier inoxydable A2 1.4567		91
<b>Vis pour pare-close, tête fraisée bombée avec nervures de fraisage</b>			92
T-Drive, filet partiel	zingué blanc, A3K		93
	zingué jaune A3L		93
	acier inoxydable A2 1.4567		94

<b>Vis pour revêtement de terrasse, tête fraisée avec nervures de fraisage</b>			96
HECO-Drive, filet partiel	acier inoxydable A2 1.4567/A4 1.4578		97
<b>Vis pour revêtement de terrasse, tête fraisée bombée</b>			98
HECO-Drive, filet sous tête	acier inoxydable A2 1.4567/A4 1.4578		99
<b>Vis pour poteaux, tête ronde large</b>			100
T-Drive, filet total	revêtement HP		101
<b>Vis de connection, tête ronde large / tête fraisée à poches de fraisage</b>			102
Tête ronde large, T-Drive, filet total	zingué blanc, A3K		103
Tête fraisée, HECO-Drive, filet total	zingué blanc, A3K		103
<b>HECO-TOPIX-plus TCS, tête fraisée avec nervures de fraisage 60°</b>			104
HECO-Drive, filet total	<b>NOUVEAU</b> zingué blanc, A3K		105
HECO-Drive, filet partiel	<b>NOUVEAU</b> zingué blanc, A3K		105
<b>HECO-TOPIX-plus Therm, tête fraisée à poches de fraisage</b>			106
HECO-Drive, filet sous tête	zingué blanc, A3K		107
<b>HECO-TOPIX-plus CombiConnect, tête cylindrique</b>			108
T-Drive, filet CC	zingué blanc, A3K		109
<b>HECO-TOPIX-plus T Solar</b>			112
T-Drive, filet sous tête	acier inoxydable A2 1.4567		113
<b>HECO-UFIX®</b>			114
<b>Vis pour MDF, tête fraisée à poches de fraisage</b>			116
HECO-Drive, filet partiel	zingué blanc, A2K		117
<b>Special constructions bois</b>			118
<b>HECO-WR vis spéciale filet total, tête fraisée</b>			120
T-Drive, filet total	<b>NOUVEAU</b> Durocoat		121
<b>HECO-WS broche auto-perceuse, tête fraisée cylindrique</b>			122
T-Drive, filet sous tête	zingué blanc, A2K		123
<b>HECO-WB tige filetée</b>			124
Sans empreinte, filet total	<b>NOUVEAU</b> zingué blanc, A2K		125

<b>HECO-VB vis d'assemblage mixtes bois/béton</b>			126
T-Drive mâle, filet partiel	<b>NOUVEAU</b>	zingué blanc, A2K	 127
<b>MULTI-MONTI®-plus</b>			128
<b>Tête hexagonale</b>			134
MMS-plus SS, avec embase		zingué blanc, A2K	 134–136
MMS-SS, avec embase		ou revêtement HP	
MMS-plus S, pour fixation lourdes			
<b>Tête hexagonale avec rondelle</b>			137
MMS-plus S, avec rondelle DIN 440		zingué blanc, A2K	 137
<b>Vis d'ancrage de pré-installation</b>			138
MMS-plus V, à filet métrique mâle		zingué blanc, A2K	 138
<b>Tête fraisée</b>			139
MMS-plus F, T-Drive		zingué blanc, A2K	 139
<b>Vis d'ancrage pour rails de montage</b>			140
MMS-plus MS, T-Drive		zingué blanc, A2K	 140
<b>Goujon à filet métrique mâle</b>			141
MMS-plus ST, à filet métrique mâle		zingué blanc, A2K	 141
<b>Ancre à filet métrique femelle</b>			142
MMS-plus I, à filet métrique femelle		zingué blanc, A2K	 142
<b>Tête ronde</b>			143
MMS-plus P, T-Drive		zingué blanc, A2K	 143
<b>Tête fraisée réduite</b>			144
MMS-plus KS, T-Drive		zingué blanc, A2K	 144
<b>Ancre à oeillet</b>			144
MMS-plus R		zingué blanc, A2K	 144
<b>MULTI-MONTI-TimberConnect</b>			145
MMS-TC, T-Drive		zingué blanc, A2K	 145
<b>Vis d'ancrage pour la fixation d'étais, tête hexagonale</b>			146
MMS-plus SSK, avec embase et cône		zingué blanc, A2K	 147

<b>MULTI-MONTI®-plus Edelstahl</b>			148
<b>Tête hexagonale</b>			149
MMS-plus SS, avec embase	acier inoxydable A4 1.4401		149
<b>Tête fraisée</b>			150
MMS-plus F, T-Drive	acier inoxydable A4 1.4401		150
<b>Tête ronde</b>			151
MMS-plus P, T-Drive	acier inoxydable A4 1.4401		151
<b>HECO-Accessoires</b>			152
<b>Coffrets</b>			154
Coffrets HECO, système L-Boxx	<b>NOUVEAU</b> rempli et vide, différentes tailles		154
<b>Embouts et portes-embout</b>			156
Embouts	<b>NOUVEAU</b> embouts 25 et 70mm, HECO- et Pozi-Drive, boîte d'embouts « Selector »		156
Présentoirs de comptoir et plateaux blister avec embouts HECO-Drive	<b>NOUVEAU</b> avec embouts standard 25mm ou embouts longs 70mm		158
Porte-embouts et tournevis	<b>NOUVEAU</b> HECO-ClicFix HECO-MagicFlip HECO-Stubby		156
<b>Dispositifs de montage pour vis construction bois</b>			160
Accessoires de montage pour HECO-WR	<b>NOUVEAU</b> HECO-PowerLock, embouts & adaptateurs		160
Accessoires de montage pour HECO-WS	<b>NOUVEAU</b> Dispositifs de montage, Porte-embouts et embouts de rechange		161
Accessoires de montage pour HECO-WB	<b>NOUVEAU</b> Douilles de vissage et systèmes de perçage		162
Accessoires de montage pour HECO-VB	<b>NOUVEAU</b> Dispositifs de montage et embouts de rechange		164



<b>Accessoires pour MULTI-MONTI-plus</b>			165
Embout de vissage pour MULTI-MONTI-TimberConnect	pour MMS-TimberConnect Ø7,5, Ø10 et Ø12 mm		165
Gabarit de contrôle pour une réutilisation multiple de la MMS-plus	pour MMS-plus Ø10, Ø12, Ø16 et Ø20 mm		166
<b>La gamme terrasse de HECO®</b>			168
Kits fixation terrasse HECO	petit kit fixation terrasse, clip central grand kit fixation terrasse, clip central petit kit fixation terrasse, clip de finition		168
Kit HECO-Clipper	système de fixation invisible, incluant les vis en acier inoxydable HECO-TOPIX-plus		170
Pads terrasse HECO	pads terrasse 3, 8 et 20 mm		171
Plots réglables terrasse HECO	plots réglables, hauteur : 35–70 mm plots réglables, hauteur : 65–155 mm		172
Espaceurs HECO	espaceurs 3, 5 et 7 mm		173
Redresseur de lames de terrasse HECO	redresseur de lames avec trois espaceurs		174
Foret fraiseur HECO pour terrasse	foret fraiseur & foret de rechange		175
<b>Accessoires pour HECO-TOPIX-plus</b>			176
Cuvettes pour vis HECO-TOPIX-plus à tête fraisée	cuvettes, Ø 25 mm cuvettes, Ø 30 mm		176
Gabarit de pose pour vis à bois HECO-TOPIX-plus	pour des angles 60° et 45° vers le haut		177
Cache-vis en plastique	pour Pozi-Drive, Pozi-Drive à trou, et T-/HECO-Drive		178
<b>Logiciel de mesure HECO®-HCS</b>			180
HECO-HCS 4.0 logiciel de mesure	disponible gratuitement en téléchargement sur notre site ou sur CD		180





# HECO-TOPIX<sup>®</sup>-plus

LA VIS AVEC UNE AVANCE TECHNOLOGIQUE.





## HECO-TOPIX®-plus

### Informations produit

HECO-TOPIX-plus offre une véritable sensation en matière de visserie et allie un concentré de savoir-faire technologique à de nombreux avantages pratiques dans un même type de vis à bois. Son secret : pour les vis HECO-TOPIX-plus, nous avons combiné les points forts de quatre gammes HECO !

Grâce aux caractéristiques innovantes HECO-Drive, GripFit, MagicClose et PerfectPitch, associées à un nouveau concept uniformisé de taille d'empreinte et à des accessoires système de grande qualité, HECO-TOPIX-plus est la vis à bois parfaite pour pratiquement toutes les applications.



### Rend les meilleurs encore meilleurs.

#### Tête fraisée à poches de fraisage

Excellentes propriétés de fraisage dans le bois. Pas d'endommagement de la surface en cas de ferrures métalliques

#### MagicClose®

Filet total breveté qui contracte les éléments en bois sans interstice et sans précontrainte

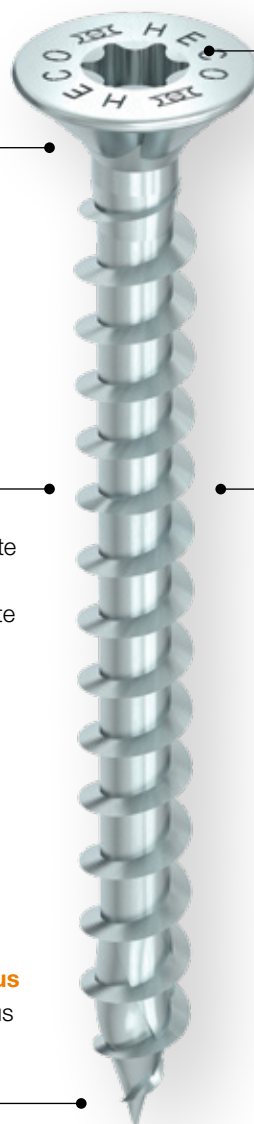

#### GripFit®

Empreinte HECO-Drive pour le travail d'une seule main



#### PerfectPitch®

Un pas de filetage optimal pour toutes les longueurs de vis



#### La pointe HECO-TOPIX-plus

Rend le perçage d'avant-trous inutile et réduit le risque de fissuration du bois



Video





Exemples d'utilisations



Vissage de façades



Vissage de corps de meubles



Fixation de revêtements de plancher



Fixation d'un niveau d'installation



Isolation de chevrons de toitures

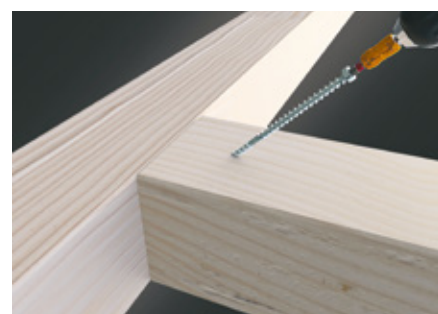

Assemblage poutre principale/secondaire

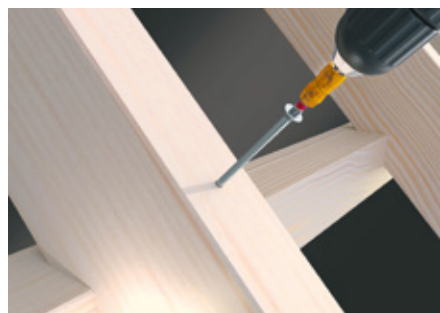

Fixation de chevrons



Pose de panneaux OSB



Fixation de ferrures



**Type :** tête fraisée à poches de fraisage

**Empreinte :** T-Drive

**Filet :** filet total variable

**Matière :** acier au carbone

**Revêtement :** zingué blanc, A3K

CHROME (VI) FREE +

Code couleur du revêtement sur l'étiquette

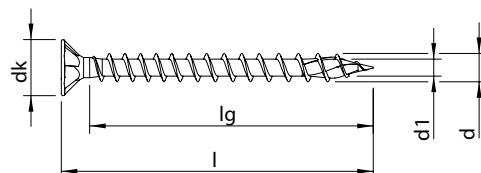

Dimension d x l [mm]	Longueur du filet lg [mm]	Diamètre tête dk [mm]	Empreinte	ATE	Référence	Quantité / boîte [pcs.]	Type d'emballage	Quantité / sur-emballage [pcs.]
3,0	12	8	5,9	T-10	62685 <b>NOUVEAU</b>	200	SKV	4.800
	12	8	5,9	T-10	60039	1.000	VARIANTA	10.000
	16	12	5,9	T-10	60061	200	SKV	4.800
	16	12	5,9	T-10	60062	1.000	VARIANTA	10.000
	20	16	5,9	T-10	60081	200	SKV	4.800
	20	16	5,9	T-10	60082	1.000	VARIANTA	10.000
	25	21	5,9	T-10	60099	200	SKV	4.800
	25	21	5,9	T-10	60100	1.000	VARIANTA	10.000
	30	26	5,9	T-10	60116	200	SKV	4.800
	30	26	5,9	T-10	60117	1.000	VARIANTA	10.000
	35	31	5,9	T-10	60138	200	SKV	4.800
	35	31	5,9	T-10	60139	1.000	VARIANTA	10.000
	40	36	5,9	T-10	60151	200	SKV	4.000
	40	36	5,9	T-10	60152	500	VARIANTA	5.000
45	41	5,9	T-10	60162	200	SKV	4.000	
45	41	5,9	T-10	60163	500	VARIANTA	5.000	

**Type :** tête fraisée à poches de fraisage

**Empreinte :** HECO-Drive\*

**Filet :** filet total variable

**Matière :** acier au carbone

**Revêtement :** zingué blanc, A3K **CHROME (VI) FREE +** Code couleur du revêtement sur l'étiquette

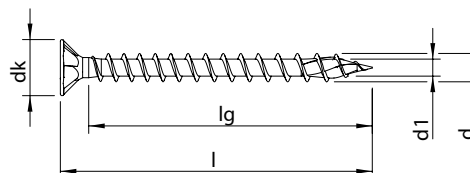

Dimension d x l [mm]	Longueur du filet lg [mm]	Diamètre tête dk [mm]	Empreinte	ATE	Référence	Quantité / boîte [pcs.]	Type d'emballage	Quantité / sur-emballage [pcs.]
<b>3,5</b>	12	7	7,3	HD-20	<a href="#">60175</a>	200	SKV	4.800
	12	7	7,3	HD-20	<a href="#">62686</a> <b>NOUVEAU</b>	500	VARIANTA	5.000
	12	7	7,3	HD-20	<a href="#">60176</a>	1.000	VARIANTA	10.000
	15	10	7,3	HD-20	<a href="#">60186</a>	200	SKV	4.800
	15	10	7,3	HD-20	<a href="#">60187</a>	1.000	VARIANTA	10.000
	16	11	7,3	HD-20	<a href="#">60194</a>	200	SKV	4.800
	16	11	7,3	HD-20	<a href="#">60195</a>	1.000	VARIANTA	10.000
	20	15	7,3	HD-20	● <a href="#">60213</a>	200	SKV	4.800
	20	15	7,3	HD-20	● <a href="#">60214</a>	1.000	VARIANTA	10.000
	25	20	7,3	HD-20	● <a href="#">60230</a>	200	SKV	4.800
	25	20	7,3	HD-20	● <a href="#">60231</a>	1.000	VARIANTA	10.000
	30	25	7,3	HD-20	● <a href="#">60255</a>	200	SKV	4.800
	30	25	7,3	HD-20	● <a href="#">60256</a>	1.000	VARIANTA	10.000
	35	30	7,3	HD-20	● <a href="#">60278</a>	200	SKV	4.000
	35	30	7,3	HD-20	● <a href="#">60279</a>	1.000	VARIANTA	10.000
	40	35	7,3	HD-20	● <a href="#">60302</a>	200	SKV	4.000
	40	35	7,3	HD-20	● <a href="#">60303</a>	500	VARIANTA	5.000
	45	40	7,3	HD-20	● <a href="#">60320</a>	200	SKV	4.000
	45	40	7,3	HD-20	● <a href="#">60321</a>	500	VARIANTA	5.000
	50	45	7,3	HD-20	● <a href="#">60336</a>	200	SKV	4.000
50	45	7,3	HD-20	● <a href="#">60337</a>	500	VARIANTA	5.000	

\* Toutes les vis avec HECO-Drive sont 100% compatibles avec les embouts TX conventionnels. L'effet GripFit est garanti uniquement lorsqu'il est utilisé avec des embouts HECO-Drive adaptés.



**Type :** tête fraisée à poches de fraisage

**Empreinte :** HECO-Drive \*

**Filet :** filet total variable

**Matière :** acier au carbone

**Revêtement :** zingué blanc, A3K

CHROME (VI) FREE +

Code couleur du revêtement sur l'étiquette

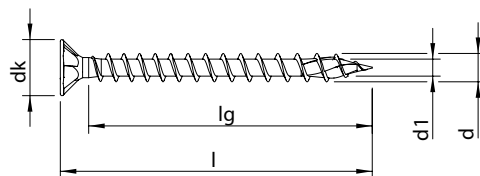

Dimension d x l [mm]	Longueur du filet lg [mm]	Diamètre tête dk [mm]	Empreinte	ATE	Référence	Quantité / boîte [pcs.]	Type d'emballage	Quantité / sur-emballage [pcs.]
4,0	15	10	7,9	HD-20	<a href="#">60364</a>	200	SKV	4.800
	15	10	7,9	HD-20	<a href="#">60365</a>	1.000	VARIANTA	10.000
	16	11	7,9	HD-20	<a href="#">60372</a>	200	SKV	4.800
	16	11	7,9	HD-20	<a href="#">60373</a>	1.000	VARIANTA	10.000
	20	15	7,9	HD-20	<a href="#">60389</a>	200	SKV	4.800
	20	15	7,9	HD-20	<a href="#">60390</a>	1.000	VARIANTA	10.000
	25	20	7,9	HD-20	• <a href="#">60406</a>	200	SKV	4.800
	25	20	7,9	HD-20	• <a href="#">60407</a>	1.000	VARIANTA	10.000
	30	25	7,9	HD-20	• <a href="#">60428</a>	200	SKV	4.800
	30	25	7,9	HD-20	• <a href="#">60429</a>	1.000	VARIANTA	10.000
	35	30	7,9	HD-20	• <a href="#">60452</a>	200	SKV	4.000
	35	30	7,9	HD-20	• <a href="#">60453</a>	500	VARIANTA	5.000
	40	35	7,9	HD-20	• <a href="#">60475</a>	200	SKV	4.000
	40	35	7,9	HD-20	• <a href="#">60476</a>	500	VARIANTA	5.000
	40	35	7,9	HD-20	• <a href="#">60477</a>	1.000	VARIANTA	10.000
	45	40	7,9	HD-20	• <a href="#">60501</a>	200	SKV	4.000
	45	40	7,9	HD-20	• <a href="#">60502</a>	500	VARIANTA	5.000
	50	45	7,9	HD-20	• <a href="#">60525</a>	200	SKV	4.000
	50	45	7,9	HD-20	• <a href="#">60526</a>	500	VARIANTA	5.000
55	50	7,9	HD-20	• <a href="#">60547</a>	200	VARIANTA	2.000	
60	55	7,9	HD-20	• <a href="#">60556</a>	200	VARIANTA	2.000	
70	65	7,9	HD-20	• <a href="#">60570</a>	200	VARIANTA	2.000	

\* Toutes les vis avec HECO-Drive sont 100% compatibles avec les embouts TX conventionnels.  
L'effet GripFit est garanti uniquement lorsqu'il est utilisé avec des embouts HECO-Drive adaptés.



**Type :** tête fraisée à poches de fraisage

**Empreinte :** HECO-Drive\*

**Filet :** filet total variable

**Matière :** acier au carbone

**Revêtement :** zingué blanc, A3K **CHROME (VI) FREE +**

Code couleur du revêtement sur l'étiquette

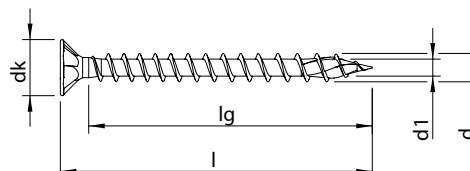

Dimension d x l [mm]	Longueur du filet lg [mm]	Diamètre tête dk [mm]	Empreinte	ATE	Référence	Quantité / boîte [pcs.]	Type d'emballage	Quantité / sur-emballage [pcs.]
<b>4,5</b> 	20	15	8,9	HD-20	<a href="#">60598</a>	200	SKV	4.800
	20	15	8,9	HD-20	<a href="#">60599</a>	1.000	VARIANTA	10.000
	25	20	8,9	HD-20	<a href="#">60616</a>	200	SKV	4.800
	25	20	8,9	HD-20	<a href="#">60617</a>	500	VARIANTA	5.000
	30	25	8,9	HD-20	<a href="#">60633</a>	200	SKV	4.000
	30	25	8,9	HD-20/T-25**	<a href="#">60634</a> / <a href="#">62289</a> **	<b>NOUVEAU</b> 500	VARIANTA	5.000
	35	30	8,9	HD-20	<a href="#">60655</a>	200	SKV	4.000
	35	30	8,9	HD-20/T-25**	<a href="#">60656</a> / <a href="#">62290</a> **	<b>NOUVEAU</b> 500	VARIANTA	5.000
	40	35	8,9	HD-20	<a href="#">60678</a>	200	SKV	4.000
	40	35	8,9	HD-20/T-25**	<a href="#">60679</a> / <a href="#">62291</a> **	<b>NOUVEAU</b> 500	VARIANTA	5.000
	45	40	8,9	HD-20	<a href="#">60702</a>	200	SKV	4.000
	45	40	8,9	HD-20/T-25**	<a href="#">60703</a> / <a href="#">62292</a> **	<b>NOUVEAU</b> 500	VARIANTA	5.000
	50	45	8,9	HD-20/T-25**	<a href="#">60725</a> / <a href="#">62293</a> **	<b>NOUVEAU</b> 200	VARIANTA	2.000
	55	50	8,9	HD-20	<a href="#">60742</a>	200	VARIANTA	2.000
	60	55	8,9	HD-20/T-25**	<a href="#">60755</a> / <a href="#">62294</a> **	<b>NOUVEAU</b> 200	VARIANTA	2.000
	70	65	8,9	HD-20/T-25**	<a href="#">60772</a> / <a href="#">62295</a> **	<b>NOUVEAU</b> 200	VARIANTA	2.000
80	75	8,9	HD-20/T-25**	<a href="#">60783</a> / <a href="#">62296</a> **	<b>NOUVEAU</b> 200	VARIANTA	2.000	

\* Toutes les vis avec HECO-Drive sont 100% compatibles avec les embouts TX conventionnels.  
L'effet GripFit est garanti uniquement lorsqu'il est utilisé avec des embouts HECO-Drive adaptés.

\*\* Variante alternative avec taille d'empreinte T-25 (sans effet de GripFit)



**Type :** tête fraisée à poches de fraisage

**Empreinte :** HECO-Drive \*

**Filet :** filet total variable

**Matière :** acier au carbone

**Revêtement :** zingué blanc, A3K

CHROME (VI) FREE +

Code couleur du revêtement sur l'étiquette

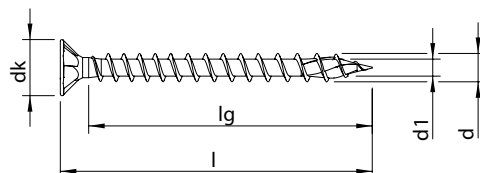

Dimension d x l [mm]	Longueur du filet lg [mm]	Diamètre tête dk [mm]	Empreinte	ATE	Référence	Quantité / boîte [pcs.]	Type d'emballage	Quantité / sur-emballage [pcs.]
<b>5,0</b>	20	14	9,6	HD-20	60806	200	SKV	4.800
	20	14	9,6	HD-20	60807	500	VARIANTA	5.000
	25	19	9,6	HD-20	60818	200	SKV	4.000
	25	19	9,6	HD-20	60819	500	VARIANTA	5.000
	30	24	9,6	HD-20	60832	200	SKV	4.000
	30	24	9,6	HD-20/T-25**	60833/62297**	500	VARIANTA	5.000
	35	29	9,6	HD-20	60851	200	SKV	4.000
	35	29	9,6	HD-20/T-25**	60852/62298**	500	VARIANTA	5.000
	40	34	9,6	HD-20	60869	200	SKV	4.000
	40	34	9,6	HD-20/T-25**	60870/62299**	500	VARIANTA	5.000
	45	39	9,6	HD-20/T-25**	60887/62300**	200	VARIANTA	2.000
	50	44	9,6	HD-20/T-25**	60900/62301**	200	VARIANTA	2.000
	55	49	9,6	HD-20	60914	200	VARIANTA	2.000
	60	54	9,6	HD-20/T-25**	60924/62302**	200	VARIANTA	2.000
	70	64	9,6	HD-20/T-25**	60940/62303**	200	VARIANTA	2.000
	80	74	9,6	HD-20/T-25**	60953/62304**	200	VARIANTA	2.000
90	84	9,6	HD-20	60964	200	VARIANTA	2.000	
100	94	9,6	HD-20/T-25**	60972/62305**	100	VARIANTA	1.000	
120	114	9,6	HD-20	60984	100	VARIANTA	1.000	
<b>6,0</b>	30	23	11,7	HD-30	60996	200	VARIANTA	2.000
	35	28	11,7	HD-30	61002	200	VARIANTA	2.000
	40	33	11,7	HD-30	61006	200	VARIANTA	2.000
	45	38	11,7	HD-30	61020	200	VARIANTA	2.000
	50	43	11,7	HD-30	61028	200	VARIANTA	2.000
	60	53	11,7	HD-30	61051	200	VARIANTA	2.000
	70	63	11,7	HD-30	61072	200	VARIANTA	1.000
	80	73	11,7	HD-30	61084	100	VARIANTA	1.000
	90	83	11,7	HD-30	61098	100	VARIANTA	1.000
	100	93	11,7	HD-30	61107	100	VARIANTA	1.000
	110	103	11,7	HD-30	61121	100	VARIANTA	1.000
	120	113	11,7	HD-30	61128	100	VARIANTA	1.000
140	133	11,7	HD-30	61144	100	VARIANTA	500	
160	153	11,7	HD-30	61160	100	VARIANTA	800	

\* Toutes les vis avec HECO-Drive sont 100% compatibles avec les embouts TX conventionnels.

L'effet GripFit est garanti uniquement lorsqu'il est utilisé avec des embouts HECO-Drive adaptés.

\*\* Variante alternative avec taille d'empreinte T-25 (sans effet de GripFit)

**Type :** tête fraisée à poches de fraisage

**Empreinte :** HECO-Drive\*

**Filet :** filet total

**Matière :** acier au carbone

**Revêtement :** zingué blanc, A3K **CHROME (VI) FREE +** Code couleur du revêtement sur l'étiquette

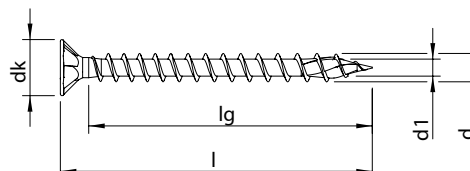

Dimension d x l [mm]	Longueur du filet lg [mm]	Diamètre tête dk [mm]	Empreinte	ATE	Référence	Quantité / boîte [pcs.]	Type d'emballage	Quantité / sur-emballage [pcs.]	
<b>8,0</b> 	60	50	14,8	HD-40	●	<a href="#">61956</a>	100	VARIANTA	400
	80	70	14,8	HD-40	●	<a href="#">61957</a>	100	VARIANTA	400
	100	90	14,8	HD-40	●	<a href="#">61958</a>	100	VARIANTA	400
	120	110	14,8	HD-40	●	<a href="#">61266</a>	100	VARIANTA	400
	160	150	14,8	HD-40	●	<a href="#">61289</a>	100	VARIANTA	400
	180	170	14,8	HD-40	●	<a href="#">61301</a>	100	VARIANTA	200
	200	190	14,8	HD-40	●	<a href="#">61314</a>	100	VARIANTA	200
	220	210	14,8	HD-40	●	<a href="#">61326</a>	50	VARIANTA	200
	240	230	14,8	HD-40	●	<a href="#">61337</a>	50	VARIANTA	200
	260	250	14,8	HD-40	●	<a href="#">61348</a>	50	VARIANTA	200
	280	270	14,8	HD-40	●	<a href="#">61361</a>	50	VARIANTA	200
	300	290	14,8	HD-40	●	<a href="#">61374</a>	50	VARIANTA	200
	340	330	14,8	HD-40	●	<a href="#">61396</a>	50	VARIANTA	200
	380	370	14,8	HD-40	●	<a href="#">61418</a>	50	VARIANTA	100
<b>10,0</b> 	120	108	18,5	HD-40	●	<a href="#">61488</a>	50	VARIANTA	200
	160	148	18,5	HD-40	●	<a href="#">61506</a>	50	VARIANTA	200
	200	188	18,5	HD-40	●	<a href="#">61523</a>	50	VARIANTA	200
	220	208	18,5	HD-40	●	<a href="#">61532</a>	50	VARIANTA	200
	240	228	18,5	HD-40	●	<a href="#">61540</a>	50	VARIANTA	100
	260	248	18,5	HD-40	●	<a href="#">61548</a>	50	VARIANTA	100
	280	268	18,5	HD-40	●	<a href="#">61557</a>	50	VARIANTA	100
	300	288	18,5	HD-40	●	<a href="#">61568</a>	50	VARIANTA	100
	340	328	18,5	HD-40	●	<a href="#">61585</a>	50	VARIANTA	100
	380	368	18,5	HD-40	●	<a href="#">61596</a>	50	VARIANTA	100

\* Toutes les vis avec HECO-Drive sont 100% compatibles avec les embouts TX conventionnels. L'effet GripFit est garanti uniquement lorsqu'il est utilisé avec des embouts HECO-Drive adaptés.



**Type :** tête fraisée à poches de fraisage

**Empreinte :** HECO-Drive \*

**Filet :** filet total variable

**Matière :** acier au carbone

**Revêtement :** zingué jaune, A3L **CHROME (VI) FREE +**

Code couleur du revêtement sur l'étiquette

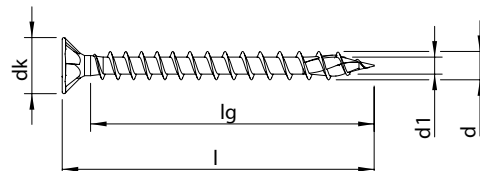

Dimension d x l [mm]	Longueur du filet lg [mm]		Diamètre tête dk [mm]	Empreinte	ATE	Référence	Quantité / boîte [pcs.]	Type d'emballage	Quantité / sur-emballage [pcs.]
<b>3,5</b> ★	12	7	7,3	HD-20		<a href="#">60177</a>	1.000	VARIANTA	10.000
	16	11	7,3	HD-20		<a href="#">60197</a>	1.000	VARIANTA	10.000
	20	15	7,3	HD-20	●	<a href="#">60216</a>	1.000	VARIANTA	10.000
	25	20	7,3	HD-20	●	<a href="#">60233</a>	1.000	VARIANTA	10.000
	30	25	7,3	HD-20	●	<a href="#">60258</a>	1.000	VARIANTA	10.000
	35	30	7,3	HD-20	●	<a href="#">60281</a>	1.000	VARIANTA	10.000
	40	35	7,3	HD-20	●	<a href="#">60305</a>	500	VARIANTA	5.000
	45	40	7,3	HD-20	●	<a href="#">60323</a>	500	VARIANTA	5.000
	50	45	7,3	HD-20	●	<a href="#">60339</a>	500	VARIANTA	5.000
<b>4,0</b> ★	16	11	7,9	HD-20		<a href="#">60375</a>	1.000	VARIANTA	10.000
	20	15	7,9	HD-20		<a href="#">60392</a>	1.000	VARIANTA	10.000
	25	20	7,9	HD-20	●	<a href="#">60410</a>	1.000	VARIANTA	10.000
	30	25	7,9	HD-20	●	<a href="#">60431</a>	1.000	VARIANTA	10.000
	35	30	7,9	HD-20	●	<a href="#">60455</a>	500	VARIANTA	5.000
	40	35	7,9	HD-20	●	<a href="#">60479</a>	500	VARIANTA	5.000
	45	40	7,9	HD-20	●	<a href="#">60504</a>	500	VARIANTA	5.000
	50	45	7,9	HD-20	●	<a href="#">60528</a>	500	VARIANTA	5.000
	60	55	7,9	HD-20	●	<a href="#">60557</a>	200	VARIANTA	2.000
70	65	7,9	HD-20	●	<a href="#">60571</a>	200	VARIANTA	2.000	
<b>4,5</b> ★	20	15	8,9	HD-20		<a href="#">60601</a>	1.000	VARIANTA	10.000
	25	20	8,9	HD-20	●	<a href="#">60619</a>	500	VARIANTA	5.000
	30	25	8,9	HD-20	●	<a href="#">60636</a>	500	VARIANTA	5.000
	35	30	8,9	HD-20	●	<a href="#">60658</a>	500	VARIANTA	5.000
	40	35	8,9	HD-20	●	<a href="#">60681</a>	500	VARIANTA	5.000
	45	40	8,9	HD-20	●	<a href="#">60705</a>	500	VARIANTA	5.000
	50	45	8,9	HD-20	●	<a href="#">60727</a>	200	VARIANTA	2.000
	60	55	8,9	HD-20	●	<a href="#">60756</a>	200	VARIANTA	2.000
	70	65	8,9	HD-20	●	<a href="#">60773</a>	200	VARIANTA	2.000

\* Toutes les vis avec HECO-Drive sont 100% compatibles avec les embouts TX conventionnels.  
L'effet GripFit est garanti uniquement lorsqu'il est utilisé avec des embouts HECO-Drive adaptés.

<b>Type :</b>	tête fraisée à poches de fraisage
<b>Empreinte :</b>	HECO-Drive*
<b>Filet :</b>	filet total variable
<b>Matière :</b>	acier au carbone
<b>Revêtement :</b>	zingué jaune, A3L <b>CHROME (VI) FREE +</b>

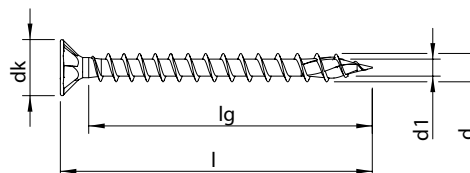

Dimension d x l [mm]	Longueur du filet lg [mm]	Diamètre tête dk [mm]	Empreinte	ATE	Référence	Quantité / boîte [pcs.]	Type d'emballage	Quantité / sur-emballage [pcs.]
<b>5,0</b> 	20	14	9,6	HD-20	<a href="#">60808</a>	500	VARIANTA	5.000
	25	19	9,6	HD-20	<a href="#">60820</a>	500	VARIANTA	5.000
	30	24	9,6	HD-20	<a href="#">60836</a>	500	VARIANTA	5.000
	35	29	9,6	HD-20	<a href="#">60854</a>	500	VARIANTA	5.000
	40	34	9,6	HD-20	<a href="#">60872</a>	500	VARIANTA	5.000
	45	39	9,6	HD-20	<a href="#">60888</a>	200	VARIANTA	2.000
	50	44	9,6	HD-20	<a href="#">60902</a>	200	VARIANTA	2.000
	60	54	9,6	HD-20	<a href="#">60926</a>	200	VARIANTA	2.000
	70	64	9,6	HD-20	<a href="#">60942</a>	200	VARIANTA	2.000
<b>6,0</b> 	30	23	11,7	HD-30	<a href="#">60997</a>	200	VARIANTA	2.000
	40	33	11,7	HD-30	<a href="#">61007</a>	200	VARIANTA	2.000
	45	38	11,7	HD-30	<a href="#">61021</a>	200	VARIANTA	2.000
	50	43	11,7	HD-30	<a href="#">61030</a>	200	VARIANTA	2.000
	60	53	11,7	HD-30	<a href="#">61053</a>	200	VARIANTA	2.000
	70	63	11,7	HD-30	<a href="#">61073</a>	200	VARIANTA	1.000

\* Toutes les vis avec HECO-Drive sont 100% compatibles avec les embouts TX conventionnels. L'effet GripFit est garanti uniquement lorsqu'il est utilisé avec des embouts HECO-Drive adaptés.



**Type :** tête fraisée à poches de fraisage

**Empreinte :** HECO-Drive \*

**Filet :** filet total variable

**Matière :** acier inoxydable A2 1.4567

**Revêtement :** brut, revêtement lubrifié

Code couleur du revêtement sur l'étiquette

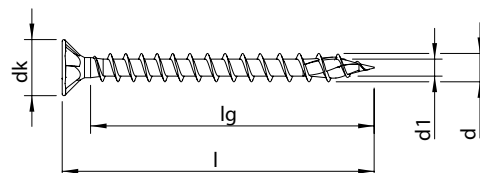

Dimension d x l [mm]	Longueur du filet lg [mm]	Diamètre tête dk [mm]	Empreinte	ATE	Référence	Quantité / boîte [pcs.]	Type d'emballage	Quantité / sur-emballage [pcs.]
<b>3,0</b> 	20	16	5,9	T-10	<a href="#">62013</a>	200	SKV	4.800
	25	21	5,9	T-10	<a href="#">62014</a>	200	SKV	4.800
	30	26	5,9	T-10	<a href="#">62015</a>	200	SKV	4.800
	35	31	5,9	T-10	<a href="#">62016</a>	200	SKV	4.800
<b>3,5</b> 	16	11	7,3	HD-20	<a href="#">62017</a>	200	SKV	4.800
	20	15	7,3	HD-20	<a href="#">62018</a>	200	SKV	4.800
	25	20	7,3	HD-20	<a href="#">62019</a>	200	SKV	4.800
	30	25	7,3	HD-20	<a href="#">62020</a>	200	SKV	4.800
	35	30	7,3	HD-20	<a href="#">62021</a>	200	SKV	4.000
	40	35	7,3	HD-20	<a href="#">62022</a>	200	SKV	4.000
<b>4,0</b> 	20	15	7,9	HD-20	<a href="#">62023</a>	200	SKV	4.800
	25	20	7,9	HD-20	<a href="#">62024</a>	200	SKV	4.800
	30	25	7,9	HD-20	<a href="#">62025</a>	200	SKV	4.800
	35	30	7,9	HD-20	<a href="#">62026</a>	200	SKV	4.000
	40	35	7,9	HD-20	<a href="#">62027</a>	200	SKV	4.000
	45	40	7,9	HD-20	<a href="#">62028</a>	200	SKV	4.000
	50	45	7,9	HD-20	<a href="#">62029</a>	200	SKV	4.000

\* Toutes les vis avec HECO-Drive sont 100% compatibles avec les embouts TX conventionnels.  
L'effet GripFit est garanti uniquement lorsqu'il est utilisé avec des embouts HECO-Drive adaptés.

<b>Type :</b>	tête fraisée à poches de fraisage
<b>Empreinte :</b>	HECO-Drive*
<b>Filet :</b>	filet total variable
<b>Matière :</b>	acier inoxydable A2 1.4567
<b>Revêtement :</b>	brut, revêtement lubrifié

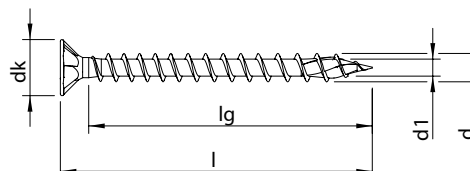

Dimension d x l [mm]	Longueur du filet lg [mm]	Diamètre tête dk [mm]	Empreinte	ATE	Référence	Quantité / boîte [pcs.]	Type d'emballage	Quantité / sur-emballage [pcs.]	
<b>4,5</b> 	25	20	8,9	HD-20	●	<a href="#">62030</a>	200	SKV	4.800
	30	25	8,9	HD-20	●	<a href="#">62031</a>	200	SKV	4.000
	35	30	8,9	HD-20	●	<a href="#">62032</a>	200	SKV	4.000
	40	35	8,9	HD-20	●	<a href="#">62033</a>	200	SKV	4.000
	45	40	8,9	HD-20	●	<a href="#">62034</a>	200	SKV	4.000
	50	45	8,9	HD-20	●	<a href="#">62035</a>	200	VARIANTA	2.000
<b>5,0</b> 	25	19	9,6	HD-20	●	<a href="#">62036</a>	200	SKV	4.000
	30	24	9,6	HD-20	●	<a href="#">62037</a>	200	SKV	4.000
	35	29	9,6	HD-20	●	<a href="#">62038</a>	200	SKV	4.000
	40	34	9,6	HD-20	●	<a href="#">62039</a>	200	SKV	4.000
	45	39	9,6	HD-20	●	<a href="#">62040</a>	200	VARIANTA	2.000
	50	44	9,6	HD-20	●	<a href="#">62041</a>	200	VARIANTA	2.000
	60	54	9,6	HD-20	●	<a href="#">62042</a>	200	VARIANTA	2.000
	70	64	9,6	HD-20	●	<a href="#">62043</a>	200	VARIANTA	2.000
<b>6,0</b> 	60	53	11,7	HD-30	●	<a href="#">62045</a>	200	VARIANTA	2.000
	80	73	11,7	HD-30	●	<a href="#">62046</a>	100	VARIANTA	1.000

\* Toutes les vis avec HECO-Drive sont 100% compatibles avec les embouts TX conventionnels. L'effet GripFit est garanti uniquement lorsqu'il est utilisé avec des embouts HECO-Drive adaptés.



**Type :** tête fraisée à poches de fraisage

**Empreinte :** HECO-Drive \*

**Filet :** filet partiel

**Matière :** acier au carbone

**Revêtement :** zingué blanc, A3K

CHROME (VI) FREE +

Code couleur du revêtement sur l'étiquette

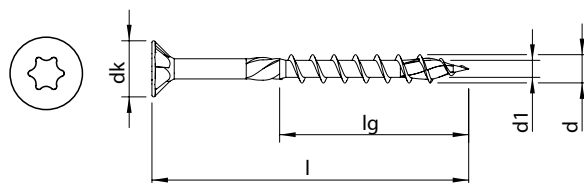

Dimension d x l [mm]	Longueur du filet lg [mm]	Diamètre tête dk [mm]	Empreinte	ATE	Référence	Quantité / boîte [pcs.]	Type d'emballage	Quantité / sur-emballage [pcs.]
<b>3,0</b>	30	18	5,9	T-10	60123	1.000	VARIANTA	10.000
	35	21	5,9	T-10	60144	1.000	VARIANTA	10.000
	40	24	5,9	T-10	60158	500	VARIANTA	5.000
	45	27	5,9	T-10	60169	500	VARIANTA	5.000
<b>3,5</b>	25	15	7,3	HD-20	60236	1.000	VARIANTA	10.000
	30	18	7,3	HD-20	60261	1.000	VARIANTA	10.000
	35	21	7,3	HD-20	60284	1.000	VARIANTA	10.000
	40	24	7,3	HD-20	60309	500	VARIANTA	5.000
	45	27	7,3	HD-20	60326	500	VARIANTA	5.000
	50	30	7,3	HD-20	60343	500	VARIANTA	5.000
<b>4,0</b>	30	18	7,9	HD-20	60434	1.000	VARIANTA	10.000
	35	21	7,9	HD-20	60458	500	VARIANTA	5.000
	40	24	7,9	HD-20	60485	500	VARIANTA	5.000
	45	27	7,9	HD-20	60509	500	VARIANTA	5.000
	50	30	7,9	HD-20	60534	500	VARIANTA	5.000
	55	33	7,9	HD-20	60551	200	VARIANTA	2.000
	60	36	7,9	HD-20	60560	200	VARIANTA	2.000
<b>4,5</b>	30	18	8,9	HD-20	60640	500	VARIANTA	5.000
	35	21	8,9	HD-20	60661	500	VARIANTA	5.000
	40	24	8,9	HD-20	62688	NOUVEAU 200	SKV	4.000
	40	24	8,9	HD-20/T-25**	60685/62245**	NOUVEAU 500	VARIANTA	5.000
	45	27	8,9	HD-20	62689	NOUVEAU 200	SKV	4.000
	45	27	8,9	HD-20/T-25**	60708/62246**	NOUVEAU 500	VARIANTA	5.000
	50	30	8,9	HD-20/T-25**	60731/62247**	NOUVEAU 200	VARIANTA	2.000
	60	36	8,9	HD-20/T-25**	60759/62248**	NOUVEAU 200	VARIANTA	2.000
	70	42	8,9	HD-20	62690	NOUVEAU 100	VARIANTA	1.000
	70	42	8,9	HD-20/T-25**	60776/62249**	NOUVEAU 200	VARIANTA	2.000
	80	48	8,9	HD-20/T-25**	60786/62250**	NOUVEAU 200	VARIANTA	2.000

\* Toutes les vis avec HECO-Drive sont 100% compatibles avec les embouts TX conventionnels.

L'effet GripFit est garanti uniquement lorsqu'il est utilisé avec des embouts HECO-Drive adaptés.

\*\* Variante alternative avec taille d'empreinte T-25 (sans effet de GripFit)



**Type :** tête fraisée à poches de fraisage

**Empreinte :** HECO-Drive\*

**Filet :** filet partiel

**Matière :** acier au carbone

**Revêtement :** zingué blanc, A3K **CHROME (VI) FREE +**

Code couleur du revêtement sur l'étiquette

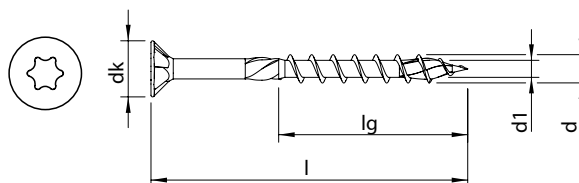

Dimension d x l [mm]	Longueur du filet lg [mm]	Diamètre tête dk [mm]	Empreinte	ATE	Référence	Quantité / boîte [pcs.]	Type d'emballage	Quantité / sur-emballage [pcs.]	
<b>5,0</b>	30	18	9,6	HD-20	60839	500	VARIANTA	5.000	
	35	21	9,6	HD-20	60857	500	VARIANTA	5.000	
	40	24	9,6	HD-20/T-25**	60875/62251**	NOUVEAU	500	VARIANTA	5.000
	45	27	9,6	HD-20/T-25**	60891/62252**	NOUVEAU	200	VARIANTA	2.000
	50	30	9,6	HD-20/T-25**	60905/62253**	NOUVEAU	200	VARIANTA	2.000
	60	36	9,6	HD-20/T-25**	60929/62254**	NOUVEAU	200	VARIANTA	2.000
	70	42	9,6	HD-20	62692	NOUVEAU	100	VARIANTA	1.000
	70	42	9,6	HD-20/T-25**	60945/62255**	NOUVEAU	200	VARIANTA	2.000
	80	48	9,6	HD-20	62693	NOUVEAU	100	VARIANTA	1.000
	80	48	9,6	HD-20/T-25**	60957/62256**	NOUVEAU	200	VARIANTA	2.000
	90	54	9,6	HD-20	62694	NOUVEAU	100	VARIANTA	1.000
	90	54	9,6	HD-20/T-25**	60967/62257**	NOUVEAU	200	VARIANTA	2.000
	100	60	9,6	HD-20/T-25**	60978/62258**	NOUVEAU	100	VARIANTA	1.000
120	60	9,6	HD-20/T-25**	60988/62259**	NOUVEAU	100	VARIANTA	1.000	
<b>6,0</b>	50	30	11,7	HD-30	61033	200	VARIANTA	2.000	
	60	36	11,7	HD-30/T-25**	61056/62260**	NOUVEAU	200	VARIANTA	2.000
	70	42	11,7	HD-30/T-25**	61076/62261**	NOUVEAU	200	VARIANTA	1.000
	80	48	11,7	HD-30/T-25**	61088/62262**	NOUVEAU	100	VARIANTA	1.000
	90	54	11,7	HD-30/T-25**	61102/62263**	NOUVEAU	100	VARIANTA	1.000
	100	60	11,7	HD-30/T-25**	61111/62264**	NOUVEAU	100	VARIANTA	1.000
	110	66	11,7	HD-30/T-25**	61124/62265**	NOUVEAU	100	VARIANTA	1.000
	120	72	11,7	HD-30/T-25**	61132/62266**	NOUVEAU	100	VARIANTA	1.000
	130	72	11,7	HD-30/T-25**	61142/62267**	NOUVEAU	100	VARIANTA	1.000
	140	72	11,7	HD-30/T-25**	61147/62268**	NOUVEAU	100	VARIANTA	500
	150	72	11,7	HD-30/T-25**	61156/62269**	NOUVEAU	100	VARIANTA	800
	160	72	11,7	HD-30/T-25**	61163/62270**	NOUVEAU	100	VARIANTA	800
	180	72	11,7	HD-30/T-25**	61172/62271**	NOUVEAU	100	VARIANTA	400
	200	72	11,7	HD-30/T-25**	61180/62272**	NOUVEAU	100	VARIANTA	400
	220	72	11,7	HD-30/T-25**	61187/62273**	NOUVEAU	100	VARIANTA	400
240	72	11,7	HD-30/T-25**	61195/62274**	NOUVEAU	100	VARIANTA	400	
260	72	11,7	HD-30/T-25**	61202/62275**	NOUVEAU	100	VARIANTA	400	
280	72	11,7	HD-30/T-25**	61209/62276**	NOUVEAU	100	VARIANTA	400	
300	72	11,7	HD-30/T-25**	61217/62277**	NOUVEAU	100	VARIANTA	400	

\* Toutes les vis avec HECO-Drive sont 100% compatibles avec les embouts TX conventionnels.  
L'effet GripFit est garanti uniquement lorsqu'il est utilisé avec des embouts HECO-Drive adaptés.

\*\* Variante alternative avec taille d'empreinte T-25 (sans effet de GripFit)



**Type :** tête fraisée à poches de fraisage

**Empreinte :** HECO-Drive \*

**Filet :** filet partiel

**Matière :** acier au carbone

**Revêtement :** zingué blanc, A3K

CHROME (VI) FREE +

Code couleur du revêtement sur l'étiquette

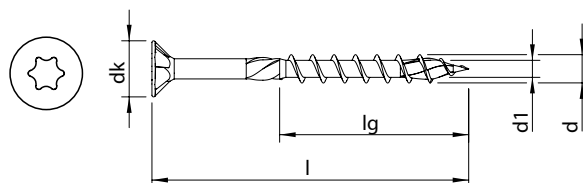

Dimension d x l [mm]	Longueur du filet lg [mm]	Diamètre tête dk [mm]	Empreinte	ATE	Référence	Quantité / boîte [pcs.]	Type d'emballage	Quantité / sur-emballage [pcs.]	
<b>8,0</b> 	80	60	14,8	HD-40	●	<a href="#">61242</a>	100	VARIANTA	400
	90	60	14,8	HD-40	●	<a href="#">61251</a>	100	VARIANTA	400
	100	60	14,8	HD-40	●	<a href="#">61257</a>	100	VARIANTA	400
	120	72	14,8	HD-40	●	<a href="#">61268</a>	100	VARIANTA	400
	140	72	14,8	HD-40	●	<a href="#">61277</a>	100	VARIANTA	400
	160	100	14,8	HD-40	●	<a href="#">61291</a>	100	VARIANTA	400
	180	100	14,8	HD-40	●	<a href="#">61303</a>	100	VARIANTA	200
	200	100	14,8	HD-40	●	<a href="#">61315</a>	100	VARIANTA	200
	220	100	14,8	HD-40	●	<a href="#">61327</a>	50	VARIANTA	200
	240	100	14,8	HD-40	●	<a href="#">61338</a>	50	VARIANTA	200
	260	100	14,8	HD-40	●	<a href="#">61349</a>	50	VARIANTA	200
	280	100	14,8	HD-40	●	<a href="#">61362</a>	50	VARIANTA	200
	300	100	14,8	HD-40	●	<a href="#">61375</a>	50	VARIANTA	200
	320	100	14,8	HD-40	●	<a href="#">61385</a>	50	VARIANTA	200
	340	100	14,8	HD-40	●	<a href="#">61397</a>	50	VARIANTA	200
	360	100	14,8	HD-40	●	<a href="#">61409</a>	50	VARIANTA	100
	380	100	14,8	HD-40	●	<a href="#">61419</a>	50	VARIANTA	100
	400	100	14,8	HD-40	●	<a href="#">61428</a>	50	VARIANTA	100
	420	100	14,8	HD-40	●	<a href="#">61435</a>	50	VARIANTA	100
460	100	14,8	HD-40	●	<a href="#">61440</a>	50	VARIANTA	100	
500	100	14,8	HD-40	●	<a href="#">61445</a>	50	VARIANTA	100	

\* Toutes les vis avec HECO-Drive sont 100% compatibles avec les embouts TX conventionnels.  
L'effet GripFit est garanti uniquement lorsqu'il est utilisé avec des embouts HECO-Drive adaptés.

Vous trouverez les cuvettes correspondantes à la page 176 ainsi que le gabarit de pose pour des angles de 60° et 45° à la page 177

**Type :** tête fraisée à poches de fraisage

**Empreinte :** HECO-Drive\*

**Filet :** filet partiel

**Matière :** acier au carbone

**Revêtement :** zingué blanc, A3K **CHROME (VI) FREE +** Code couleur du revêtement sur l'étiquette

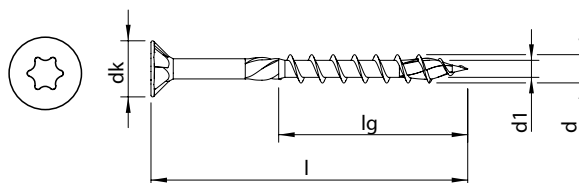

Dimension d x l [mm]	Longueur du filet lg [mm]	Diamètre tête dk [mm]	Empreinte	ATE	Référence	Quantité / boîte [pcs.]	Type d'emballage	Quantité / sur-emballage [pcs.]	
<b>10,0</b> 	80	60	18,5	HD-40	●	<a href="#">61473</a>	50	VARIANTA	200
	100	84	18,5	HD-40	●	<a href="#">61481</a>	50	VARIANTA	200
	120	84	18,5	HD-40	●	<a href="#">61490</a>	50	VARIANTA	200
	140	84	18,5	HD-40	●	<a href="#">61499</a>	50	VARIANTA	200
	160	100	18,5	HD-40	●	<a href="#">61508</a>	50	VARIANTA	200
	180	100	18,5	HD-40	●	<a href="#">61516</a>	50	VARIANTA	200
	200	100	18,5	HD-40	●	<a href="#">61524</a>	50	VARIANTA	200
	220	100	18,5	HD-40	●	<a href="#">61533</a>	50	VARIANTA	200
	240	100	18,5	HD-40	●	<a href="#">61541</a>	50	VARIANTA	100
	260	100	18,5	HD-40	●	<a href="#">61549</a>	50	VARIANTA	100
	280	100	18,5	HD-40	●	<a href="#">61559</a>	50	VARIANTA	100
	300	100	18,5	HD-40	●	<a href="#">61569</a>	50	VARIANTA	100
	320	100	18,5	HD-40	●	<a href="#">61577</a>	50	VARIANTA	100
	340	100	18,5	HD-40	●	<a href="#">61586</a>	50	VARIANTA	100
	360	100	18,5	HD-40	●	<a href="#">61590</a>	50	VARIANTA	100
	380	100	18,5	HD-40	●	<a href="#">61597</a>	50	VARIANTA	100
	400	100	18,5	HD-40	●	<a href="#">61600</a>	50	VARIANTA	100
420	100	18,5	HD-40	●	<a href="#">61607</a>	25	VARIANTA	100	
460	100	18,5	HD-40	●	<a href="#">61611</a>	25	VARIANTA	100	
500	100	18,5	HD-40	●	<a href="#">61614</a>	25	VARIANTA	50	

\* Toutes les vis avec HECO-Drive sont 100% compatibles avec les embouts TX conventionnels. L'effet GripFit est garanti uniquement lorsqu'il est utilisé avec des embouts HECO-Drive adaptés.

Vous trouverez les cuvettes correspondantes à la page 176 ainsi que le gabarit de pose pour des angles de 60° et 45° à la page 177



**Type :** tête fraisée à poches de fraisage

**Empreinte :** HECO-Drive \*

**Filet :** filet partiel

**Matière :** acier au carbone

**Revêtement :** zingué jaune, A3L **CHROME (VI) FREE +**

Code couleur du revêtement sur l'étiquette

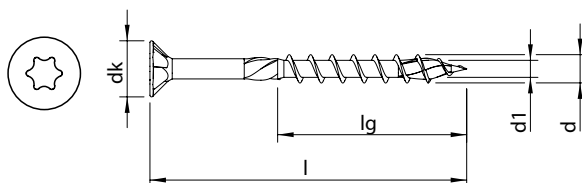

Dimension d x l [mm]	Longueur du filet lg [mm]	Diamètre tête dk [mm]	Empreinte	ATE	Référence	Quantité / boîte [pcs.]	Type d'emballage	Quantité / sur-emballage [pcs.]	
<b>3,5</b>	25	15	7,3	HD-20	●	<a href="#">60238</a>	1.000	VARIANTA	10.000
	30	18	7,3	HD-20	●	<a href="#">60262</a>	1.000	VARIANTA	10.000
	35	21	7,3	HD-20	●	<a href="#">60286</a>	1.000	VARIANTA	10.000
	40	24	7,3	HD-20	●	<a href="#">60310</a>	500	VARIANTA	5.000
	45	27	7,3	HD-20	●	<a href="#">60327</a>	500	VARIANTA	5.000
	50	30	7,3	HD-20	●	<a href="#">60344</a>	500	VARIANTA	5.000
<b>4,0</b>	30	18	7,9	HD-20	●	<a href="#">60436</a>	1.000	VARIANTA	10.000
	35	21	7,9	HD-20	●	<a href="#">60460</a>	500	VARIANTA	5.000
	40	24	7,9	HD-20	●	<a href="#">60488</a>	500	VARIANTA	5.000
	45	27	7,9	HD-20	●	<a href="#">60511</a>	500	VARIANTA	5.000
	50	30	7,9	HD-20	●	<a href="#">60537</a>	500	VARIANTA	5.000
	60	36	7,9	HD-20	●	<a href="#">60562</a>	200	VARIANTA	2.000
	70	42	7,9	HD-20	●	<a href="#">60576</a>	200	VARIANTA	2.000
<b>4,5</b>	30	18	8,9	HD-20	●	<a href="#">60641</a>	500	VARIANTA	5.000
	35	21	8,9	HD-20	●	<a href="#">60662</a>	500	VARIANTA	5.000
	40	24	8,9	HD-20	●	<a href="#">60686</a>	500	VARIANTA	5.000
	45	27	8,9	HD-20	●	<a href="#">60709</a>	500	VARIANTA	5.000
	50	30	8,9	HD-20	●	<a href="#">60733</a>	200	VARIANTA	2.000
	60	36	8,9	HD-20	●	<a href="#">60761</a>	200	VARIANTA	2.000
	70	42	8,9	HD-20	●	<a href="#">60778</a>	200	VARIANTA	2.000
	80	48	8,9	HD-20	●	<a href="#">60788</a>	200	VARIANTA	2.000

\* Toutes les vis avec HECO-Drive sont 100% compatibles avec les embouts TX conventionnels. L'effet GripFit est garanti uniquement lorsqu'il est utilisé avec des embouts HECO-Drive adaptés.

<b>Type :</b>	tête fraisée à poches de fraisage
<b>Empreinte :</b>	HECO-Drive*
<b>Filet :</b>	filet partiel
<b>Matière :</b>	acier au carbone
<b>Revêtement :</b>	zingué jaune, A3L <b>CHROME (VI) FREE +</b>

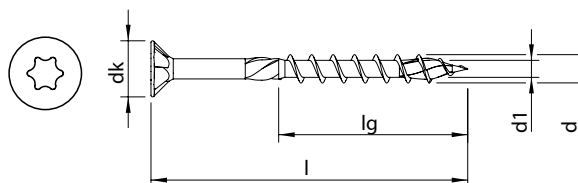

Dimension d x l [mm]	Longueur du filet lg [mm]	Diamètre tête dk [mm]	Empreinte	ATE	Référence	Quantité / boîte [pcs.]	Type d'emballage	Quantité / sur-emballage [pcs.]
<b>5,0</b>	30	18	9,6	HD-20	<a href="#">60840</a>	500	VARIANTA	5.000
	35	21	9,6	HD-20	<a href="#">60858</a>	500	VARIANTA	5.000
	40	24	9,6	HD-20	<a href="#">60877</a>	500	VARIANTA	2.500
	45	27	9,6	HD-20	<a href="#">60892</a>	200	VARIANTA	2.000
	50	30	9,6	HD-20	<a href="#">60907</a>	200	VARIANTA	2.000
	60	36	9,6	HD-20	<a href="#">60931</a>	200	VARIANTA	2.000
	70	42	9,6	HD-20	<a href="#">60947</a>	200	VARIANTA	2.000
	80	48	9,6	HD-20	<a href="#">60959</a>	200	VARIANTA	2.000
	90	54	9,6	HD-20	<a href="#">60969</a>	200	VARIANTA	2.000
	100	60	9,6	HD-20	<a href="#">60980</a>	100	VARIANTA	1.000
	120	60	9,6	HD-20	<a href="#">60990</a>	100	VARIANTA	1.000
	<b>6,0</b>	50	30	11,7	HD-30	<a href="#">61034</a>	200	VARIANTA
60		36	11,7	HD-30	<a href="#">61058</a>	200	VARIANTA	2.000
70		42	11,7	HD-30	<a href="#">61078</a>	200	VARIANTA	1.000
80		48	11,7	HD-30	<a href="#">61090</a>	100	VARIANTA	1.000
90		54	11,7	HD-30	<a href="#">61104</a>	100	VARIANTA	1.000
100		60	11,7	HD-30	<a href="#">61113</a>	100	VARIANTA	1.000
110		66	11,7	HD-30	<a href="#">61126</a>	100	VARIANTA	1.000
120		72	11,7	HD-30	<a href="#">61134</a>	100	VARIANTA	1.000

\* Toutes les vis avec HECO-Drive sont 100% compatibles avec les embouts TX conventionnels. L'effet GripFit est garanti uniquement lorsqu'il est utilisé avec des embouts HECO-Drive adaptés.



**Type :** tête fraisée à poches de fraisage

**Empreinte :** HECO-Drive \*

**Filet :** filet partiel

**Matière :** acier inoxydable A2 1.4567

**Revêtement :** brut, revêtement lubrifié

Code couleur du revêtement sur l'étiquette

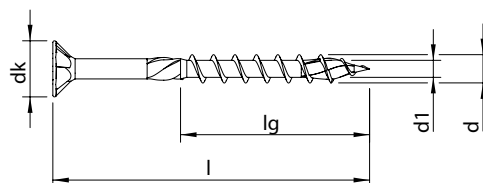

Dimension d x l [mm]	Longueur du filet lg [mm]	Diamètre tête dk [mm]	Empreinte	ATE	Référence	Quantité / boîte [pcs.]	Type d'emballage	Quantité / sur-emballage [pcs.]	
<b>3,5</b> ★	30	18	7,3	HD-20	●	<a href="#">61637</a>	200	SKV	4.800
	35	21	7,3	HD-20	●	<a href="#">61642</a>	200	SKV	4.000
	40	24	7,3	HD-20	●	<a href="#">61647</a>	200	SKV	4.000
	45	27	7,3	HD-20	●	<a href="#">61650</a>	200	SKV	4.000
	50	30	7,3	HD-20	●	<a href="#">61653</a>	200	SKV	4.000
<b>4,0</b> ★	25	15	7,9	HD-20	●	<a href="#">61662</a>	200	SKV	4.800
	30	18	7,9	HD-20	●	<a href="#">61667</a>	200	SKV	4.800
	35	21	7,9	HD-20	●	<a href="#">61672</a>	200	SKV	4.000
	40	24	7,9	HD-20	●	<a href="#">61677</a>	200	SKV	4.000
	45	27	7,9	HD-20	●	<a href="#">61681</a>	200	SKV	4.000
	50	30	7,9	HD-20	●	<a href="#">61685</a>	200	SKV	4.000
	60	36	7,9	HD-20	●	<a href="#">61689</a>	200	VARIANTA	2.000
<b>4,5</b> ★	70	42	7,9	HD-20	●	<a href="#">61690</a>	200	VARIANTA	2.000
	30	18	8,9	HD-20	●	<a href="#">61694</a>	200	SKV	4.000
	35	21	8,9	HD-20	●	<a href="#">61696</a>	200	SKV	4.000
	40	24	8,9	HD-20	●	<a href="#">61699</a>	200	SKV	4.000
	45	27	8,9	HD-20	●	<a href="#">61703</a>	200	SKV	4.000
	50	30	8,9	HD-20	●	<a href="#">61709</a>	200	VARIANTA	2.000
	60	36	8,9	HD-20	●	<a href="#">61714</a>	200	VARIANTA	2.000
	70	42	8,9	HD-20	●	<a href="#">61718</a>	200	VARIANTA	2.000
<b>5,0</b> ★	80	48	8,9	HD-20	●	<a href="#">61722</a>	200	VARIANTA	2.000
	30	18	9,6	HD-20	●	<a href="#">61731</a>	200	SKV	4.000
	35	21	9,6	HD-20	●	<a href="#">61736</a>	200	SKV	4.000
	40	24	9,6	HD-20	●	<a href="#">61746</a>	200	SKV	4.000
	45	27	9,6	HD-20	●	<a href="#">61752</a>	200	VARIANTA	2.000
	50	30	9,6	HD-20	●	<a href="#">61762</a>	200	VARIANTA	2.000
	60	36	9,6	HD-20	●	<a href="#">61775</a>	200	VARIANTA	2.000
	70	42	9,6	HD-20	●	<a href="#">61786</a>	200	VARIANTA	2.000
	80	48	9,6	HD-20	●	<a href="#">61796</a>	200	VARIANTA	2.000
	90	54	9,6	HD-20	●	<a href="#">61797</a>	200	VARIANTA	2.000
100	60	9,6	HD-20	●	<a href="#">61798</a>	100	VARIANTA	1.000	

\* Toutes les vis avec HECO-Drive sont 100% compatibles avec les embouts TX conventionnels. L'effet GripFit est garanti uniquement lorsqu'il est utilisé avec des embouts HECO-Drive adaptés.

**Type :** tête fraisée à poches de fraisage

**Empreinte :** HECO-Drive\*

**Filet :** filet partiel

**Matière :** acier inoxydable A2 1.4567

**Revêtement :** brut, revêtement lubrifié

Code couleur du revêtement sur l'étiquette

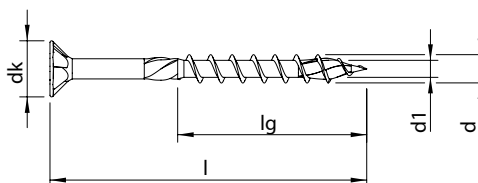

Dimension d x l [mm]	Longueur du filet lg [mm]	Diamètre tête dk [mm]	Empreinte	ATE	Référence	Quantité / boîte [pcs.]	Type d'emballage	Quantité / sur-emballage [pcs.]	
<b>6,0</b> 	40	24	11,7	HD-30	●	<a href="#">61801</a>	200	VARIANTA	2.000
	50	30	11,7	HD-30	●	<a href="#">61804</a>	200	VARIANTA	2.000
	60	36	11,7	HD-30	●	<a href="#">61808</a>	200	VARIANTA	2.000
	70	42	11,7	HD-30	●	<a href="#">61813</a>	200	VARIANTA	1.000
	80	48	11,7	HD-30	●	<a href="#">61818</a>	100	VARIANTA	1.000
	90	54	11,7	HD-30	●	<a href="#">61822</a>	100	VARIANTA	1.000
	100	60	11,7	HD-30	●	<a href="#">61826</a>	100	VARIANTA	1.000
	120	72	11,7	HD-30	●	<a href="#">61833</a>	100	VARIANTA	1.000
	140	72	11,7	HD-30	●	<a href="#">61838</a>	100	VARIANTA	500
	160	72	11,7	HD-30	●	<a href="#">61840</a>	100	VARIANTA	400
	180	72	11,7	HD-30	●	<a href="#">61842</a>	100	VARIANTA	400
	200	72	11,7	HD-30	●	<a href="#">61843</a>	100	VARIANTA	400
	<b>8,0</b> 	80	60	14,8	HD-40	●	<a href="#">61847</a>	100	VARIANTA
100		60	14,8	HD-40	●	<a href="#">61851</a>	100	VARIANTA	400
120		72	14,8	HD-40	●	<a href="#">61857</a>	100	VARIANTA	400
140		72	14,8	HD-40	●	<a href="#">61862</a>	100	VARIANTA	400
160		100	14,8	HD-40	●	<a href="#">61866</a>	100	VARIANTA	400
180		100	14,8	HD-40	●	<a href="#">61870</a>	100	VARIANTA	200
200		100	14,8	HD-40	●	<a href="#">61874</a>	100	VARIANTA	200
220		100	14,8	HD-40	●	<a href="#">61879</a>	50	VARIANTA	200
240		100	14,8	HD-40	●	<a href="#">61885</a>	50	VARIANTA	200
260		100	14,8	HD-40	●	<a href="#">61889</a>	50	VARIANTA	200
280		100	14,8	HD-40	●	<a href="#">61894</a>	50	VARIANTA	200
300		100	14,8	HD-40	●	<a href="#">61900</a>	50	VARIANTA	200
320		100	14,8	HD-40	●	<a href="#">61904</a>	50	VARIANTA	200
340		100	14,8	HD-40	●	<a href="#">61905</a>	50	VARIANTA	200
360		100	14,8	HD-40	●	<a href="#">61908</a>	50	VARIANTA	100
380		100	14,8	HD-40	●	<a href="#">61909</a>	50	VARIANTA	100
400		100	14,8	HD-40	●	<a href="#">61910</a>	50	VARIANTA	100

\* Toutes les vis avec HECO-Drive sont 100% compatibles avec les embouts TX conventionnels. L'effet GripFit est garanti uniquement lorsqu'il est utilisé avec des embouts HECO-Drive adaptés.



**Type :** tête fraisée à poches de fraisage

**Empreinte :** Pozi-Drive

**Filet :** filet total variable

**Matière :** acier au carbone

**Revêtement :** zingué blanc, A3K

CHROME (VI) FREE +

Code couleur du revêtement sur l'étiquette

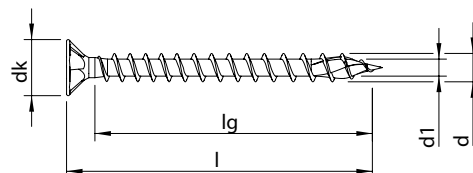

Dimension d x l [mm]	Longueur du filet lg [mm]	Diamètre tête dk [mm]	Empreinte	ATE	Référence	Quantité / boîte [pcs.]	Type d'emballage	Quantité / sur-emballage [pcs.]
<b>2,5</b> +	10	7	4,9	PZD-1	60001	200	SKV	4.800
	10	7	4,9	PZD-1	60002	1.000	VARIANTA	10.000
	12	9	4,9	PZD-1	60005	200	SKV	4.800
	12	9	4,9	PZD-1	60006	1.000	VARIANTA	10.000
	16	13	4,9	PZD-1	60015	200	SKV	4.800
	16	13	4,9	PZD-1	60016	1.000	VARIANTA	10.000
	20	17	4,9	PZD-1	60022	200	SKV	4.800
	20	17	4,9	PZD-1	60023	1.000	VARIANTA	10.000
	25	22	4,9	PZD-1	60026	200	SKV	4.800
	25	22	4,9	PZD-1	60027	1.000	VARIANTA	10.000
<b>3,0</b> +	10	6	5,9	PZD-1	60030	200	SKV	4.800
	10	6	5,9	PZD-1	60031	1.000	VARIANTA	10.000
	12	8	5,9	PZD-1	60035	200	SKV	4.800
	12	8	5,9	PZD-1	60036	1.000	VARIANTA	10.000
	15	11	5,9	PZD-1	60050	200	SKV	4.800
	15	11	5,9	PZD-1	60051	1.000	VARIANTA	10.000
	16	12	5,9	PZD-1	60057	200	SKV	4.800
	16	12	5,9	PZD-1	60058	1.000	VARIANTA	10.000
	20	16	5,9	PZD-1	60077	200	SKV	4.800
	20	16	5,9	PZD-1	60078	1.000	VARIANTA	10.000
	25	21	5,9	PZD-1	60095	200	SKV	4.800
	25	21	5,9	PZD-1	60096	1.000	VARIANTA	10.000
	30	26	5,9	PZD-1	60112	200	SKV	4.800
	30	26	5,9	PZD-1	60113	1.000	VARIANTA	10.000
	35	31	5,9	PZD-1	60134	200	SKV	4.800
	35	31	5,9	PZD-1	60135	1.000	VARIANTA	10.000
40	36	5,9	PZD-1	60147	200	SKV	4.000	
40	36	5,9	PZD-1	60148	500	VARIANTA	5.000	
45	41	5,9	PZD-1	60160	500	VARIANTA	5.000	



**Type :** tête fraisée à poches de fraisage

**Empreinte :** Pozi-Drive

**Filet :** filet total variable

**Matière :** acier au carbone

**Revêtement :** zingué blanc, A3K **CHROME (VI) FREE +**

Code couleur du revêtement sur l'étiquette

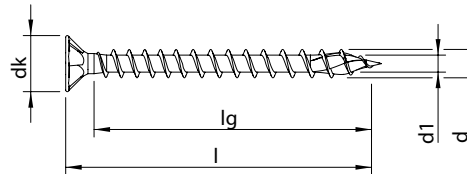

Dimension d x l [mm]	Longueur du filet lg [mm]	Diamètre tête dk [mm]	Empreinte	ATE	Référence	Quantité / boîte [pcs.]	Type d'emballage	Quantité / sur-emballage [pcs.]
<b>3,5</b> 	12	7	7,3	PZD-2	<a href="#">60171</a>	200	SKV	4.800
	12	7	7,3	PZD-2	<a href="#">60172</a>	1.000	VARIANTA	10.000
	15	10	7,3	PZD-2	<a href="#">60183</a>	200	SKV	4.800
	15	10	7,3	PZD-2	<a href="#">60184</a>	1.000	VARIANTA	10.000
	16	11	7,3	PZD-2	<a href="#">60190</a>	200	SKV	4.800
	16	11	7,3	PZD-2	<a href="#">60191</a>	1.000	VARIANTA	10.000
	20	15	7,3	PZD-2	• <a href="#">60209</a>	200	SKV	4.800
	20	15	7,3	PZD-2	• <a href="#">60210</a>	1.000	VARIANTA	10.000
	25	20	7,3	PZD-2	• <a href="#">60226</a>	200	SKV	4.800
	25	20	7,3	PZD-2	• <a href="#">60227</a>	1.000	VARIANTA	10.000
	30	25	7,3	PZD-2	• <a href="#">60251</a>	200	SKV	4.800
	30	25	7,3	PZD-2	• <a href="#">60252</a>	1.000	VARIANTA	10.000
	35	30	7,3	PZD-2	• <a href="#">60274</a>	200	SKV	4.000
	35	30	7,3	PZD-2	• <a href="#">60275</a>	1.000	VARIANTA	10.000
	40	35	7,3	PZD-2	• <a href="#">60298</a>	200	SKV	4.000
	40	35	7,3	PZD-2	• <a href="#">60299</a>	500	VARIANTA	5.000
	45	40	7,3	PZD-2	• <a href="#">60316</a>	200	SKV	4.000
	45	40	7,3	PZD-2	• <a href="#">60317</a>	500	VARIANTA	5.000
	50	45	7,3	PZD-2	• <a href="#">60332</a>	200	SKV	4.000
50	45	7,3	PZD-2	• <a href="#">60333</a>	500	VARIANTA	5.000	



**Type :** tête fraisée à poches de fraisage

**Empreinte :** Pozi-Drive

**Filet :** filet total variable

**Matière :** acier au carbone

**Revêtement :** zingué blanc, A3K

CHROME (VI) FREE +

Code couleur du revêtement sur l'étiquette

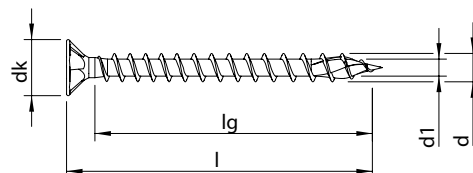

Dimension d x l [mm]	Longueur du filet lg [mm]	Diamètre tête dk [mm]	Empreinte	ATE	Référence	Quantité / boîte [pcs.]	Type d'emballage	Quantité / sur-emballage [pcs.]
4,0 +	12	7	7,9	PZD-2	<a href="#">60350</a>	200	SKV	4.800
	12	7	7,9	PZD-2	<a href="#">60351</a>	1.000	VARIANTA	10.000
	15	10	7,9	PZD-2	<a href="#">60361</a>	200	SKV	4.800
	15	10	7,9	PZD-2	<a href="#">60362</a>	1.000	VARIANTA	10.000
	16	11	7,9	PZD-2	<a href="#">60368</a>	200	SKV	4.800
	16	11	7,9	PZD-2	<a href="#">60369</a>	1.000	VARIANTA	10.000
	20	15	7,9	PZD-2	<a href="#">60384</a>	200	SKV	4.800
	20	15	7,9	PZD-2	<a href="#">60385</a>	1.000	VARIANTA	10.000
	25	20	7,9	PZD-2	• <a href="#">60400</a>	200	SKV	4.800
	25	20	7,9	PZD-2	• <a href="#">60401</a>	1.000	VARIANTA	10.000
	30	25	7,9	PZD-2	• <a href="#">60424</a>	200	SKV	4.800
	30	25	7,9	PZD-2	• <a href="#">60425</a>	1.000	VARIANTA	10.000
	35	30	7,9	PZD-2	• <a href="#">60448</a>	200	SKV	4.000
	35	30	7,9	PZD-2	• <a href="#">60449</a>	500	VARIANTA	5.000
	40	35	7,9	PZD-2	• <a href="#">60469</a>	200	SKV	4.000
	40	35	7,9	PZD-2	• <a href="#">60471</a>	500	VARIANTA	5.000
	40	35	7,9	PZD-2	• <a href="#">60472</a>	1.000	VARIANTA	10.000
	45	40	7,9	PZD-2	• <a href="#">60497</a>	200	SKV	4.000
	45	40	7,9	PZD-2	• <a href="#">60498</a>	500	VARIANTA	5.000
	50	45	7,9	PZD-2	• <a href="#">60520</a>	200	SKV	4.000
	50	45	7,9	PZD-2	• <a href="#">60521</a>	500	VARIANTA	5.000
55	50	7,9	PZD-2	• <a href="#">60545</a>	200	VARIANTA	2.000	
60	55	7,9	PZD-2	• <a href="#">60554</a>	200	VARIANTA	2.000	
70	65	7,9	PZD-2	• <a href="#">60567</a>	200	VARIANTA	2.000	

**Type :** tête fraisée à poches de fraisage

**Empreinte :** Pozi-Drive

**Filet :** filet total variable

**Matière :** acier au carbone

**Revêtement :** zingué blanc, A3K **CHROME (VI) FREE +**

Code couleur du revêtement sur l'étiquette

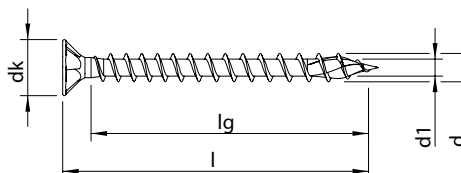
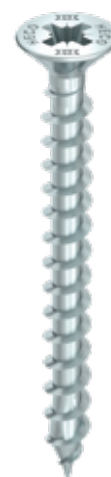

Dimension d x l [mm]	Longueur du filet lg [mm]	Diamètre tête dk [mm]	Empreinte	ATE	Référence	Quantité / boîte [pcs.]	Type d'emballage	Quantité / sur-emballage [pcs.]
<b>4,5</b> 	16	11	8,9	PZD-2	<a href="#">60581</a>	200	SKV	4.800
	16	11	8,9	PZD-2	<a href="#">60582</a>	1.000	VARIANTA	10.000
	20	15	8,9	PZD-2	<a href="#">60593</a>	200	SKV	4.800
	20	15	8,9	PZD-2	<a href="#">60594</a>	1.000	VARIANTA	10.000
	25	20	8,9	PZD-2	• <a href="#">60611</a>	200	SKV	4.800
	25	20	8,9	PZD-2	• <a href="#">60612</a>	500	VARIANTA	5.000
	30	25	8,9	PZD-2	• <a href="#">60629</a>	200	SKV	4.000
	30	25	8,9	PZD-2	• <a href="#">60630</a>	500	VARIANTA	5.000
	35	30	8,9	PZD-2	• <a href="#">60651</a>	200	SKV	4.000
	35	30	8,9	PZD-2	• <a href="#">60652</a>	500	VARIANTA	5.000
	40	35	8,9	PZD-2	• <a href="#">60674</a>	200	SKV	4.000
	40	35	8,9	PZD-2	• <a href="#">60675</a>	500	VARIANTA	5.000
	45	40	8,9	PZD-2	• <a href="#">60698</a>	200	SKV	4.000
	45	40	8,9	PZD-2	• <a href="#">60699</a>	500	VARIANTA	5.000
	50	45	8,9	PZD-2	• <a href="#">60723</a>	200	VARIANTA	2.000
	55	50	8,9	PZD-2	• <a href="#">60740</a>	200	VARIANTA	2.000
60	55	8,9	PZD-2	• <a href="#">60753</a>	200	VARIANTA	2.000	
70	65	8,9	PZD-2	• <a href="#">60770</a>	200	VARIANTA	2.000	
80	75	8,9	PZD-2	• <a href="#">60782</a>	200	VARIANTA	2.000	



**Type :** tête fraisée à poches de fraisage

**Empreinte :** Pozi-Drive

**Filet :** filet total variable

**Matière :** acier au carbone

**Revêtement :** zingué blanc, A3K

CHROME (VI) FREE +

Code couleur du revêtement sur l'étiquette

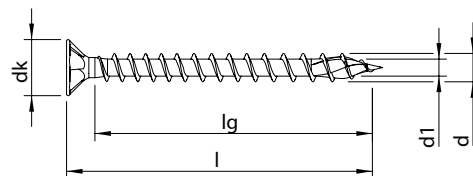

Dimension d x l [mm]	Longueur du filet lg [mm]	Diamètre tête dk [mm]	Empreinte	ATE	Référence	Quantité / boîte [pcs.]	Type d'emballage	Quantité / sur-emballage [pcs.]
<b>5,0</b> +	20	14	9,6	PZD-2	<a href="#">60802</a>	200	SKV	4.800
	20	14	9,6	PZD-2	<a href="#">60803</a>	500	VARIANTA	5.000
	25	19	9,6	PZD-2	<a href="#">60814</a>	200	SKV	4.000
	25	19	9,6	PZD-2	<a href="#">60815</a>	500	VARIANTA	5.000
	30	24	9,6	PZD-2	• <a href="#">60828</a>	200	SKV	4.000
	30	24	9,6	PZD-2	• <a href="#">60829</a>	500	VARIANTA	5.000
	35	29	9,6	PZD-2	• <a href="#">60846</a>	200	SKV	4.000
	35	29	9,6	PZD-2	• <a href="#">60847</a>	500	VARIANTA	5.000
	40	34	9,6	PZD-2	• <a href="#">60865</a>	200	SKV	4.000
	40	34	9,6	PZD-2	• <a href="#">60866</a>	500	VARIANTA	5.000
	45	39	9,6	PZD-2	• <a href="#">60885</a>	200	VARIANTA	2.000
	50	44	9,6	PZD-2	• <a href="#">60898</a>	200	VARIANTA	2.000
	55	49	9,6	PZD-2	• <a href="#">60912</a>	200	VARIANTA	2.000
	60	54	9,6	PZD-2	• <a href="#">60922</a>	200	VARIANTA	2.000
	70	64	9,6	PZD-2	• <a href="#">60938</a>	200	VARIANTA	2.000
	80	74	9,6	PZD-2	• <a href="#">60952</a>	200	VARIANTA	2.000
90	84	9,6	PZD-2	• <a href="#">60963</a>	200	VARIANTA	2.000	
100	94	9,6	PZD-2	• <a href="#">60971</a>	100	VARIANTA	1.000	
120	114	9,6	PZD-2	• <a href="#">60983</a>	100	VARIANTA	1.000	
<b>6,0</b> +	30	23	11,7	PZD-3	<a href="#">60994</a>	200	VARIANTA	2.000
	35	28	11,7	PZD-3	• <a href="#">61000</a>	200	VARIANTA	2.000
	40	33	11,7	PZD-3	• <a href="#">61004</a>	200	VARIANTA	2.000
	45	38	11,7	PZD-3	• <a href="#">61018</a>	200	VARIANTA	2.000
	50	43	11,7	PZD-3	• <a href="#">61026</a>	200	VARIANTA	2.000
	60	53	11,7	PZD-3	• <a href="#">61049</a>	200	VARIANTA	2.000
	70	63	11,7	PZD-3	• <a href="#">61070</a>	200	VARIANTA	2.000
	80	73	11,7	PZD-3	• <a href="#">61083</a>	100	VARIANTA	1.000
	90	83	11,7	PZD-3	• <a href="#">61097</a>	100	VARIANTA	1.000
	100	93	11,7	PZD-3	• <a href="#">61106</a>	100	VARIANTA	1.000
	110	103	11,7	PZD-3	• <a href="#">61120</a>	100	VARIANTA	1.000
	120	113	11,7	PZD-3	• <a href="#">61127</a>	100	VARIANTA	1.000

**Type :** tête fraisée à poches de fraisage

**Empreinte :** Pozi-Drive

**Filet :** filet total variable

**Matière :** acier au carbone

**Revêtement :** zingué jaune, A3L **CHROME (VI) FREE +**

Code couleur du revêtement sur l'étiquette

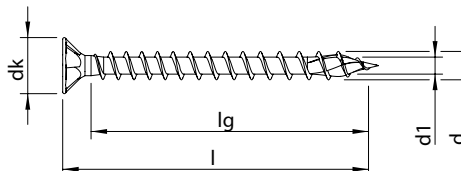

Dimension d x l [mm]	Longueur du filet lg [mm]	Diamètre tête dk [mm]	Empreinte	ATE	Référence	Quantité / boîte [pcs.]	Type d'emballage	Quantité / sur-emballage [pcs.]
<b>2,5</b> +	16	13	4,9	PZD-1	<a href="#">60017</a>	1.000	VARIANTA	10.000
	20	17	4,9	PZD-1	<a href="#">60025</a>	1.000	VARIANTA	10.000
	25	22	4,9	PZD-1	<a href="#">60029</a>	1.000	VARIANTA	10.000
<b>3,0</b> +	16	12	5,9	PZD-1	<a href="#">60060</a>	1.000	VARIANTA	10.000
	20	16	5,9	PZD-1	<a href="#">60080</a>	1.000	VARIANTA	10.000
	25	21	5,9	PZD-1	<a href="#">60098</a>	1.000	VARIANTA	10.000
	30	26	5,9	PZD-1	<a href="#">60115</a>	1.000	VARIANTA	10.000
	35	31	5,9	PZD-1	<a href="#">60137</a>	1.000	VARIANTA	10.000
	40	36	5,9	PZD-1	<a href="#">60150</a>	500	VARIANTA	5.000
<b>3,5</b> +	16	11	7,3	PZD-2	<a href="#">60193</a>	1.000	VARIANTA	10.000
	20	15	7,3	PZD-2	<a href="#">60212</a>	1.000	VARIANTA	10.000
	25	20	7,3	PZD-2	<a href="#">60229</a>	1.000	VARIANTA	10.000
	30	25	7,3	PZD-2	<a href="#">60254</a>	1.000	VARIANTA	10.000
	35	30	7,3	PZD-2	<a href="#">60277</a>	1.000	VARIANTA	10.000
	40	35	7,3	PZD-2	<a href="#">60301</a>	500	VARIANTA	5.000
	45	40	7,3	PZD-2	<a href="#">60319</a>	500	VARIANTA	5.000
	50	45	7,3	PZD-2	<a href="#">60335</a>	500	VARIANTA	5.000
<b>4,0</b> +	16	11	7,9	PZD-2	<a href="#">60371</a>	1.000	VARIANTA	10.000
	20	15	7,9	PZD-2	<a href="#">60388</a>	1.000	VARIANTA	10.000
	25	20	7,9	PZD-2	<a href="#">60404</a>	1.000	VARIANTA	10.000
	30	25	7,9	PZD-2	<a href="#">60427</a>	1.000	VARIANTA	10.000
	35	30	7,9	PZD-2	<a href="#">60451</a>	500	VARIANTA	5.000
	40	35	7,9	PZD-2	<a href="#">60474</a>	500	VARIANTA	5.000
	45	40	7,9	PZD-2	<a href="#">60500</a>	500	VARIANTA	5.000
	50	45	7,9	PZD-2	<a href="#">60524</a>	500	VARIANTA	5.000
	60	55	7,9	PZD-2	<a href="#">60555</a>	200	VARIANTA	2.000
	70	65	7,9	PZD-2	<a href="#">60569</a>	200	VARIANTA	2.000

45



**Type :** tête fraisée à poches de fraisage

**Empreinte :** Pozi-Drive

**Filet :** filet total variable

**Matière :** acier au carbone

**Revêtement :** zingué jaune, A3L **CHROME (VI) FREE +**

Code couleur du revêtement sur l'étiquette

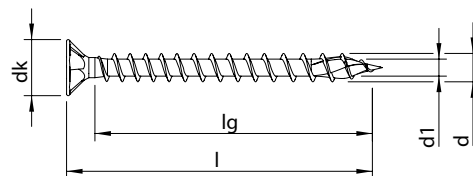

Dimension d x l [mm]	Longueur du filet lg [mm]	Diamètre tête dk [mm]	Empreinte	ATE	Référence	Quantité / boîte [pcs.]	Type d'emballage	Quantité / sur-emballage [pcs.]
<b>4,5</b> +	16	11	8,9	PZD-2	<a href="#">60584</a>	1.000	VARIANTA	10.000
	20	15	8,9	PZD-2	<a href="#">60597</a>	1.000	VARIANTA	10.000
	25	20	8,9	PZD-2	• <a href="#">60615</a>	500	VARIANTA	5.000
	30	25	8,9	PZD-2	• <a href="#">60632</a>	500	VARIANTA	5.000
	35	30	8,9	PZD-2	• <a href="#">60654</a>	500	VARIANTA	5.000
	40	35	8,9	PZD-2	• <a href="#">60677</a>	500	VARIANTA	5.000
	45	40	8,9	PZD-2	• <a href="#">60701</a>	500	VARIANTA	5.000
	50	45	8,9	PZD-2	• <a href="#">60724</a>	200	VARIANTA	2.000
	60	55	8,9	PZD-2	• <a href="#">60754</a>	200	VARIANTA	2.000
	70	65	8,9	PZD-2	• <a href="#">60771</a>	200	VARIANTA	2.000
<b>5,0</b> +	20	14	9,6	PZD-2	<a href="#">60805</a>	500	VARIANTA	5.000
	25	19	9,6	PZD-2	<a href="#">60817</a>	500	VARIANTA	5.000
	30	24	9,6	PZD-2	• <a href="#">60831</a>	500	VARIANTA	5.000
	35	29	9,6	PZD-2	• <a href="#">60850</a>	500	VARIANTA	5.000
	40	34	9,6	PZD-2	• <a href="#">60868</a>	500	VARIANTA	5.000
	45	39	9,6	PZD-2	• <a href="#">60886</a>	200	VARIANTA	2.000
	50	44	9,6	PZD-2	• <a href="#">60899</a>	200	VARIANTA	2.000
	60	54	9,6	PZD-2	• <a href="#">60923</a>	200	VARIANTA	2.000
<b>6,0</b> +	30	23	11,7	PZD-3	<a href="#">60995</a>	200	VARIANTA	2.000
	35	28	11,7	PZD-3	• <a href="#">61001</a>	200	VARIANTA	2.000
	40	33	11,7	PZD-3	• <a href="#">61005</a>	200	VARIANTA	2.000
	45	38	11,7	PZD-3	• <a href="#">61019</a>	200	VARIANTA	2.000
	50	43	11,7	PZD-3	• <a href="#">61027</a>	200	VARIANTA	2.000
	60	53	11,7	PZD-3	• <a href="#">61050</a>	200	VARIANTA	2.000
	70	63	11,7	PZD-3	• <a href="#">61071</a>	200	VARIANTA	2.000

**Type :** tête fraisée à poches de fraisage

**Empreinte :** Pozi-Drive

**Filet :** filet total variable

**Matière :** acier inoxydable A2 1.4567

**Revêtement :** brut, revêtement lubrifié

Code couleur du revêtement sur l'étiquette

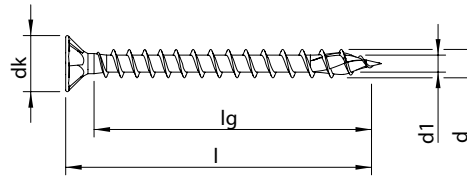

Dimension d x l [mm]	Longueur du filet lg [mm]	Diamètre tête dk [mm]	Empreinte	ATE	Référence	Quantité / boîte [pcs.]	Type d'emballage	Quantité / sur-emballage [pcs.]
<b>3,0</b> +	20	16	5,9	PZD-1	<a href="#">61617</a>	200	SKV	4.800
	25	21	5,9	PZD-1	<a href="#">61622</a>	200	SKV	4.800
	30	26	5,9	PZD-1	<a href="#">61624</a>	200	SKV	4.800
	35	31	5,9	PZD-1	<a href="#">61628</a>	200	SKV	4.800
<b>3,5</b> +	16	12	7,3	PZD-2	<a href="#">61630</a>	200	SKV	4.800
	20	16	7,3	PZD-2	<a href="#">61631</a>	200	SKV	4.800
	25	21	7,3	PZD-2	<a href="#">61634</a>	200	SKV	4.800
	30	26	7,3	PZD-2	<a href="#">61636</a>	200	SKV	4.800
	35	31	7,3	PZD-2	<a href="#">61640</a>	200	SKV	4.000
	40	36	7,3	PZD-2	<a href="#">61646</a>	200	SKV	4.000
<b>4,0</b> +	20	15	7,9	PZD-2	<a href="#">61656</a>	200	SKV	4.800
	25	20	7,9	PZD-2	<a href="#">61661</a>	200	SKV	4.800
	30	25	7,9	PZD-2	<a href="#">61665</a>	200	SKV	4.800
	35	30	7,9	PZD-2	<a href="#">61671</a>	200	SKV	4.000
	40	35	7,9	PZD-2	<a href="#">61676</a>	200	SKV	4.000
	45	40	7,9	PZD-2	<a href="#">61680</a>	200	SKV	4.000
	50	45	7,9	PZD-2	<a href="#">61684</a>	200	SKV	4.000
	60	55	7,9	PZD-2	<a href="#">61688</a>	200	VARIANTA	2.000
<b>4,5</b> +	25	20	8,9	PZD-2	<a href="#">61691</a>	200	SKV	4.800
	30	25	8,9	PZD-2	<a href="#">61693</a>	200	SKV	4.000
	35	30	8,9	PZD-2	<a href="#">61695</a>	200	SKV	4.000
	40	35	8,9	PZD-2	<a href="#">61697</a>	200	SKV	4.000
	45	40	8,9	PZD-2	<a href="#">61702</a>	200	SKV	4.000
	50	45	8,9	PZD-2	<a href="#">61708</a>	200	VARIANTA	2.000
	60	55	8,9	PZD-2	<a href="#">61713</a>	200	VARIANTA	2.000



**Type :** tête fraisée à poches de fraisage

**Empreinte :** Pozi-Drive

**Filet :** filet total variable

**Matière :** acier inoxydable A2 1.4567

**Revêtement :** brut, revêtement lubrifié

Code couleur du revêtement sur l'étiquette

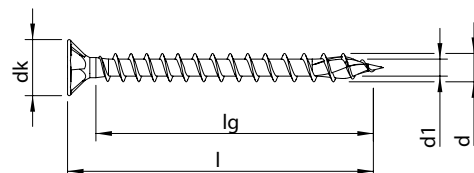

Dimension d x l [mm]	Longueur du filet lg [mm]	Diamètre tête dk [mm]	Empreinte	ATE	Référence	Quantité / boîte [pcs.]	Type d'emballage	Quantité / sur-emballage [pcs.]
<b>5,0</b> +	25	19	9,6	PZD-2	<a href="#">61727</a>	200	SKV	4.000
	30	24	9,6	PZD-2	• <a href="#">61730</a>	200	SKV	4.000
	35	29	9,6	PZD-2	• <a href="#">61735</a>	200	SKV	4.000
	40	34	9,6	PZD-2	• <a href="#">61745</a>	200	SKV	4.000
	45	39	9,6	PZD-2	• <a href="#">61751</a>	200	VARIANTA	2.000
	50	44	9,6	PZD-2	• <a href="#">61761</a>	200	VARIANTA	2.000
	60	54	9,6	PZD-2	• <a href="#">61774</a>	200	VARIANTA	2.000
	70	64	9,6	PZD-2	• <a href="#">61785</a>	200	VARIANTA	2.000
<b>6,0</b> +	80	74	9,6	PZD-2	• <a href="#">61795</a>	200	VARIANTA	2.000
	60	53	11,7	PZD-3	• <a href="#">61807</a>	200	VARIANTA	2.000
	80	73	11,7	PZD-3	• <a href="#">61817</a>	100	VARIANTA	1.000
	100	60	11,7	PZD-3	• <a href="#">61825*</a>	100	VARIANTA	1.000
	120	72	11,7	PZD-3	• <a href="#">61832*</a>	100	VARIANTA	1.000

\* vis à filet partiel



<b>Type :</b>	tête fraisée à poches de fraisage
<b>Empreinte :</b>	Pozi-Drive
<b>Filet :</b>	filet partiel
<b>Matière :</b>	acier au carbone
<b>Revêtement :</b>	zingué blanc, A3K <b>CHROME (VI) FREE +</b>

Code couleur du revêtement sur l'étiquette

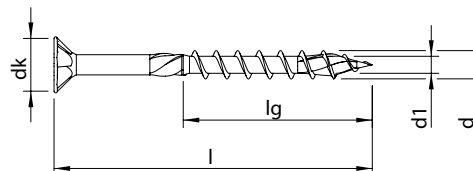

Dimension d x l [mm]	Longueur du filet lg [mm]	Diamètre tête dk [mm]	Empreinte	ATE	Référence	Quantité / boîte [pcs.]	Type d'emballage	Quantité / sur-emballage [pcs.]
<b>3,0</b> +	30	18	5,9	PZD-1	<a href="#">60121</a>	1.000	VARIANTA	10.000
	35	21	5,9	PZD-1	<a href="#">60142</a>	1.000	VARIANTA	10.000
	40	24	5,9	PZD-1	<a href="#">60155</a>	500	VARIANTA	5.000
	45	27	5,9	PZD-1	<a href="#">60167</a>	500	VARIANTA	5.000
<b>3,5</b> +	25	15	7,3	PZD-2	<a href="#">60234</a>	1.000	VARIANTA	10.000
	30	18	7,3	PZD-2	<a href="#">60259</a>	1.000	VARIANTA	10.000
	35	21	7,3	PZD-2	<a href="#">60282</a>	1.000	VARIANTA	10.000
	40	24	7,3	PZD-2	<a href="#">60306</a>	500	VARIANTA	5.000
	45	27	7,3	PZD-2	<a href="#">60324</a>	500	VARIANTA	5.000
<b>4,0</b> +	50	30	7,3	PZD-2	<a href="#">60340</a>	500	VARIANTA	5.000
	30	18	7,9	PZD-2	<a href="#">60432</a>	1.000	VARIANTA	10.000
	35	21	7,9	PZD-2	<a href="#">60456</a>	500	VARIANTA	5.000
	40	24	7,9	PZD-2	<a href="#">60481</a>	500	VARIANTA	5.000
	45	27	7,9	PZD-2	<a href="#">60506</a>	500	VARIANTA	5.000
	50	30	7,9	PZD-2	<a href="#">60530</a>	500	VARIANTA	5.000
	60	36	7,9	PZD-2	<a href="#">60558</a>	200	VARIANTA	2.000
	70	42	7,9	PZD-2	<a href="#">60572</a>	200	VARIANTA	2.000



**Type :** tête fraisée à poches de fraisage

**Empreinte :** Pozi-Drive

**Filet :** filet partiel

**Matière :** acier au carbone

**Revêtement :** zingué blanc, A3K **CHROME (VI) FREE +**

Code couleur du revêtement sur l'étiquette

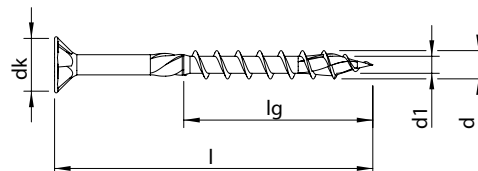

Dimension d x l [mm]	Longueur du filet lg [mm]	Diamètre tête dk [mm]	Empreinte	ATE	Référence	Quantité / boîte [pcs.]	Type d'emballage	Quantité / sur-emballage [pcs.]	
<b>4,5</b> +	30	18	8,9	PZD-2	●	<a href="#">60638</a>	500	VARIANTA	5.000
	35	21	8,9	PZD-2	●	<a href="#">60659</a>	500	VARIANTA	5.000
	40	24	8,9	PZD-2	●	<a href="#">60682</a>	500	VARIANTA	5.000
	45	27	8,9	PZD-2	●	<a href="#">60706</a>	500	VARIANTA	5.000
	50	30	8,9	PZD-2	●	<a href="#">60729</a>	200	VARIANTA	2.000
	60	36	8,9	PZD-2	●	<a href="#">60757</a>	200	VARIANTA	2.000
	70	42	8,9	PZD-2	●	<a href="#">60774</a>	200	VARIANTA	2.000
	80	48	8,9	PZD-2	●	<a href="#">60784</a>	200	VARIANTA	2.000
<b>5,0</b> +	30	18	9,6	PZD-2	●	<a href="#">60837</a>	500	VARIANTA	5.000
	35	21	9,6	PZD-2	●	<a href="#">60855</a>	500	VARIANTA	5.000
	40	24	9,6	PZD-2	●	<a href="#">60873</a>	500	VARIANTA	5.000
	45	27	9,6	PZD-2	●	<a href="#">60889</a>	200	VARIANTA	2.000
	50	30	9,6	PZD-2	●	<a href="#">60903</a>	200	VARIANTA	2.000
	60	36	9,6	PZD-2	●	<a href="#">60927</a>	200	VARIANTA	2.000
	70	42	9,6	PZD-2	●	<a href="#">60943</a>	200	VARIANTA	2.000
	80	48	9,6	PZD-2	●	<a href="#">60955</a>	200	VARIANTA	2.000
	90	54	9,6	PZD-2	●	<a href="#">60965</a>	200	VARIANTA	2.000
	100	60	9,6	PZD-2	●	<a href="#">60974</a>	100	VARIANTA	1.000
120	60	9,6	PZD-2	●	<a href="#">60986</a>	100	VARIANTA	1.000	

<b>Type :</b>	tête fraisée à poches de fraisage
<b>Empreinte :</b>	Pozi-Drive
<b>Filet :</b>	filet partiel
<b>Matière :</b>	acier au carbone
<b>Revêtement :</b>	zingué blanc, A3K <b>CHROME (VI) FREE +</b>

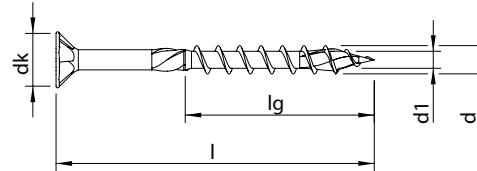

Dimension d x l [mm]	Longueur du filet lg [mm]	Diamètre tête dk [mm]	Empreinte	ATE	Référence	Quantité / boîte [pcs.]	Type d'emballage	Quantité / sur-emballage [pcs.]	
<b>6,0</b> <b>+</b>	40	24	11,7	PZD-3	●	<a href="#">61008</a>	200	VARIANTA	2.000
	45	27	11,7	PZD-3	●	<a href="#">61022</a>	200	VARIANTA	2.000
	50	30	11,7	PZD-3	●	<a href="#">61031</a>	200	VARIANTA	2.000
	60	36	11,7	PZD-3	●	<a href="#">61054</a>	200	VARIANTA	2.000
	70	42	11,7	PZD-3	●	<a href="#">61074</a>	200	VARIANTA	2.000
	80	48	11,7	PZD-3	●	<a href="#">61086</a>	100	VARIANTA	1.000
	90	54	11,7	PZD-3	●	<a href="#">61100</a>	100	VARIANTA	1.000
	100	60	11,7	PZD-3	●	<a href="#">61109</a>	100	VARIANTA	1.000
	110	66	11,7	PZD-3	●	<a href="#">61122</a>	100	VARIANTA	1.000
	120	72	11,7	PZD-3	●	<a href="#">61130</a>	100	VARIANTA	1.000
	130	72	11,7	PZD-3	●	<a href="#">61140</a>	100	VARIANTA	1.000
	140	72	11,7	PZD-3	●	<a href="#">61145</a>	100	VARIANTA	1.000
	150	72	11,7	PZD-3	●	<a href="#">61154</a>	100	VARIANTA	800
	160	72	11,7	PZD-3	●	<a href="#">61161</a>	100	VARIANTA	800
	180	72	11,7	PZD-3	●	<a href="#">61170</a>	100	VARIANTA	400
	200	72	11,7	PZD-3	●	<a href="#">61178</a>	100	VARIANTA	400



**Type :** tête fraisée à poches de fraisage

**Empreinte :** Pozi-Drive

**Filet :** filet partiel

**Matière :** acier au carbone

**Revêtement :** zingué jaune, A3L **CHROME (VI) FREE +**

Code couleur du revêtement sur l'étiquette

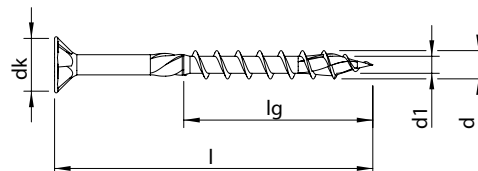

Dimension d x l [mm]	Longueur du filet lg [mm]	Diamètre tête dk [mm]	Empreinte	ATE	Référence	Quantité / boîte [pcs.]	Type d'emballage	Quantité / sur-emballage [pcs.]	
<b>3,5</b> +	25	15	7,3	PZD-2	●	<a href="#">60235</a>	1.000	VARIANTA	10.000
	30	18	7,3	PZD-2	●	<a href="#">60260</a>	1.000	VARIANTA	10.000
	35	21	7,3	PZD-2	●	<a href="#">60283</a>	1.000	VARIANTA	10.000
	40	24	7,3	PZD-2	●	<a href="#">60307</a>	500	VARIANTA	5.000
	45	27	7,3	PZD-2	●	<a href="#">60325</a>	500	VARIANTA	5.000
	50	30	7,3	PZD-2	●	<a href="#">60341</a>	500	VARIANTA	5.000
<b>4,0</b> +	30	18	7,9	PZD-2	●	<a href="#">60433</a>	1.000	VARIANTA	10.000
	35	21	7,9	PZD-2	●	<a href="#">60457</a>	500	VARIANTA	5.000
	40	24	7,9	PZD-2	●	<a href="#">60483</a>	500	VARIANTA	5.000
	45	27	7,9	PZD-2	●	<a href="#">60507</a>	500	VARIANTA	5.000
	50	30	7,9	PZD-2	●	<a href="#">60532</a>	500	VARIANTA	5.000
	60	36	7,9	PZD-2	●	<a href="#">60559</a>	200	VARIANTA	2.000
	70	42	7,9	PZD-2	●	<a href="#">60573</a>	200	VARIANTA	2.000
<b>4,5</b> +	30	18	8,9	PZD-2	●	<a href="#">60639</a>	500	VARIANTA	5.000
	35	21	8,9	PZD-2	●	<a href="#">60660</a>	500	VARIANTA	5.000
	40	24	8,9	PZD-2	●	<a href="#">60683</a>	500	VARIANTA	5.000
	45	27	8,9	PZD-2	●	<a href="#">60707</a>	500	VARIANTA	5.000
	50	30	8,9	PZD-2	●	<a href="#">60730</a>	200	VARIANTA	2.000
	60	36	8,9	PZD-2	●	<a href="#">60758</a>	200	VARIANTA	2.000
	70	42	8,9	PZD-2	●	<a href="#">60775</a>	200	VARIANTA	2.000
	80	48	8,9	PZD-2	●	<a href="#">60785</a>	200	VARIANTA	2.000

<b>Type :</b>	tête fraisée à poches de fraisage
<b>Empreinte :</b>	Pozi-Drive
<b>Filet :</b>	filet partiel
<b>Matière :</b>	acier au carbone
<b>Revêtement :</b>	zingué jaune, A3L <b>CHROME (VI) FREE +</b>

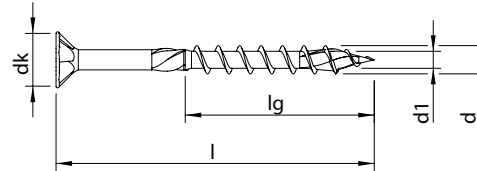

Dimension d x l [mm]	Longueur du filet lg [mm]	Diamètre tête dk [mm]	Empreinte	ATE	Référence	Quantité / boîte [pcs.]	Type d'emballage	Quantité / sur-emballage [pcs.]	
<b>5,0</b> +	35	21	9,6	PZD-2	•	<a href="#">60856</a>	500	VARIANTA	5.000
	40	24	9,6	PZD-2	•	<a href="#">60874</a>	500	VARIANTA	2.500
	45	27	9,6	PZD-2	•	<a href="#">60890</a>	200	VARIANTA	2.000
	50	30	9,6	PZD-2	•	<a href="#">60904</a>	200	VARIANTA	2.000
	60	36	9,6	PZD-2	•	<a href="#">60928</a>	200	VARIANTA	2.000
	70	42	9,6	PZD-2	•	<a href="#">60944</a>	200	VARIANTA	2.000
	80	48	9,6	PZD-2	•	<a href="#">60956</a>	200	VARIANTA	2.000
	90	54	9,6	PZD-2	•	<a href="#">60966</a>	200	VARIANTA	2.000
	100	60	9,6	PZD-2	•	<a href="#">60977</a>	100	VARIANTA	1.000
	120	60	9,6	PZD-2	•	<a href="#">60987</a>	100	VARIANTA	1.000
<b>6,0</b> +	45	27	11,7	PZD-3	•	<a href="#">61023</a>	200	VARIANTA	2.000
	50	30	11,7	PZD-3	•	<a href="#">61032</a>	200	VARIANTA	2.000
	60	36	11,7	PZD-3	•	<a href="#">61055</a>	200	VARIANTA	2.000
	70	42	11,7	PZD-3	•	<a href="#">61075</a>	200	VARIANTA	2.000
	80	48	11,7	PZD-3	•	<a href="#">61087</a>	100	VARIANTA	1.000
	90	54	11,7	PZD-3	•	<a href="#">61101</a>	100	VARIANTA	1.000
	100	60	11,7	PZD-3	•	<a href="#">61110</a>	100	VARIANTA	1.000
	120	72	11,7	PZD-3	•	<a href="#">61131</a>	100	VARIANTA	1.000



<b>Type :</b>	petite tête fraisée		
<b>Empreinte :</b>	Pozi-Drive		
<b>Filet :</b>	filet total variable		
<b>Matière :</b>	acier au carbone		
<b>Revêtement :</b>	zingué blanc, A3K	CHROME (VI) FREE +	Code couleur du revêtement sur l'étiquette

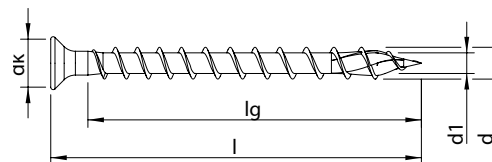

Dimension d x l [mm]	Longueur du filet lg [mm]	Diamètre tête dk [mm]	Empreinte	ATE	Référence	Quantité / boîte [pcs.]	Type d'emballage	Quantité / sur-emballage [pcs.]
<b>3,0</b> +	12	9	5,0	PZD-1	60046	200	SKV	4.800
	16	13	5,0	PZD-1	60070	200	SKV	4.800
	20	17	5,0	PZD-1	60091	200	SKV	4.800
	25	22	5,0	PZD-1	60109	200	SKV	4.800

**Type :** tête fraisée à trou 2,4 mm\*

**Empreinte :** Pozi-Drive + trou de 2,4 mm

**Filet :** filet total variable

**Matière :** acier au carbone

**Revêtement :** zingué blanc, A3K **CHROME (VI) FREE +** Code couleur du revêtement sur l'étiquette

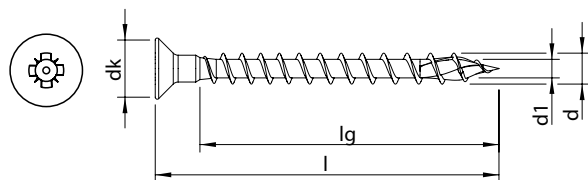

Dimension d x l [mm]	Longueur du filet lg [mm]	Diamètre tête dk [mm]	Empreinte	ATE	Référence	Quantité / boîte [pcs.]	Type d'emballage	Quantité / sur-emballage [pcs.]
<b>4,0</b> +	25	17	7,9	PZD-2	● <a href="#">60399</a>	200	SKV	4.800
	30	22	7,9	PZD-2	● <a href="#">60422</a>	200	SKV	4.800
	35	27	7,9	PZD-2	● <a href="#">60446</a>	200	SKV	4.000
	40	32	7,9	PZD-2	● <a href="#">60467</a>	200	SKV	4.000
	45	37	7,9	PZD-2	● <a href="#">60496</a>	200	SKV	4.000
	50	42	7,9	PZD-2	● <a href="#">60518</a>	200	SKV	4.000
	60	52	7,9	PZD-2	● <a href="#">60553</a>	200	VARIANTA	2.000
<b>4,5</b> +	20	11	8,9	PZD-2	● <a href="#">60592</a>	200	SKV	4.800
	25	16	8,9	PZD-2	● <a href="#">60609</a>	200	SKV	4.800
	30	21	8,9	PZD-2	● <a href="#">60627</a>	200	SKV	4.000
	35	26	8,9	PZD-2	● <a href="#">60649</a>	200	SKV	4.000
	40	31	8,9	PZD-2	● <a href="#">60672</a>	200	SKV	4.000
	45	36	8,9	PZD-2	● <a href="#">60696</a>	200	SKV	4.000
	50	41	8,9	PZD-2	● <a href="#">60718</a>	200	VARIANTA	2.000
	60	51	8,9	PZD-2	● <a href="#">60749</a>	200	VARIANTA	2.000
<b>5,0</b> +	60	50	9,8	PZD-2	● <a href="#">60921</a>	200	VARIANTA	2.000
	70	60	9,8	PZD-2	● <a href="#">60937</a>	200	VARIANTA	2.000
	80	70	9,8	PZD-2	● <a href="#">60951</a>	200	VARIANTA	2.000

\* Vous trouverez les caches-vis correspondants à la page 179



Type :	tête ronde
Empreinte :	T-Drive
Filet :	filet total variable
Matière :	acier au carbone
Revêtement :	zingué blanc, A3K <b>CHROME (VI) FREE +</b>

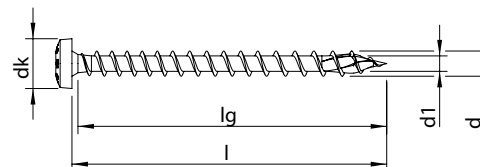

Dimension d x l [mm]	Longueur du filet lg [mm]	Diamètre tête dk [mm]	Empreinte	ATE	Référence	Quantité / boîte [pcs.]	Type d'emballage	Quantité / sur-emballage [pcs.]
<b>3,5</b> ★	12	10	6,9	T-20	60180	1.000	VARIANTA	10.000
	16	14	6,9	T-20	60203	1.000	VARIANTA	10.000
	20	18	6,9	T-20	60223	1.000	VARIANTA	10.000
	25	23	6,9	T-20	62665 NOUVEAU	200	SKV	4.000
	25	23	6,9	T-20	60246	1.000	VARIANTA	10.000
	30	28	6,9	T-20	62666 NOUVEAU	200	SKV	4.000
	30	28	6,9	T-20	60268	1.000	VARIANTA	10.000
	35	33	6,9	T-20	62667 NOUVEAU	200	SKV	4.000
	35	33	6,9	T-20	60292	1.000	VARIANTA	5.000
<b>4,0</b> ★	12	10	7,9	T-20	60359	1.000	VARIANTA	10.000
	16	14	7,9	T-20	60380	1.000	VARIANTA	10.000
	20	18	7,9	T-20	62668 NOUVEAU	200	SKV	4.800
	20	18	7,9	T-20	60397	1.000	VARIANTA	10.000
	25	23	7,9	T-20	62669 NOUVEAU	200	SKV	4.000
	25	23	7,9	T-20	60419	1.000	VARIANTA	5.000
	30	28	7,9	T-20	62670 NOUVEAU	200	SKV	4.000
	30	28	7,9	T-20	60442	500	VARIANTA	5.000
	35	33	7,9	T-20	62671 NOUVEAU	200	SKV	4.000
	35	33	7,9	T-20	60465	500	VARIANTA	5.000
	40	38	7,9	T-20	62672 NOUVEAU	200	SKV	4.000
	40	38	7,9	T-20	60494	500	VARIANTA	5.000
	45	43	7,9	T-20	62673 NOUVEAU	200	SKV	4.000
	45	43	7,9	T-20	60517	500	VARIANTA	5.000
	50	48	7,9	T-20	62674 NOUVEAU	200	SKV	4.000
50	48	7,9	T-20	60543	500	VARIANTA	5.000	



**Type :** tête ronde

---

**Empreinte :** T-Drive

---

**Filet :** filet total variable

---

**Matière :** acier au carbone

---

**Revêtement :** zingué blanc, A3K **CHROME (VI) FREE +**

Code couleur du revêtement sur l'étiquette

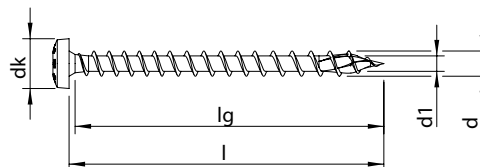

Dimension d x l [mm]	Longueur du filet lg [mm]	Diamètre tête dk [mm]	Empreinte	ATE	Référence	Quantité / boîte [pcs.]	Type d'emballage	Quantité / sur-emballage [pcs.]
<b>4,5</b> ★	16	13	8,9	T-20	60589	500	VARIANTA	5.000
	20	17	8,9	T-20	62675 NOUVEAU	200	SKV	4.800
	20	17	8,9	T-20	60607	500	VARIANTA	5.000
	25	22	8,9	T-20	62676 NOUVEAU	200	SKV	4.000
	25	22	8,9	T-20	60624	500	VARIANTA	5.000
	30	27	8,9	T-20	62677 NOUVEAU	200	SKV	4.000
	30	27	8,9	T-20	60646	500	VARIANTA	5.000
	35	32	8,9	T-20	62678 NOUVEAU	200	SKV	4.000
	35	32	8,9	T-20	60669	500	VARIANTA	5.000
	40	37	8,9	T-20	62679 NOUVEAU	200	SKV	4.000
	40	37	8,9	T-20	60692	500	VARIANTA	5.000
	45	42	8,9	T-20	62680 NOUVEAU	200	SKV	4.000
	45	42	8,9	T-20	60716	500	VARIANTA	2.500
	50	47	8,9	T-20	60739	200	VARIANTA	2.000
<b>5,0</b> ★	16	13	9,6	T-20	60799	500	VARIANTA	5.000
	20	17	9,6	T-20	62681 NOUVEAU	200	SKV	4.000
	20	17	9,6	T-20	60813	500	VARIANTA	5.000
	25	22	9,6	T-20	62682 NOUVEAU	200	SKV	4.000
	25	22	9,6	T-20	60826	500	VARIANTA	5.000
	30	27	9,6	T-20	62683 NOUVEAU	200	SKV	4.000
	30	27	9,6	T-20	60845	500	VARIANTA	5.000
	35	32	9,6	T-20	62684 NOUVEAU	200	SKV	4.000
	35	32	9,6	T-20	60863	500	VARIANTA	2.500
	40	37	9,6	T-20	60884	200	VARIANTA	2.000
<b>6,0</b> ★	50	47	9,6	T-20	60911	200	VARIANTA	2.000
	60	57	9,6	T-20	60934	200	VARIANTA	2.000
	40	36	11,6	T-30	61011	200	VARIANTA	2.000
	50	46	11,6	T-30	61037	200	VARIANTA	2.000
	60	56	11,6	T-30	61060	200	VARIANTA	1.000
	80	76	11,6	T-30	61093	100	VARIANTA	1.000



<b>Type :</b>	tête ronde
<b>Empreinte :</b>	T-Drive
<b>Filet :</b>	filet total variable
<b>Matière :</b>	acier inoxydable A2 1.4567
<b>Revêtement :</b>	brut, revêtement lubrifié

Code couleur du revêtement sur l'étiquette

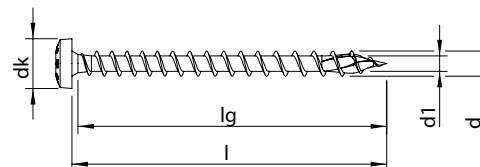

Dimension d x l [mm]	Longueur du filet lg [mm]	Diamètre tête dk [mm]	Empreinte	ATE	Référence	Quantité / boîte [pcs.]	Type d'emballage	Quantité / sur-emballage [pcs.]
<b>3,0</b> 	20	18	5,9	T-10	<a href="#">61978</a>	200	SKV	4.800
	30	28	5,9	T-10	<a href="#">61979</a>	200	SKV	4.000
<b>3,5</b> 	20	18	6,9	T-20	<a href="#">61980</a>	200	SKV	4.800
	30	28	6,9	T-20	<a href="#">61981</a>	200	SKV	4.800
<b>4,0</b> 	20	18	7,9	T-20	<a href="#">61982</a>	200	SKV	4.800
	25	23	7,9	T-20	<a href="#">61983</a>	200	SKV	4.000
	30	28	7,9	T-20	<a href="#">61984</a>	200	SKV	4.000
	35	33	7,9	T-20	<a href="#">61985</a>	200	SKV	4.000
	40	38	7,9	T-20	<a href="#">61986</a>	200	SKV	4.000
	45	43	7,9	T-20	<a href="#">61987</a>	200	SKV	4.000
<b>5,0</b> 	50	48	7,9	T-20	<a href="#">61988</a>	200	SKV	4.000
	25	22	9,6	T-20	<a href="#">61989</a>	200	SKV	4.000
	30	27	9,6	T-20	<a href="#">61990</a>	200	SKV	4.000
	40	37	9,6	T-20	<a href="#">61991</a>	200	SKV	4.000
	50	47	9,6	T-20	<a href="#">61992</a>	200	VARIANTA	2.000

<b>Type :</b>	tête ronde
<b>Empreinte :</b>	Pozi-Drive
<b>Filet :</b>	filet total variable
<b>Matière :</b>	acier au carbone
<b>Revêtement :</b>	zingué blanc, A3K <b>CHROME (VI) FREE +</b>

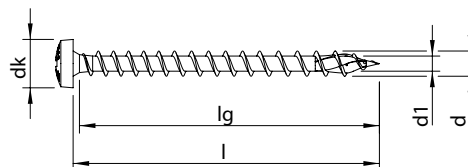

Dimension d x l [mm]	Longueur du filet lg [mm]	Diamètre tête dk [mm]	Empreinte	ATE	Référence	Quantité / boîte [pcs.]	Type d'emballage	Quantité / sur-emballage [pcs.]	
<b>3,0</b>	12	10	5,9	PZD-1	<a href="#">60042</a>	200	SKV	4.800	
	<b>+</b>	12	10	5,9	PZD-1	<a href="#">60043</a>	1.000	VARIANTA	10.000
	15	13	5,9	PZD-1	<a href="#">60053</a>	200	SKV	4.800	
	15	13	5,9	PZD-1	<a href="#">60054</a>	1.000	VARIANTA	10.000	
	16	14	5,9	PZD-1	<a href="#">60066</a>	200	SKV	4.800	
	16	14	5,9	PZD-1	<a href="#">60067</a>	1.000	VARIANTA	10.000	
	20	18	5,9	PZD-1	<a href="#">60086</a>	200	SKV	4.800	
	20	18	5,9	PZD-1	<a href="#">60087</a>	1.000	VARIANTA	10.000	
	25	23	5,9	PZD-1	<a href="#">60105</a>	200	SKV	4.800	
	25	23	5,9	PZD-1	<a href="#">60106</a>	1.000	VARIANTA	10.000	
	30	28	5,9	PZD-1	<a href="#">60126</a>	200	SKV	4.000	
	30	28	5,9	PZD-1	<a href="#">60127</a>	1.000	VARIANTA	10.000	
<b>3,5</b>	12	10	6,9	PZD-2	<a href="#">60178</a>	200	SKV	4.800	
	<b>+</b>	12	10	6,9	PZD-2	<a href="#">60179</a>	1.000	VARIANTA	10.000
	15	13	6,9	PZD-2	<a href="#">60188</a>	200	SKV	4.800	
	15	13	6,9	PZD-2	<a href="#">60189</a>	1.000	VARIANTA	10.000	
	16	14	6,9	PZD-2	• <a href="#">60199</a>	200	SKV	4.800	
	16	14	6,9	PZD-2	• <a href="#">60200</a>	1.000	VARIANTA	10.000	
	20	18	6,9	PZD-2	• <a href="#">60219</a>	200	SKV	4.800	
	20	18	6,9	PZD-2	• <a href="#">60220</a>	1.000	VARIANTA	10.000	
	25	23	6,9	PZD-2	• <a href="#">60242</a>	200	SKV	4.000	
	25	23	6,9	PZD-2	• <a href="#">60243</a>	1.000	VARIANTA	10.000	
	30	28	6,9	PZD-2	• <a href="#">60265</a>	200	SKV	4.000	
	30	28	6,9	PZD-2	• <a href="#">60266</a>	1.000	VARIANTA	10.000	
	35	33	6,9	PZD-2	• <a href="#">60288</a>	200	SKV	4.000	
	35	33	6,9	PZD-2	• <a href="#">60289</a>	1.000	VARIANTA	5.000	
	40	38	6,9	PZD-2	• <a href="#">60313</a>	200	SKV	4.000	
	40	38	6,9	PZD-2	• <a href="#">60314</a>	500	VARIANTA	5.000	



**Type :** tête ronde

**Empreinte :** Pozi-Drive

**Filet :** filet total variable

**Matière :** acier au carbone

**Revêtement :** zingué blanc, A3K

CHROME (VI) FREE +

Code couleur du revêtement sur l'étiquette

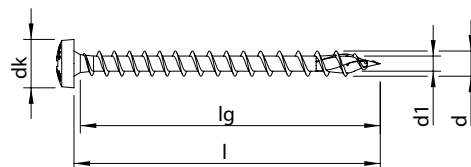

Dimension d x l [mm]	Longueur du filet lg [mm]	Diamètre tête dk [mm]	Empreinte	ATE	Référence	Quantité / boîte [pcs.]	Type d'emballage	Quantité / sur-emballage [pcs.]	
4,0 +	12	10	7,9	PZD-2	60356	200	SKV	4.800	
	12	10	7,9	PZD-2	60357	1.000	VARIANTA	10.000	
	15	13	7,9	PZD-2	60366	200	SKV	4.800	
	15	13	7,9	PZD-2	60367	1.000	VARIANTA	10.000	
	16	14	7,9	PZD-2	60377	200	SKV	4.800	
	16	14	7,9	PZD-2	60378	1.000	VARIANTA	10.000	
	20	18	7,9	PZD-2	•	60394	200	SKV	4.800
	20	18	7,9	PZD-2	•	60395	1.000	VARIANTA	10.000
	25	23	7,9	PZD-2	•	60416	200	SKV	4.000
	25	23	7,9	PZD-2	•	60417	1.000	VARIANTA	5.000
	30	28	7,9	PZD-2	•	60438	200	SKV	4.000
	30	28	7,9	PZD-2	•	60439	500	VARIANTA	5.000
	35	33	7,9	PZD-2	•	60462	200	SKV	4.000
	35	33	7,9	PZD-2	•	60463	500	VARIANTA	5.000
	40	38	7,9	PZD-2	•	60491	200	SKV	4.000
	40	38	7,9	PZD-2	•	60492	500	VARIANTA	5.000
	45	43	7,9	PZD-2	•	60513	200	SKV	4.000
	45	43	7,9	PZD-2	•	60514	500	VARIANTA	5.000
	50	48	7,9	PZD-2	•	60540	200	SKV	4.000
50	48	7,9	PZD-2	•	60541	500	VARIANTA	5.000	
60	58	7,9	PZD-2	•	60563	200	VARIANTA	2.000	

<b>Type :</b>	tête ronde
<b>Empreinte :</b>	Pozi-Drive
<b>Filet :</b>	filet total variable
<b>Matière :</b>	acier au carbone
<b>Revêtement :</b>	zingué blanc, A3K <b>CHROME (VI) FREE +</b>

Code couleur du revêtement sur l'étiquette

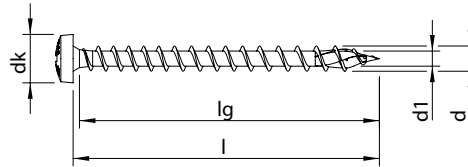

Dimension d x l [mm]	Longueur du filet lg [mm]	Diamètre tête dk [mm]	Empreinte	ATE	Référence	Quantité / boîte [pcs.]	Type d'emballage	Quantité / sur-emballage [pcs.]
<b>4,5</b> 	15	12	8,9	PZD-2	<a href="#">60579</a>	200	SKV	4.800
	15	12	8,9	PZD-2	<a href="#">60580</a>	500	VARIANTA	5.000
	16	13	8,9	PZD-2	<a href="#">60587</a>	200	SKV	4.800
	16	13	8,9	PZD-2	<a href="#">60588</a>	500	VARIANTA	5.000
	20	17	8,9	PZD-2	<a href="#">60603</a>	200	SKV	4.800
	20	17	8,9	PZD-2	<a href="#">60604</a>	500	VARIANTA	5.000
	25	22	8,9	PZD-2	• <a href="#">60621</a>	200	SKV	4.000
	25	22	8,9	PZD-2	• <a href="#">60622</a>	500	VARIANTA	5.000
	30	27	8,9	PZD-2	• <a href="#">60643</a>	200	SKV	4.000
	30	27	8,9	PZD-2	• <a href="#">60644</a>	500	VARIANTA	5.000
	35	32	8,9	PZD-2	• <a href="#">60664</a>	200	SKV	4.000
	35	32	8,9	PZD-2	• <a href="#">60665</a>	500	VARIANTA	5.000
	40	37	8,9	PZD-2	• <a href="#">60688</a>	200	SKV	4.000
	40	37	8,9	PZD-2	• <a href="#">60689</a>	500	VARIANTA	5.000
	45	42	8,9	PZD-2	• <a href="#">60712</a>	200	SKV	4.000
	45	42	8,9	PZD-2	• <a href="#">60713</a>	500	VARIANTA	2.500
50	47	8,9	PZD-2	• <a href="#">60736</a>	200	VARIANTA	2.000	
60	57	8,9	PZD-2	• <a href="#">60763</a>	200	VARIANTA	2.000	



<b>Type :</b>	tête ronde
<b>Empreinte :</b>	Pozi-Drive
<b>Filet :</b>	filet total variable
<b>Matière :</b>	acier au carbone
<b>Revêtement :</b>	zingué blanc, A3K <b>CHROME (VI) FREE +</b>

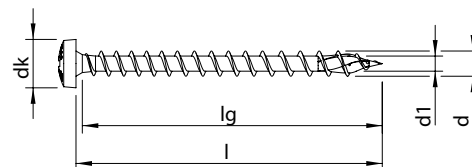

Dimension d x l [mm]	Longueur du filet lg [mm]	Diamètre tête dk [mm]	Empreinte	ATE	Référence	Quantité / boîte [pcs.]	Type d'emballage	Quantité / sur-emballage [pcs.]
<b>5,0</b> <b>+</b>	16	13	9,6	PZD-2	<a href="#">60797</a>	200	SKV	4.000
	16	13	9,6	PZD-2	<a href="#">60798</a>	500	VARIANTA	5.000
	20	17	9,6	PZD-2	<a href="#">60809</a>	200	SKV	4.000
	20	17	9,6	PZD-2	<a href="#">60810</a>	500	VARIANTA	5.000
	25	22	9,6	PZD-2	● <a href="#">60823</a>	200	SKV	4.000
	25	22	9,6	PZD-2	● <a href="#">60824</a>	500	VARIANTA	5.000
	30	27	9,6	PZD-2	● <a href="#">60842</a>	200	SKV	4.000
	30	27	9,6	PZD-2	● <a href="#">60843</a>	500	VARIANTA	5.000
	35	32	9,6	PZD-2	● <a href="#">60860</a>	200	SKV	4.000
	35	32	9,6	PZD-2	● <a href="#">60861</a>	500	VARIANTA	2.500
	40	37	9,6	PZD-2	● <a href="#">60880</a>	200	VARIANTA	2.000
	50	47	9,6	PZD-2	● <a href="#">60909</a>	200	VARIANTA	2.000
	60	57	9,6	PZD-2	● <a href="#">60933</a>	200	VARIANTA	2.000
	70	67	9,6	PZD-2	● <a href="#">60949</a>	200	VARIANTA	2.000
80	77	9,6	PZD-2	● <a href="#">60962</a>	200	VARIANTA	2.000	

<b>Type :</b>	tête ronde
<b>Empreinte :</b>	Pozi-Drive
<b>Filet :</b>	filet total variable
<b>Matière :</b>	acier au carbone
<b>Revêtement :</b>	zingué blanc, A3K <b>CHROME (VI) FREE +</b>

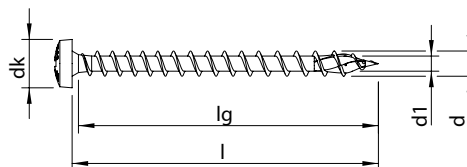

Dimension d x l [mm]	Longueur du filet lg [mm]	Diamètre tête dk [mm]	Empreinte	ATE	Référence	Quantité / boîte [pcs.]	Type d'emballage	Quantité / sur-emballage [pcs.]
<b>6,0</b>	30	26	PZD-3	•	<a href="#">60998</a>	200	VARIANTA	2.000
<b>+</b>	35	31	PZD-3	•	<a href="#">61003</a>	200	VARIANTA	2.000
	40	36	PZD-3	•	<a href="#">61010</a>	200	VARIANTA	2.000
	50	46	PZD-3	•	<a href="#">61036</a>	200	VARIANTA	2.000
	60	56	PZD-3	•	<a href="#">61059</a>	200	VARIANTA	2.000
	70	66	PZD-3	•	<a href="#">61079</a>	200	VARIANTA	1.000
	80	76	PZD-3	•	<a href="#">61092</a>	100	VARIANTA	1.000



<b>Type :</b>	tête ronde
<b>Empreinte :</b>	Pozi-Drive
<b>Filet :</b>	filet total variable
<b>Matière :</b>	acier inoxydable A2 1.4567
<b>Revêtement :</b>	brut, revêtement lubrifié

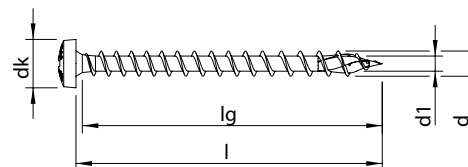

Dimension d x l [mm]	Longueur du filet lg [mm]	Diamètre tête dk [mm]	Empreinte	ATE	Référence	Quantité / boîte [pcs.]	Type d'emballage	Quantité / sur-emballage [pcs.]
<b>3,0</b> +	20	18	5,9	PZD-1	<a href="#">61620</a>	200	SKV	4.800
	30	28	5,9	PZD-1	<a href="#">61627</a>	200	SKV	4.000
<b>3,5</b> +	20	18	6,9	PZD-2	<a href="#">61633</a>	200	SKV	4.800
	30	28	6,9	PZD-2	<a href="#">61639</a>	200	SKV	4.800
<b>4,0</b> +	20	18	7,9	PZD-2	<a href="#">61659</a>	200	SKV	4.800
	25	23	7,9	PZD-2	<a href="#">61664</a>	200	SKV	4.000
	30	28	7,9	PZD-2	<a href="#">61670</a>	200	SKV	4.000
	35	33	7,9	PZD-2	<a href="#">61675</a>	200	SKV	4.000
	40	38	7,9	PZD-2	<a href="#">61679</a>	200	SKV	4.000
	45	43	7,9	PZD-2	<a href="#">61683</a>	200	SKV	4.000
	50	48	7,9	PZD-2	<a href="#">61687</a>	200	SKV	4.000
<b>5,0</b> +	25	22	9,6	PZD-2	<a href="#">61729</a>	200	SKV	4.000
	30	27	9,6	PZD-2	<a href="#">61732</a>	200	SKV	4.000
	40	37	9,6	PZD-2	<a href="#">61747</a>	200	SKV	4.000
	50	47	9,6	PZD-2	<a href="#">61764</a>	200	VARIANTA	2.000



Lined area for notes with horizontal lines.



**Type :** tête fraisée bombée à poches de fraisage

**Empreinte :** HECO-Drive \*

**Filet :** filet total variable

**Matière :** acier inoxydable A2 1.4567

**Revêtement :** brut, revêtement lubrifié

Code couleur du revêtement sur l'étiquette

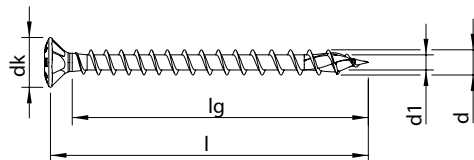

Dimension d x l [mm]	Longueur du filet lg [mm]	Diamètre tête dk [mm]	Empreinte	ATE	Référence	Quantité / boîte [pcs.]	Type d'emballage	Quantité / sur-emballage [pcs.]	
<b>3,5</b> 	20	16	7,3	HD-20	●	<a href="#">61997</a>	200	SKV	4.800
	25	21	7,3	HD-20	●	<a href="#">61998</a>	200	SKV	4.800
	30	26	7,3	HD-20	●	<a href="#">61999</a>	200	SKV	4.800
	35	31	7,3	HD-20	●	<a href="#">62000</a>	200	SKV	4.000
	40	36	7,3	HD-20	●	<a href="#">62001</a>	200	SKV	4.000
<b>4,0</b> 	20	15	7,9	HD-20	●	<a href="#">62002</a>	200	SKV	4.800
	25	20	7,9	HD-20	●	<a href="#">62003</a>	200	SKV	4.800
	30	25	7,9	HD-20	●	<a href="#">62004</a>	200	SKV	4.800
	35	30	7,9	HD-20	●	<a href="#">62005</a>	200	SKV	4.000
	40	35	7,9	HD-20	●	<a href="#">62006</a>	200	SKV	4.000
<b>4,5</b> 	50	45	7,9	HD-20	●	<a href="#">62007</a>	200	SKV	4.000
	40	35	8,9	HD-20	●	<a href="#">62008</a>	200	SKV	4.000
<b>5,0</b> 	50	45	8,9	HD-20	●	<a href="#">62010</a>	200	VARIANTA	2.000
	50	44	9,6	HD-20	●	<a href="#">62011</a>	200	VARIANTA	2.000
<b>5,0</b> 	60	54	9,6	HD-20	●	<a href="#">62012</a>	200	VARIANTA	2.000

\* Toutes les vis avec HECO-Drive sont 100% compatibles avec les embouts TX conventionnels. L'effet GripFit est garanti uniquement lorsqu'il est utilisé avec des embouts HECO-Drive adaptés.

<b>Type :</b>	tête fraisée bombée à poches de fraisage
<b>Empreinte :</b>	Pozi-Drive
<b>Filet :</b>	filet total variable
<b>Matière :</b>	acier inoxydable A2 1.4567
<b>Revêtement :</b>	brut, revêtement lubrifié

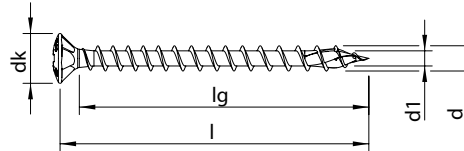

Dimension d x l [mm]	Longueur du filet lg [mm]	Diamètre tête dk [mm]	Empreinte	ATE	Référence	Quantité / boîte [pcs.]	Type d'emballage	Quantité / sur-emballage [pcs.]	
<b>3,5</b> +	20	16	7,3	PZD-2	•	<a href="#">61632</a>	200	SKV	4.800
	25	21	7,3	PZD-2	•	<a href="#">61635</a>	200	SKV	4.800
	30	26	7,3	PZD-2	•	<a href="#">61638</a>	200	SKV	4.800
	35	31	7,3	PZD-2	•	<a href="#">61643</a>	200	SKV	4.000
	40	36	7,3	PZD-2	•	<a href="#">61648</a>	200	SKV	4.000
<b>4,0</b> +	20	15	7,9	PZD-2	•	<a href="#">61658</a>	200	SKV	4.800
	25	20	7,9	PZD-2	•	<a href="#">61663</a>	200	SKV	4.800
	30	25	7,9	PZD-2	•	<a href="#">61669</a>	200	SKV	4.800
	35	30	7,9	PZD-2	•	<a href="#">61674</a>	200	SKV	4.000
	40	35	7,9	PZD-2	•	<a href="#">61678</a>	200	SKV	4.000
	50	45	7,9	PZD-2	•	<a href="#">61686</a>	200	SKV	4.000
<b>4,5</b> +	40	35	8,9	PZD-2	•	<a href="#">61700</a>	200	SKV	4.000
	50	45	8,9	PZD-2	•	<a href="#">61710</a>	200	VARIANTA	2.000
<b>5,0</b> +	50	44	9,6	PZD-2	•	<a href="#">61763</a>	200	VARIANTA	2.000
	60	54	9,6	PZD-2	•	<a href="#">61776</a>	200	VARIANTA	2.000



**Type :** Vis à plateau, tête ronde large

**Empreinte :** T-Drive

**Filet :** filet total variable

**Matière :** acier au carbone

**Revêtement :** zingué blanc, A3K

CHROME (VI) FREE +

Code couleur du revêtement sur l'étiquette

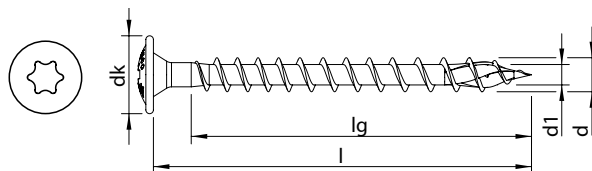

Dimension d x l [mm]	Longueur du filet lg [mm]	Diamètre tête dk [mm]	Empreinte	ATE	Référence	Quantité / boîte [pcs.]	Type d'emballage	Quantité / sur-emballage [pcs.]
<b>3,0</b> 	20	18	8,0	T-10	<a href="#">61959</a>	1.000	VARIANTA	10.000
	25	23	8,0	T-10	<a href="#">61960</a>	1.000	VARIANTA	10.000
	30	28	8,0	T-10	<a href="#">61961</a>	1.000	VARIANTA	10.000
	35	33	8,0	T-10	<a href="#">61962</a>	500	VARIANTA	5.000
<b>3,5</b> 	20	17	8,2	T-20	<a href="#">61963</a>	1.000	VARIANTA	10.000
	25	22	8,2	T-20	<a href="#">61964</a>	1.000	VARIANTA	10.000
	30	27	8,2	T-20	<a href="#">61965</a>	500	VARIANTA	5.000
	35	32	8,2	T-20	<a href="#">61966</a>	500	VARIANTA	5.000
<b>4,0</b> 	25	22	9,2	T-20	<a href="#">61967</a>	500	VARIANTA	5.000
	30	27	9,2	T-20	<a href="#">61968</a>	500	VARIANTA	5.000
	35	32	9,2	T-20	<a href="#">61969</a>	500	VARIANTA	5.000
	40	37	9,2	T-20	<a href="#">61970</a>	500	VARIANTA	5.000
<b>4,5</b> 	25	22	10,3	T-20	<a href="#">61971</a>	1.000	VARIANTA	5.000
	30	27	10,3	T-20	<a href="#">61972</a>	500	VARIANTA	5.000
	35	32	10,3	T-20	<a href="#">61973</a>	500	VARIANTA	5.000
	40	37	10,3	T-20	<a href="#">61974</a>	200	VARIANTA	2.000
	45	42	10,3	T-20	<a href="#">61975</a>	200	VARIANTA	2.000
<b>5,0*</b>	50	47	10,3	T-20	<a href="#">61976</a>	200	VARIANTA	2.000
	60	56	11,8	T-20	<a href="#">61977</a>	200	VARIANTA	2.000

\* Code couleur embout HD =

<b>Type :</b>	Vis à plateau, tête ronde large	
<b>Empreinte :</b>	Pozi-Drive	
<b>Filet :</b>	filet total variable	
<b>Matière :</b>	acier au carbone	
<b>Revêtement :</b>	zingué blanc, A3K <b>CHROME (VI) FREE +</b>	Code couleur du revêtement sur l'étiquette

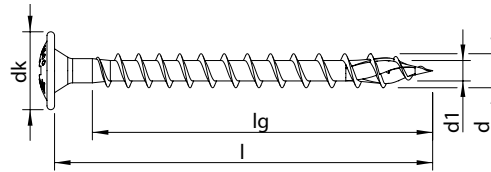

Dimension d x l [mm]	Longueur du filet lg [mm]	Diamètre tête dk [mm]	Empreinte	ATE	Référence	Quantité / boîte [pcs.]	Type d'emballage	Quantité / sur-emballage [pcs.]
<b>3,0</b> +	20	18	8,0	PZD-2	60076	1.000	VARIANTA	10.000
	25	23	8,0	PZD-2	60094	1.000	VARIANTA	10.000
	30	28	8,0	PZD-2	60111	1.000	VARIANTA	10.000
	35	33	8,0	PZD-2	60132	500	VARIANTA	5.000
<b>3,5</b> +	20	17	8,2	PZD-2	60208	1.000	VARIANTA	10.000
	25	22	8,2	PZD-2	60224	1.000	VARIANTA	10.000
	30	27	8,2	PZD-2	60248	500	VARIANTA	5.000
	35	32	8,2	PZD-2	60269	500	VARIANTA	5.000
<b>4,0</b> +	25	22	9,2	PZD-2	60398	500	VARIANTA	5.000
	30	27	9,2	PZD-2	60421	500	VARIANTA	5.000
	35	32	9,2	PZD-2	60445	500	VARIANTA	5.000
<b>4,5</b> +	40	37	9,2	PZD-2	60466	500	VARIANTA	5.000
	25	22	10,3	PZD-2	60608	1.000	VARIANTA	5.000
	30	27	10,3	PZD-2	60626	500	VARIANTA	5.000
	35	32	10,3	PZD-2	60648	500	VARIANTA	5.000
	40	37	10,3	PZD-2	60670	200	VARIANTA	2.000
<b>5,0*</b>	45	42	10,3	PZD-2	60695	200	VARIANTA	2.000
	50	47	10,3	PZD-2	60717	200	VARIANTA	2.000
<b>5,0*</b>	60	56	11,8	PZD-2	60920	200	VARIANTA	2.000

\* Code couleur embout PZD = +



## Vis à tête ronde large HECO-TOPIX®-plus

### Informations produit

- Transfert de charge plus important grâce à l'élargissement de la surface de serrage de la tête
- Pas de filetage important pour un vissage plus rapide
- Justificatifs de calcul disponibles via le logiciel HECO-HCS ou le service de calcul
- Revêtement sans chrome (VI)
- Produit homologué et contrôlé



### La vis à bois des professionnels

#### MagicClose®

Filet total breveté qui contracte les éléments en bois sans interstice et sans précontrainte (uniquement avec les filets total Ø 6 mm)

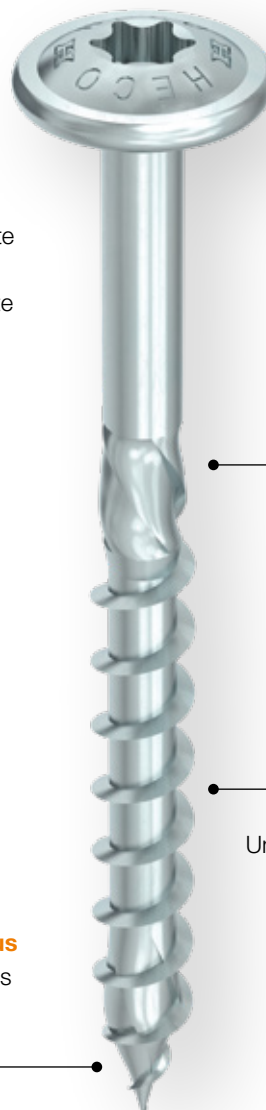

#### Nervures de tiges

pour un vissage sans tension en toute simplicité (uniquement avec les filets partiels)

#### PerfectPitch®

Un pas de filetage optimal pour toutes les longueurs de vis.



#### La pointe HECO-TOPIX-plus

Rend le perçage d'avant-trous inutile et réduit le risque de fissuration du bois



**Type :** tête ronde large  
**Empreinte :** T-Drive  
**Filet :** filet total variable  
**Matière :** acier au carbone  
**Revêtement :** zingué blanc, A3K **CHROME (VI) FREE +** Code couleur du revêtement sur l'étiquette

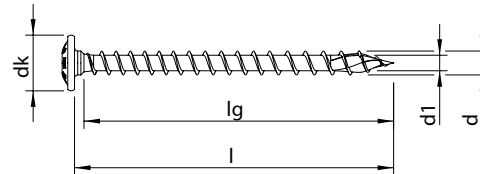

Dimension d x l [mm]	Longueur du filet lg [mm]	Diamètre tête dk [mm]	Empreinte	ATE	Référence	Quantité / boîte [pcs.]	Type d'emballage	Quantité / sur-emballage [pcs.]	
<b>6,0</b> 	40	36	14,0	T-30	●	<a href="#">61013</a>	200	VARIANTA	2.000
	50	46	14,0	T-30	●	<a href="#">61039</a>	200	VARIANTA	2.000
	60	56	14,0	T-30	●	<a href="#">61063</a>	100	VARIANTA	1.000
	70	66	14,0	T-30	●	<a href="#">61080</a>	100	VARIANTA	1.000
	80	76	14,0	T-30	●	<a href="#">61094</a>	100	VARIANTA	1.000

**Type :** tête ronde large  
**Empreinte :** T-Drive  
**Filet :** filet total  
**Matière :** acier au carbone  
**Revêtement :** zingué blanc, A3K **CHROME (VI) FREE +** Code couleur du revêtement sur l'étiquette



71

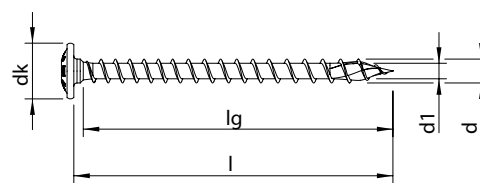

Dimension d x l [mm]	Longueur du filet lg [mm]	Diamètre tête dk [mm]	Empreinte	ATE	Référence	Quantité / boîte [pcs.]	Type d'emballage	Quantité / sur-emballage [pcs.]	
<b>8,0</b> 	80	74	18,0	T-40	●	<a href="#">61245</a>	50	VARIANTA	200
	100	94	18,0	T-40	●	<a href="#">61259</a>	50	VARIANTA	200
	120	114	18,0	T-40	●	<a href="#">61270</a>	50	VARIANTA	200
<b>10,0</b> 	80	73	22,5	T-40	●	<a href="#">61475</a>	50	VARIANTA	200
	100	93	22,5	T-40	●	<a href="#">61483</a>	50	VARIANTA	200
	120	100	22,5	T-40	●	<a href="#">61492</a>	50	VARIANTA	200



**Type :** tête ronde large  
**Empreinte :** T-Drive  
**Filet :** filet total variable  
**Matière :** acier inoxydable A2 1.4567  
**Revêtement :** brut, revêtement lubrifié

Code couleur du revêtement sur l'étiquette

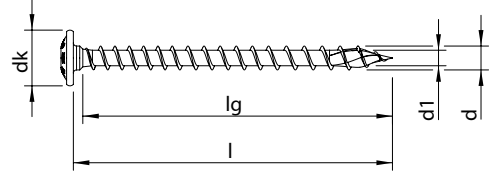

Dimension d x l [mm]	Longueur du filet lg [mm]	Diamètre tête dk [mm]	Empreinte	ATE	Référence	Quantité / boîte [pcs.]	Type d'emballage	Quantité / sur-emballage [pcs.]	
<b>6,0</b> 	40	36	14,0	T-30	●	<a href="#">61802</a>	200	VARIANTA	2.000
	50	46	14,0	T-30	●	<a href="#">61805</a>	200	VARIANTA	2.000
	60	56	14,0	T-30	●	<a href="#">61810</a>	100	VARIANTA	1.000
	70	66	14,0	T-30	●	<a href="#">61815</a>	100	VARIANTA	1.000
	80	76	14,0	T-30	●	<a href="#">61820</a>	100	VARIANTA	1.000



**Type :** tête ronde large  
**Empreinte :** T-Drive  
**Filet :** filet total  
**Matière :** acier inoxydable A2 1.4567  
**Revêtement :** brut, revêtement lubrifié

Code couleur du revêtement sur l'étiquette

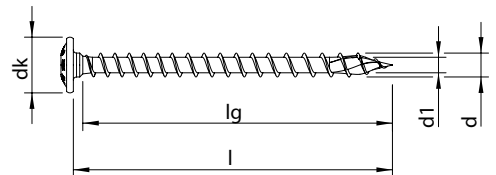

Dimension d x l [mm]	Longueur du filet lg [mm]	Diamètre tête dk [mm]	Empreinte	ATE	Référence	Quantité / boîte [pcs.]	Type d'emballage	Quantité / sur-emballage [pcs.]	
<b>8,0</b> 	40	34	18,0	T-40	●	<a href="#">61844</a>	50	VARIANTA	200
	50	44	18,0	T-40	●	<a href="#">61845</a>	50	VARIANTA	200
	60	54	18,0	T-40	●	<a href="#">61846</a>	50	VARIANTA	200
	80	74	18,0	T-40	●	<a href="#">61849</a>	50	VARIANTA	200
	100	94	18,0	T-40	●	<a href="#">61853</a>	50	VARIANTA	200
	120	114	18,0	T-40	●	<a href="#">61860</a>	50	VARIANTA	200



**Type :** tête ronde large

**Empreinte :** T-Drive

**Filet :** filet partiel

**Matière :** acier au carbone

**Revêtement :** zingué blanc, A3K **CHROME (VI) FREE +**

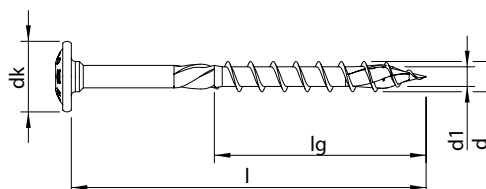

Dimension d x l [mm]	Longueur du filet lg [mm]	Diamètre tête dk [mm]	Empreinte	ATE	Référence	Quantité / boîte [pcs.]	Type d'emballage	Quantité / sur-emballage [pcs.]
<b>6,0</b>	100	60	14,0	T-30 / T-25*	● 61117 / 62278* <b>NOUVEAU</b>	100	VARIANTA	1.000
	120	72	14,0	T-30 / T-25*	● 61137 / 62279* <b>NOUVEAU</b>	100	VARIANTA	1.000
	140	72	14,0	T-30 / T-25*	● 61151 / 62280* <b>NOUVEAU</b>	100	VARIANTA	800
	160	72	14,0	T-30 / T-25*	● 61167 / 62281* <b>NOUVEAU</b>	100	VARIANTA	400
	180	72	14,0	T-30 / T-25*	● 61176 / 62282* <b>NOUVEAU</b>	100	VARIANTA	400
	200	72	14,0	T-30 / T-25*	● 61185 / 62283* <b>NOUVEAU</b>	100	VARIANTA	400
	220	72	14,0	T-30 / T-25*	● 61192 / 62284* <b>NOUVEAU</b>	100	VARIANTA	400
	240	72	14,0	T-30 / T-25*	● 61199 / 62285* <b>NOUVEAU</b>	100	VARIANTA	400
	260	72	14,0	T-30 / T-25*	● 61206 / 62286* <b>NOUVEAU</b>	100	VARIANTA	400
	280	72	14,0	T-30 / T-25*	● 61213 / 62287* <b>NOUVEAU</b>	100	VARIANTA	400
	300	72	14,0	T-30 / T-25*	● 61220 / 62288* <b>NOUVEAU</b>	100	VARIANTA	200
<b>8,0</b>	120	72	18,0	T-40	● 61272	50	VARIANTA	200
	140	100	18,0	T-40	● 61280	50	VARIANTA	200
	160	100	18,0	T-40	● 61294	50	VARIANTA	200
	180	100	18,0	T-40	● 61306	50	VARIANTA	200
	200	100	18,0	T-40	● 61319	50	VARIANTA	200
	220	100	18,0	T-40	● 61330	50	VARIANTA	200
	240	100	18,0	T-40	● 61341	50	VARIANTA	200
	260	100	18,0	T-40	● 61353	50	VARIANTA	200
	280	100	18,0	T-40	● 61367	50	VARIANTA	200
	300	100	18,0	T-40	● 61379	50	VARIANTA	200
	320	100	18,0	T-40	● 61391	50	VARIANTA	200
	340	100	18,0	T-40	● 61403	50	VARIANTA	100
	360	100	18,0	T-40	● 61413	50	VARIANTA	100
	380	100	18,0	T-40	● 61423	50	VARIANTA	100
	400	100	18,0	T-40	● 61432	50	VARIANTA	100
420	100	18,0	T-40	● 61438	50	VARIANTA	100	
460	100	18,0	T-40	● 61443	50	VARIANTA	100	
500	100	18,0	T-40	● 61447	50	VARIANTA	100	

\* Variante alternative avec taille d'empreinte T-25



<b>Type :</b>	tête ronde large
<b>Empreinte :</b>	T-Drive
<b>Filet :</b>	filet partiel
<b>Matière :</b>	acier au carbone
<b>Revêtement :</b>	zingué blanc, A3K <b>CHROME (VI) FREE +</b>

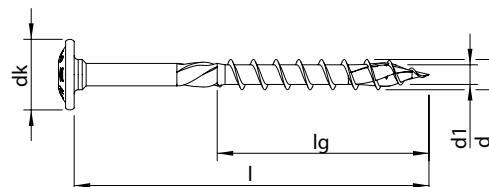

Dimension d x l [mm]	Longueur du filet lg [mm]	Diamètre tête dk [mm]	Empreinte	ATE	Référence	Quantité / boîte [pcs.]	Type d'emballage	Quantité / sur-emballage [pcs.]	
<b>10,0</b> 	140	84	22,5	T-40	●	<a href="#">61501</a>	50	VARIANTA	200
	160	100	22,5	T-40	●	<a href="#">61512</a>	50	VARIANTA	200
	180	100	22,5	T-40	●	<a href="#">61518</a>	50	VARIANTA	200
	200	100	22,5	T-40	●	<a href="#">61527</a>	50	VARIANTA	200
	220	100	22,5	T-40	●	<a href="#">61535</a>	50	VARIANTA	200
	240	100	22,5	T-40	●	<a href="#">61543</a>	50	VARIANTA	100
	260	100	22,5	T-40	●	<a href="#">61552</a>	50	VARIANTA	100
	280	100	22,5	T-40	●	<a href="#">61562</a>	50	VARIANTA	100
	300	100	22,5	T-40	●	<a href="#">61572</a>	50	VARIANTA	100
	320	100	22,5	T-40	●	<a href="#">61580</a>	50	VARIANTA	100
	340	100	22,5	T-40	●	<a href="#">61588</a>	50	VARIANTA	100
	360	100	22,5	T-40	●	<a href="#">61592</a>	50	VARIANTA	100
	380	100	22,5	T-40	●	<a href="#">61598</a>	50	VARIANTA	100
	400	100	22,5	T-40	●	<a href="#">61603</a>	50	VARIANTA	100

<b>Type :</b>	tête ronde large
<b>Empreinte :</b>	T-Drive
<b>Filet :</b>	filet partiel
<b>Matière :</b>	acier inoxydable A2 1.4567
<b>Revêtement :</b>	brut, revêtement lubrifié

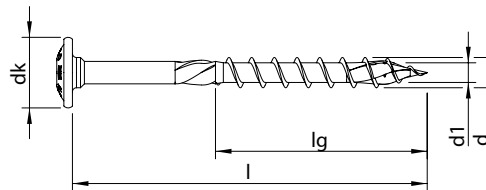

Dimension d x l [mm]	Longueur du filet lg [mm]	Diamètre tête dk [mm]	Empreinte	ATE	Référence	Quantité / boîte [pcs.]	Type d'emballage	Quantité / sur-emballage [pcs.]
<b>6,0</b> 	100	60	14,0	T-30	●	<a href="#">61828</a>	100	VARIANTA 1.000
	120	72	14,0	T-30	●	<a href="#">61836</a>	100	VARIANTA 500
<b>8,0</b> 	140	84	18,0	T-40	●	<a href="#">61863</a>	50	VARIANTA 200
	160	100	18,0	T-40	●	<a href="#">61868</a>	50	VARIANTA 200
	180	100	18,0	T-40	●	<a href="#">61872</a>	50	VARIANTA 200
	200	100	18,0	T-40	●	<a href="#">61876</a>	50	VARIANTA 200
	220	100	18,0	T-40	●	<a href="#">61880</a>	50	VARIANTA 200
	240	100	18,0	T-40	●	<a href="#">61887</a>	50	VARIANTA 200
	260	100	18,0	T-40	●	<a href="#">61891</a>	50	VARIANTA 200
	280	100	18,0	T-40	●	<a href="#">61896</a>	50	VARIANTA 200
	300	100	18,0	T-40	●	<a href="#">61902</a>	50	VARIANTA 200



<b>Type :</b>	tête ronde large XL
<b>Empreinte :</b>	T-Drive
<b>Filet :</b>	filet partiel
<b>Matière :</b>	acier au carbone
<b>Revêtement :</b>	zingué blanc, A3K <b>CHROME (VI) FREE +</b>

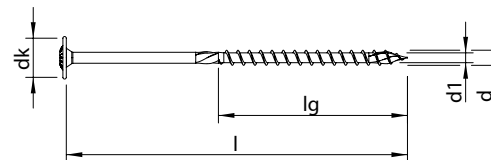

Dimension d x l [mm]	Longueur du filet lg [mm]	Diamètre tête dk [mm]	Empreinte	ATE	Référence	Quantité / boîte [pcs.]	Type d'emballage	Quantité / sur-emballage [pcs.]	
<b>8,0</b> 	160	100	22,5	T-40	●	<a href="#">61293</a>	50	VARIANTA	200
	180	100	22,5	T-40	●	<a href="#">61305</a>	50	VARIANTA	200
	200	100	22,5	T-40	●	<a href="#">61317</a>	50	VARIANTA	200
	220	100	22,5	T-40	●	<a href="#">61329</a>	50	VARIANTA	200
	240	100	22,5	T-40	●	<a href="#">61340</a>	50	VARIANTA	200
	260	100	22,5	T-40	●	<a href="#">61351</a>	50	VARIANTA	200
	280	100	22,5	T-40	●	<a href="#">61365</a>	50	VARIANTA	200
	300	100	22,5	T-40	●	<a href="#">61378</a>	50	VARIANTA	200
	320	100	22,5	T-40	●	<a href="#">61389</a>	50	VARIANTA	100
	340	100	22,5	T-40	●	<a href="#">61402</a>	50	VARIANTA	100
	360	100	22,5	T-40	●	<a href="#">61412</a>	50	VARIANTA	100
	380	100	22,5	T-40	●	<a href="#">61422</a>	50	VARIANTA	100
	400	100	22,5	T-40	●	<a href="#">61431</a>	50	VARIANTA	100





**Type :** tête hexagonale combinée

**Empreinte :** tête hexagonale + T-Drive

**Filet :** filet total

**Matière :** acier au carbone

**Revêtement :** zingué blanc, A3K

CHROME (VI) FREE +

Code couleur du revêtement sur l'étiquette

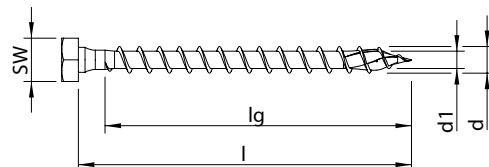

Dimension d x l [mm]	Longueur du filet lg [mm]	Diamètre tête dk [mm]	Empreinte	ATE	Référence	Quantité / boîte [pcs.]	Type d'emballage	Quantité / sur-emballage [pcs.]	
<b>8,0</b> ★	50	42	13,0	SW-13/T-40	●	<a href="#">61232</a>	100	VARIANTA	400
	60	52	13,0	SW-13/T-40	●	<a href="#">61237</a>	100	VARIANTA	400
	70	62	13,0	SW-13/T-40	●	<a href="#">61240</a>	50	VARIANTA	200
	80	72	13,0	SW-13/T-40	●	<a href="#">61248</a>	50	VARIANTA	200
	100	92	13,0	SW-13/T-40	●	<a href="#">61262</a>	50	VARIANTA	200
<b>10,0</b> ★	60	50	15,0	SW-15/T-40	●	<a href="#">61470</a>	50	VARIANTA	200
	70	60	15,0	SW-15/T-40	●	<a href="#">61471</a>	50	VARIANTA	200
	80	70	15,0	SW-15/T-40	●	<a href="#">61478</a>	50	VARIANTA	200
	100	90	15,0	SW-15/T-40	●	<a href="#">61486</a>	50	VARIANTA	200

**Type :** tête hexagonale combinée

**Empreinte :** tête hexagonale + T-Drive



**Filet :** filet partiel

**Matière :** acier au carbone

**Revêtement :** zingué blanc, A3K **CHROME (VI) FREE +**

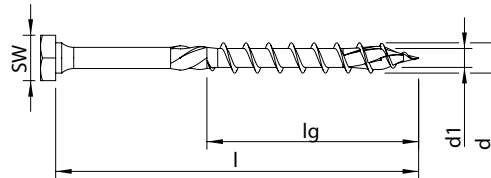
Code couleur du revêtement sur l'étiquette



Dimension d x l [mm]	Longueur du filet lg [mm]	Diamètre tête dk [mm]	Empreinte	ATE	Référence	Quantité / boîte [pcs.]	Type d'emballage	Quantité / sur-emballage [pcs.]	
<b>8,0</b>	120	72	13,0	SW-13/T-40	●	<a href="#">61273</a>	50	VARIANTA	200
	140	84	13,0	SW-13/T-40	●	<a href="#">61284</a>	50	VARIANTA	200
<b>10,0</b>	120	72	15,0	SW-15/T-40	●	<a href="#">61497</a>	50	VARIANTA	200
	140	84	15,0	SW-15/T-40	●	<a href="#">61504</a>	50	VARIANTA	200



<b>Type :</b>	tête cylindrique
<b>Empreinte :</b>	T-Drive
<b>Filet :</b>	filet total
<b>Matière :</b>	acier au carbone
<b>Revêtement :</b>	zingué blanc, A3K <b>CHROME (VI) FREE +</b>

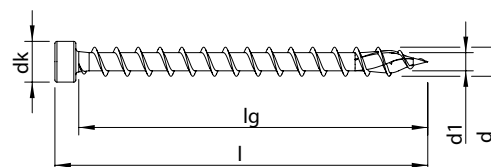

Dimension d x l [mm]	Longueur du filet lg [mm]	Diamètre tête dk [mm]	Empreinte	ATE	Référence	Quantité / boîte [pcs.]	Type d'emballage	Quantité / sur-emballage [pcs.]	
<b>6,0</b> 	120	114	9,0	T-30	●	<a href="#">61953</a>	100	VARIANTA	1.000
	140	134	9,0	T-30	●	<a href="#">61952</a>	100	VARIANTA	500
	160	154	9,0	T-30	●	<a href="#">61951</a>	100	VARIANTA	800
	180	174	9,0	T-30	●	<a href="#">61950</a>	100	VARIANTA	400
	200	194	9,0	T-30	●	<a href="#">61949</a>	100	VARIANTA	400
<b>8,0</b> 	120	112	12,0	T-40	●	<a href="#">61928</a>	100	VARIANTA	400
	160	152	12,0	T-40	●	<a href="#">61929</a>	100	VARIANTA	400
	180	172	12,0	T-40	●	<a href="#">61930</a>	100	VARIANTA	200
	200	192	12,0	T-40	●	<a href="#">61931</a>	100	VARIANTA	200
	220	212	12,0	T-40	●	<a href="#">61932</a>	50	VARIANTA	200
	240	232	12,0	T-40	●	<a href="#">61933</a>	50	VARIANTA	200
	260	252	12,0	T-40	●	<a href="#">61934</a>	50	VARIANTA	200
	280	272	12,0	T-40	●	<a href="#">61935</a>	50	VARIANTA	200
	300	292	12,0	T-40	●	<a href="#">61936</a>	50	VARIANTA	200
	340	332	12,0	T-40	●	<a href="#">61937</a>	50	VARIANTA	200
	380	372	12,0	T-40	●	<a href="#">61938</a>	50	VARIANTA	100
	400	360	10,0	T-40	●	<a href="#">62078</a> <b>NOUVEAU</b>	50	VARIANTA	200
	450	410	10,0	T-40	●	<a href="#">62079</a> <b>NOUVEAU</b>	50	VARIANTA	200
	500	460	10,0	T-40	●	<a href="#">62080</a> <b>NOUVEAU</b>	50	VARIANTA	200
	550	510	10,0	T-40	●	<a href="#">62081</a> <b>NOUVEAU</b>	50	VARIANTA	200
600	560	10,0	T-40	●	<a href="#">62082</a> <b>NOUVEAU</b>	50	VARIANTA	-	



<b>Type :</b>	tête cylindrique
<b>Empreinte :</b>	T-Drive
<b>Filet :</b>	filet total
<b>Matière :</b>	acier au carbone
<b>Revêtement :</b>	zingué blanc, A3K <b>CHROME (VI) FREE +</b>

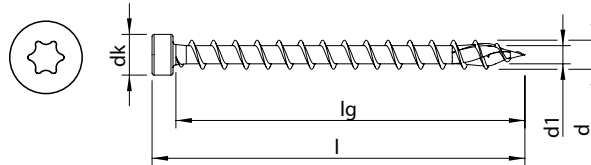

Dimension d x l [mm]	Longueur du filet lg [mm]	Diamètre tête dk [mm]	Empreinte	ATE	Référence	Quantité / boîte [pcs.]	Type d'emballage	Quantité / sur-emballage [pcs.]	
<b>10,0</b> ★	120	110	14,0	T-40	●	<a href="#">61939</a>	50	VARIANTA	200
	160	150	14,0	T-40	●	<a href="#">61940</a>	50	VARIANTA	200
	200	190	14,0	T-40	●	<a href="#">61941</a>	50	VARIANTA	200
	220	210	14,0	T-40	●	<a href="#">61942</a>	50	VARIANTA	200
	240	230	14,0	T-40	●	<a href="#">61943</a>	50	VARIANTA	100
	260	250	14,0	T-40	●	<a href="#">61944</a>	50	VARIANTA	100
	280	270	14,0	T-40	●	<a href="#">61945</a>	50	VARIANTA	100
	300	290	14,0	T-40	●	<a href="#">61946</a>	50	VARIANTA	100
	340	330	14,0	T-40	●	<a href="#">61947</a>	50	VARIANTA	100
	380	370	14,0	T-40	●	<a href="#">61948</a>	50	VARIANTA	100
<b>10,0</b> ★	400	345	14,0	T-50	●	<a href="#">62071</a> NOUVEAU	50	VARIANTA	200
	450	395	14,0	T-50	●	<a href="#">62072</a> NOUVEAU	50	VARIANTA	200
	500	445	14,0	T-50	●	<a href="#">62073</a> NOUVEAU	25	VARIANTA	100
	550	495	14,0	T-50	●	<a href="#">62074</a> NOUVEAU	25	VARIANTA	100
	600	545	14,0	T-50	●	<a href="#">62075</a> NOUVEAU	25	VARIANTA	1.000
	700	645	14,0	T-50	●	<a href="#">62076</a> NOUVEAU	25	VARIANTA	1.000
	800	745	14,0	T-50	●	<a href="#">62077</a> NOUVEAU	25	VARIANTA	1.000



## Vis de pose HECO-TOPIX®-plus

### Informations produit

- Fixation du revêtement sans fissuration avec seulement une vis
- Réduction de l'effet de fissuration lors du vissage grâce à la pointe HECO-TOPIX-plus et ses nervures de fraisage
- Positionnement et vissage rapide, en particulier sur les surfaces dures
- Pas de craquement du revêtement grâce au filet total HECO-TOPIX-plus
- Gain de temps grâce à l'emploi d'un seul type de vis
- Produit homologué et contrôlé



### La vis de pose à effet de contraction

#### Tête fraisée à poches de fraisage

Excellentes propriétés de fraisage dans le bois. Pas d'endommagement de la surface en cas de ferrures métalliques

#### MagicClose®

Filet total breveté qui contracte les éléments en bois sans interstice et sans précontrainte



#### La pointe HECO-TOPIX-plus

Rend le perçage d'avant-trous inutile et réduit le risque de fissuration du bois

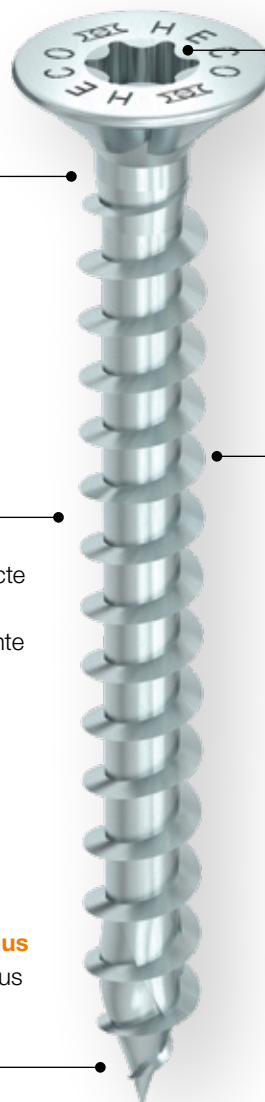

#### GripFit®

Empreinte HECO-Drive pour le travail d'une seule main



#### PerfectPitch®

Un pas de filetage optimal pour toutes les longueurs de vis



<b>Type :</b>	Vis de pose, tête fraisée à poches de fraisage	
<b>Empreinte :</b>	HECO-Drive*	
<b>Filet :</b>	filet total variable	
<b>Matière :</b>	acier au carbone	
<b>Revêtement :</b>	zingué blanc, A3K <b>CHROME (VI) FREE +</b>	Code couleur du revêtement sur l'étiquette

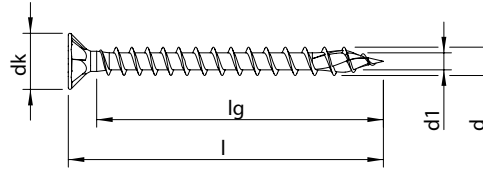

Dimension d x l [mm]	Longueur du filet lg [mm]	Diamètre tête dk [mm]	Empreinte	ATE	Référence	Quantité / boîte [pcs.]	Type d'emballage	Quantité / sur-emballage [pcs.]
<b>4,5</b> 	40	35	8,9	HD-20	●	<a href="#">62107</a>	500	VARIANTA 5.000
	50	45	8,9	HD-20	●	<a href="#">60722</a>	200	VARIANTA 2.000
	60	55	8,9	HD-20	●	<a href="#">60752</a>	200	VARIANTA 2.000
	70	65	8,9	HD-20	●	<a href="#">60769</a>	200	VARIANTA 2.000
	80	75	8,9	HD-20	●	<a href="#">60781</a>	200	VARIANTA 2.000

\* Toutes les vis avec HECO-Drive sont 100% compatibles avec les embouts TX conventionnels.  
L'effet GripFit est garanti uniquement lorsqu'il est utilisé avec des embouts HECO-Drive adaptés.



## Vis pour planchers HECO-TOPIX®-plus

### Informations produit

- Assemblage et fixation du revêtement avec un seul type de vis
- Réduction de l'effet de fissuration lors du vissage grâce à la pointe HECO-TOPIX-plus et ses nervures de fraisage
- Pas de craquement de la lame grâce à une fixation solide du filetage total HECO-TOPIX-plus
- Noyure facile de la tête dans la mortaise avec effet d'écartement réduit
- Gain de temps grâce à l'emploi d'un seul type de vis
- Produit homologué et contrôlé



### La vis pour planchers à effet de contraction

#### Petite tête fraisée bombée avec nervures de fraisage

Noyure facile de la tête dans la mortaise

#### MagicClose®

Filet total breveté qui contracte les éléments en bois sans interstice et sans précontrainte

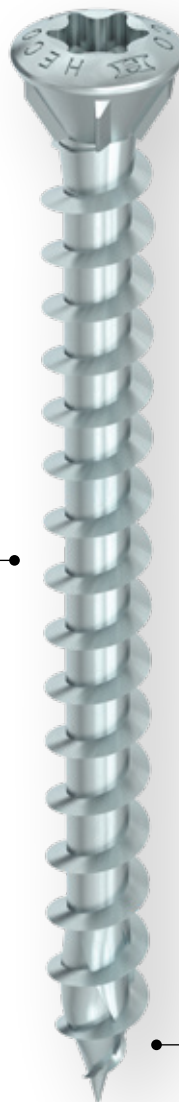

#### PerfectPitch®

Un pas de filetage optimal pour toutes les longueurs de vis



#### La pointe HECO-TOPIX-plus

Rend le perçage d'avant-trous inutile et réduit le risque de fissuration du bois

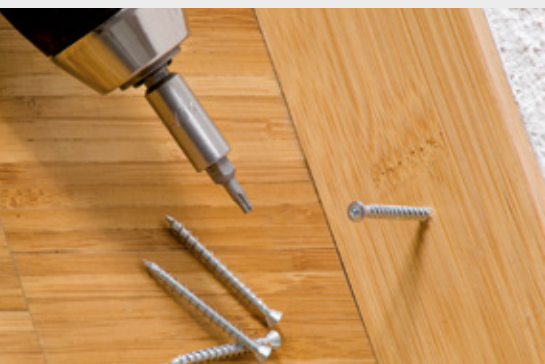

**Type :** Vis pour planchers, tête fraisée bombée avec nervures de fraisage

**Empreinte :** T-Drive

**Filet :** filet total variable

**Matière :** acier au carbone

**Revêtement :** zingué blanc, A3K **CHROME (VI) FREE +** Code couleur du revêtement sur l'étiquette

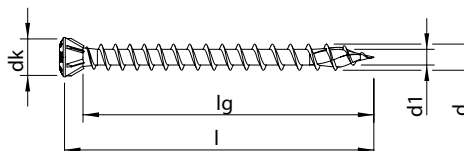

Dimension d x l [mm]	Longueur du filet lg [mm]	Diamètre tête dk [mm]	Empreinte	ATE	Référence	Quantité / boîte [pcs.]	Type d'emballage	Quantité / sur-emballage [pcs.]
<b>3,5</b> 	40	37	5,3	T-10	<a href="#">60293</a>	200	SKV	4.000
	40	37	5,3	T-10	<a href="#">60294</a>	500	VARIANTA	5.000
	50	47	5,3	T-10	<a href="#">60328</a>	200	SKV	4.000
	50	47	5,3	T-10	<a href="#">60329</a>	500	VARIANTA	5.000
	60	57	5,3	T-10	<a href="#">60346</a>	200	VARIANTA	2.000
	60	57	5,3	T-10	<a href="#">60348</a>	500	VARIANTA	5.000
<b>4,0</b> 	70	66	6,1	T-15	<a href="#">60564</a>	200	VARIANTA	2.000
	70	66	6,1	T-15	<a href="#">60565</a>	500	VARIANTA	2.000
<b>4,5</b> 	50	46	6,8	T-20	<a href="#">60719</a>	200	VARIANTA	2.000
	50	46	6,8	T-20	<a href="#">60721</a>	500	VARIANTA	5.000
	60	56	6,8	T-20	<a href="#">60750</a>	200	VARIANTA	2.000
	60	56	6,8	T-20	<a href="#">60751</a>	500	VARIANTA	2.000
	70	66	6,8	T-20	<a href="#">60766</a>	200	VARIANTA	2.000
	70	66	6,8	T-20	<a href="#">60768</a>	500	VARIANTA	2.000
	80	76	6,8	T-20	<a href="#">60779</a>	200	VARIANTA	2.000
	80	76	6,8	T-20	<a href="#">60780</a>	500	VARIANTA	2.000

85

**Type :** Vis pour planchers, tête fraisée bombée avec nervures de fraisage

**Empreinte :** T-Drive

**Filet :** filet total variable

**Matière :** acier inoxydable A2 1.4567

**Revêtement :** brut, revêtement lubrifié Code couleur du revêtement sur l'étiquette

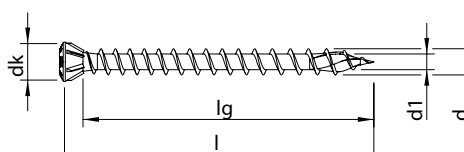

Dimension d x l [mm]	Longueur du filet lg [mm]	Diamètre tête dk [mm]	Empreinte	ATE	Référence	Quantité / boîte [pcs.]	Type d'emballage	Quantité / sur-emballage [pcs.]
<b>3,5</b> 	40	37	5,3	T-10	<a href="#">61644</a>	200	SKV	4.000
	50	47	5,3	T-10	<a href="#">61651</a>	200	SKV	4.000
	60	57	5,3	T-10	<a href="#">61654</a>	200	SKV	4.000



## Vis bardage HECO-TOPIX®-plus

### Informations produit

- Assemblage et fixation de la façade avec un seul type de vis
- Fixation durable avec des charges de traction plus élevées grâce au filet total HECO-TOPIX-plus
- Assemblage sans fissuration des planches de la façade
- Disponible en acier inoxydable A2 pour un montage durable et conforme à la classe de service 3 (pour les milieux extérieurs)
- Produit homologué et contrôlé



### La vis bardage à effet de contraction

#### Petite tête fraisée bombée

Pour un montage esthétique et une réduction de l'accumulation de l'humidité

#### GripFit®

Empreinte HECO-Drive pour le travail d'une seule main



#### MagicClose®

Filet total breveté qui contracte les éléments en bois sans interstice et sans précontrainte



#### PerfectPitch®

Un pas de filetage optimal pour toutes les longueurs de vis



#### La pointe HECO-TOPIX-plus

Rend le perçage d'avant-trous inutile et réduit le risque de fissuration du bois



**Type :** Vis bardage, tête fraisée bombée

**Empreinte :** HECO-Drive\*



**Filet :** filet total variable

**Matière :** acier inoxydable A2 1.4567

**Revêtement :** brut, revêtement lubrifié

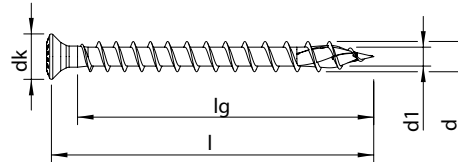
Code couleur du revêtement sur l'étiquette



Dimension d x l [mm]	Longueur du filet lg [mm]	Diamètre tête dk [mm]	Empreinte	ATE	Référence	Quantité / boîte [pcs.]	Type d'emballage	Quantité / sur-emballage [pcs.]
<b>4,5</b> 	50	45	HD-20	●	<a href="#">61706</a>	200	VARIANTA	2.000
	60	55	HD-20	●	<a href="#">61711</a>	200	VARIANTA	2.000
	70	65	HD-20	●	<a href="#">61715</a>	200	VARIANTA	2.000
	80	75	HD-20	●	<a href="#">61720</a>	200	VARIANTA	2.000
<b>5,0</b> 	40	34	HD-20	●	<a href="#">61743</a>	200	VARIANTA	2.000
	50	44	HD-20	●	<a href="#">61759</a>	200	VARIANTA	2.000
	60	54	HD-20	●	<a href="#">61772</a>	200	VARIANTA	2.000
	70	64	HD-20	●	<a href="#">61783</a>	200	VARIANTA	2.000
	80	74	HD-20	●	<a href="#">61793</a>	200	VARIANTA	2.000

\* Toutes les vis avec HECO-Drive sont 100% compatibles avec les embouts TX conventionnels. L'effet GripFit est garanti uniquement lorsqu'il est utilisé avec des embouts HECO-Drive adaptés.



## Vis pour ferrures HECO-TOPIX®-plus

### Informations produit

- Pas d'endommagement de la ferrure
- L'effet de freinage de la tête empêche de fausser le filetage
- Revêtement lubrifié pour un faible couple de vissage
- Utilisation dans de nombreuses essence de bois
- Revêtement sans chrome (VI)
- Produit homologué et contrôlé



### La vis pour ferrures des professionnels

#### Tête avec inclinaison adaptée

Pour le montage rapide sans endommagement de la surface - pas de patinage de la vis

#### GripFit®

Empreinte HECO-Drive pour le travail d'une seule main



#### PerfectPitch®

Un pas de filetage optimal pour toutes les longueurs de vis



#### La pointe HECO-TOPIX-plus

Rend le perçage d'avant-trous inutile et réduit le risque de fissuration du bois

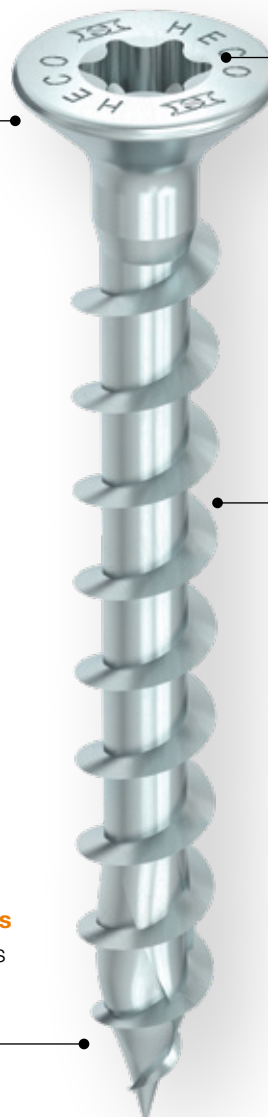



**Type :** Vis pour ferrures, tête fraisée à poches de fraisage

**Empreinte :** T-Drive

**Filet :** filet total variable

**Matière :** acier au carbone

**Revêtement :** zingué blanc, A3K **CHROME (VI) FREE +**

Code couleur du revêtement sur l'étiquette

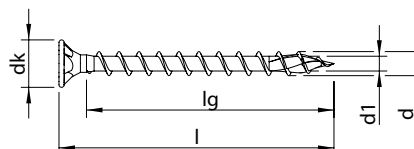

Dimension d x l [mm]	Longueur du filet lg [mm]	Diamètre tête dk [mm]	Empreinte	ATE	Référence	Quantité / boîte [pcs.]	Type d'emballage	Quantité / sur-emballage [pcs.]
<b>3,5</b> 	12	9	6,9	T-15	62236 NOUVEAU	1.000	VARIANTA	10.000
	16	13	6,9	T-15	62237 NOUVEAU	1.000	VARIANTA	10.000
	20	16	6,9	T-15	62238 NOUVEAU	1.000	VARIANTA	10.000
	25	21	6,9	T-15	62239 NOUVEAU	1.000	VARIANTA	10.000
	30	26	6,9	T-15	62240 NOUVEAU	1.000	VARIANTA	10.000
	35	31	6,9	T-15	62244 NOUVEAU	1.000	VARIANTA	10.000
	40	36	6,9	T-15	62241 NOUVEAU	500	VARIANTA	5.000
	50	46	6,9	T-15	62242 NOUVEAU	500	VARIANTA	5.000

**Type :** Vis pour ferrures, tête fraisée à poches de fraisage

**Empreinte :** Pozi-Drive

**Filet :** filet total variable

**Matière :** acier au carbone

**Revêtement :** zingué blanc, A3K **CHROME (VI) FREE +**

Code couleur du revêtement sur l'étiquette

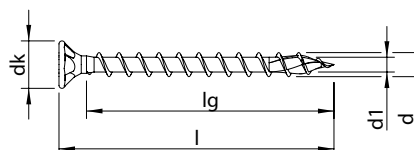

Dimension d x l [mm]	Longueur du filet lg [mm]	Diamètre tête dk [mm]	Empreinte	ATE	Référence	Quantité / boîte [pcs.]	Type d'emballage	Quantité / sur-emballage [pcs.]
<b>3,5</b> 	12	9	6,9	PZD-2	62229 NOUVEAU	1.000	VARIANTA	10.000
	16	13	6,9	PZD-2	62230 NOUVEAU	1.000	VARIANTA	10.000
	20	16	6,9	PZD-2	62231 NOUVEAU	1.000	VARIANTA	10.000
	25	21	6,9	PZD-2	62232 NOUVEAU	1.000	VARIANTA	10.000
	30	26	6,9	PZD-2	62233 NOUVEAU	1.000	VARIANTA	10.000
	35	31	6,9	PZD-2	62243 NOUVEAU	1.000	VARIANTA	10.000
	40	36	6,9	PZD-2	62234 NOUVEAU	500	VARIANTA	5.000
	50	46	6,9	PZD-2	62235 NOUVEAU	500	VARIANTA	5.000



**Type :** Vis pour ferrures, tête fraisée

**Empreinte :** HECO-Drive \*

**Filet :** filet total variable

**Matière :** acier au carbone

**Revêtement :** zingué blanc, A3K

CHROME (VI) FREE +

Code couleur du revêtement sur l'étiquette

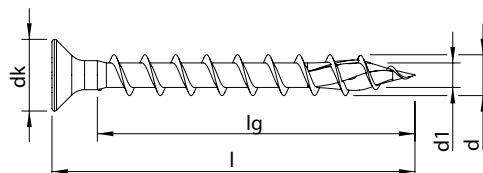

Dimension d x l [mm]	Longueur du filet lg [mm]	Diamètre tête dk [mm]	Empreinte	ATE	Référence	Quantité / boîte [pcs.]	Type d'emballage	Quantité / sur-emballage [pcs.]
4,5**	40	35	HD-20	●	60694	500	VARIANTA	5.000

\* Toutes les vis avec HECO-Drive sont 100% compatibles avec les embouts TX conventionnels. L'effet GripFit est garanti uniquement lorsqu'il est utilisé avec des embouts HECO-Drive adaptés.

\*\* Code couleur embout HD =



**Type :** Vis pour ferrures, tête fraisée

**Empreinte :** HECO-Drive \*

**Filet :** filet total variable

**Matière :** acier inoxydable A2 1.4567

**Revêtement :** brut, revêtement lubrifié

Code couleur du revêtement sur l'étiquette

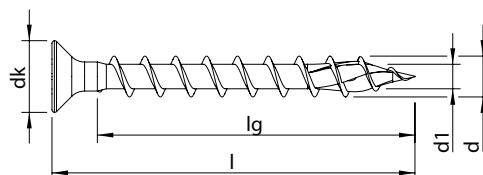

Dimension d x l [mm]	Longueur du filet lg [mm]	Diamètre tête dk [mm]	Empreinte	ATE	Référence	Quantité / boîte [pcs.]	Type d'emballage	Quantité / sur-emballage [pcs.]
4,5**	40	35	HD-20	●	61701	500	VARIANTA	5.000

\* Toutes les vis avec HECO-Drive sont 100% compatibles avec les embouts TX conventionnels. L'effet GripFit est garanti uniquement lorsqu'il est utilisé avec des embouts HECO-Drive adaptés.

\*\* Code couleur embout HD =

**Type :** Vis pour ferrures, tête fraisée

**Empreinte :** Pozi-Drive

**Filet :** filet total variable

**Matière :** acier au carbone

**Revêtement :** zingué blanc, A3K **CHROME (VI) FREE +** Code couleur du revêtement sur l'étiquette

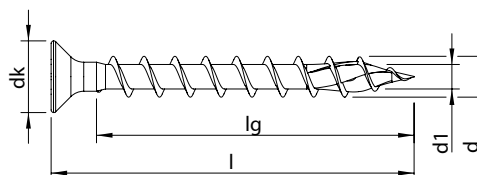

Dimension d x l [mm]	Longueur du filet lg [mm]	Diamètre tête dk [mm]	Empreinte	ATE	Référence	Quantité / boîte [pcs.]	Type d'emballage	Quantité / sur-emballage [pcs.]
4,5*	40	35	PZD-2	●	62050	500	VARIANTA	5.000

\* Code couleur embout PZD =

**Type :** Vis pour ferrures, tête fraisée

**Empreinte :** Pozi-Drive

**Filet :** filet total variable

**Matière :** acier inoxydable A2 1.4567

**Revêtement :** brut, revêtement lubrifié Code couleur du revêtement sur l'étiquette



91

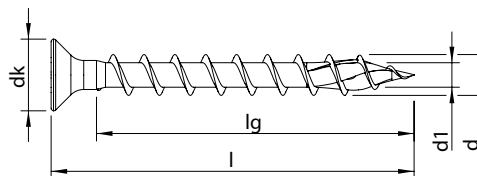

Dimension d x l [mm]	Longueur du filet lg [mm]	Diamètre tête dk [mm]	Empreinte	ATE	Référence	Quantité / boîte [pcs.]	Type d'emballage	Quantité / sur-emballage [pcs.]
4,5*	40	35	PZD-2	●	62051	500	VARIANTA	5.000

\* Code couleur embout PZD =



## La vis pour parclose HECO-TOPIX®-plus

### Informations produit

- Réduction de l'effet de fissuration lors du vissage grâce à la pointe HECO-TOPIX-plus et ses nervures de fraisage
- Les nervures de tige réduisent le couple de vissage
- Utilisable dans tout type de bois
- La petite tête légèrement bombée vient parfaire l'esthétique du montage
- Revêtement sans chrome (VI)
- Produit homologué et contrôlé



### La vis pour parclose des professionnels

#### Petite tête fraisée bombée avec nervures de fraisage

Pour un léger enfoncement et une finition parfaite

#### Nervures de tige

Pour un vissage sans tension en toute simplicité

#### La pointe HECO-TOPIX-plus

Rend le perçage d'avant-trous inutile et réduit le risque de fissuration du bois



#### PerfectPitch®

Un pas de filetage optimal pour toutes les longueurs de vis



**Type :** La vis pour parclose, tête fraisée bombée avec nervures de fraisage

**Empreinte :** T-Drive

**Filet :** filet partiel

**Matière :** acier au carbone

**Revêtement :** zingué blanc, A3K **CHROME (VI) FREE +**

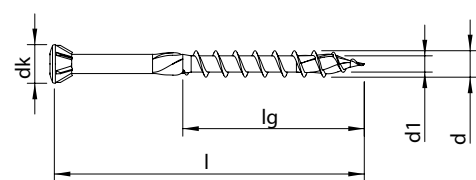

Dimension d x l [mm]	Longueur du filet lg [mm]	Diamètre tête dk [mm]	Empreinte	ATE	Référence	Quantité / boîte [pcs.]	Type d'emballage	Quantité / sur-emballage [pcs.]
<b>3,5</b> 	30	18	5,3	T-10	<a href="#">60249</a>	1.000	VARIANTA	10.000
	35	21	5,3	T-10	<a href="#">60272</a>	1.000	VARIANTA	10.000
	40	27	5,3	T-10	<a href="#">60296</a>	500	VARIANTA	5.000
	50	27	5,3	T-10	<a href="#">60331</a>	500	VARIANTA	5.000
	60	27	5,3	T-10	<a href="#">60349</a>	200	VARIANTA	2.000

**Type :** La vis pour parclose, tête fraisée bombée avec nervures de fraisage

**Empreinte :** T-Drive

**Filet :** filet partiel

**Matière :** acier au carbone

**Revêtement :** zingué jaune, A3L **CHROME (VI) FREE +**



93

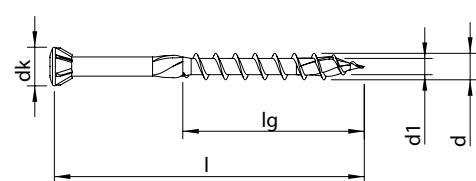

Dimension d x l [mm]	Longueur du filet lg [mm]	Diamètre tête dk [mm]	Empreinte	ATE	Référence	Quantité / boîte [pcs.]	Type d'emballage	Quantité / sur-emballage [pcs.]
<b>3,5</b> 	30	18	5,3	T-10	<a href="#">60250</a>	1.000	VARIANTA	10.000
	35	21	5,3	T-10	<a href="#">60273</a>	1.000	VARIANTA	10.000
	40	27	5,3	T-10	<a href="#">60297</a>	500	VARIANTA	5.000



**Type :** La vis pour parclose, tête fraisée bombée avec nervures de fraisage

**Empreinte :** T-Drive

**Filet :** filet partiel

**Matière :** acier inoxydable A2 1.4567

**Revêtement :** brut, revêtement lubrifié

Code couleur du revêtement sur l'étiquette

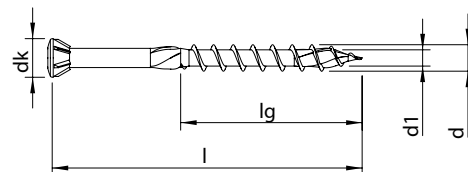

Dimension d x l [mm]	Longueur du filet lg [mm]	Diamètre tête dk [mm]	Empreinte	ATE	Référence	Quantité / boîte [pcs.]	Type d'emballage	Quantité / sur-emballage [pcs.]	
<b>3,5</b>	40	27	5,3	T-10	●	<a href="#">61645</a>	200	SKV	4.000
	50	27	5,3	T-10	●	<a href="#">61652</a>	200	SKV	4.000
	60	27	5,3	T-10	●	<a href="#">61655</a>	200	SKV	4.000





## Vis pour revêtement de terrasse HECO-TOPIX-plus

### Informations produit

- Réduction de l'effet de fissuration lors du vissage grâce à la pointe HECO-TOPIX-plus et ses nervures de fraisage
- Revêtement spécial pour des couples de vissage réduits
- Utilisation dans des bois durs possible (pré-perçage conseillé)
- Les nervures de tige réduisent le couple de vissage
- Acier inoxydable A2 et A4 pour des applications en milieux extérieurs
- Produit homologué et contrôlé



### La vis standard à filetage partiel pour les revêtements de terrasse

**Petite tête fraisée à nervures**  
pour une noyure simple et nette (même dans du bois dur)

**Nervures de tiges**  
Pour un vissage sans tension en toute simplicité

**La pointe HECO-TOPIX-plus**  
Rend le perçage d'avant-trous inutile et réduit le risque de fissuration du bois



**GripFit®**  
Empreinte HECO-Drive pour le travail d'une seule main



**PerfectPitch®**  
Un pas de filetage optimal pour toutes les longueurs de vis





**Type :** Vis terrasse, tête fraisée avec nervures de fraisage

**Empreinte :** HECO-Drive\*

**Filet :** filet partiel

**Matière :** acier inoxydable A2 1.4567

**Revêtement :** brut, revêtement lubrifié

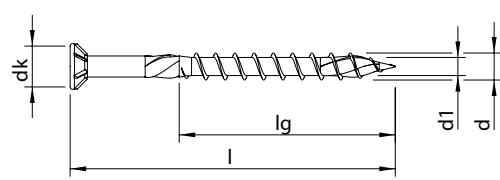
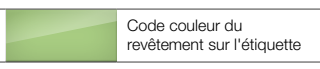

Dimension d x l [mm]	Longueur du filet lg [mm]	Diamètre tête dk [mm]	Empreinte	ATE	Référence	Quantité / boîte [pcs.]	Type d'emballage	Quantité / sur-emballage [pcs.]
<b>5,0</b> 	40	24	8,5	HD-20	<a href="#">61739</a>	200	VARIANTA	2.000
	45	27	8,5	HD-20	<a href="#">61749</a>	200	VARIANTA	2.000
	50	30	8,5	HD-20	<a href="#">61753</a>	200	VARIANTA	2.000
	50	30	8,5	HD-20	<a href="#">61755</a>	500	Seau PVC**	2.000
	60	36	8,5	HD-20	<a href="#">61766</a>	200	VARIANTA	2.000
	60	36	8,5	HD-20	<a href="#">61768</a>	350	Seau PVC**	1.400
	70	42	8,5	HD-20	<a href="#">61777</a>	200	VARIANTA	2.000
	70	42	8,5	HD-20	<a href="#">61779</a>	350	Seau PVC**	1.400
	80	42	8,5	HD-20	<a href="#">61787</a>	200	VARIANTA	2.000
	80	42	8,5	HD-20	<a href="#">61789</a>	350	Seau PVC**	1.400

97

**Type :** Vis terrasse, tête fraisée avec nervures de fraisage

**Empreinte :** HECO-Drive\*

**Filet :** filet partiel

**Matière :** acier inoxydable A4 1.4578

**Revêtement :** brut, revêtement lubrifié

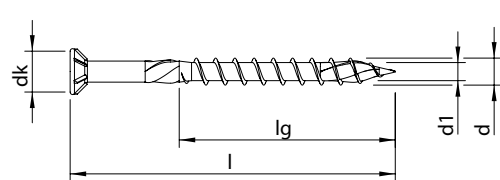
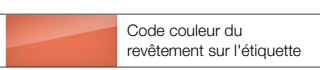

Dimension d x l [mm]	Longueur du filet lg [mm]	Diamètre tête dk [mm]	Empreinte	ATE	Référence	Quantité / boîte [pcs.]	Type d'emballage	Quantité / sur-emballage [pcs.]
<b>5,0</b> 	50	30	8,5	HD-20	<a href="#">61916</a>	200	VARIANTA	2.000
	60	36	8,5	HD-20	<a href="#">61919</a>	200	VARIANTA	2.000
	70	42	8,5	HD-20	<a href="#">61922</a>	200	VARIANTA	2.000
	80	42	8,5	HD-20	<a href="#">61925</a>	200	VARIANTA	2.000

\* Toutes les vis avec HECO-Drive sont 100% compatibles avec les embouts TX conventionnels. L'effet GripFit est garanti uniquement lorsqu'il est utilisé avec des embouts HECO-Drive adaptés.

\*\* Seau PVC : commande minimale 1 carton de suremballage

Vous trouvez le foret fraisoir correspondant à la page 175



## Vis pour revêtement de terrasse HECO-TOPIX-plus

### Informations produit

- Filetage sous tête pour un maintien optimal de la lame de bois ce qui évite les bruits de craquement
- Réduction de l'effet de fissuration lors du vissage grâce à la pointe HECO-TOPIX-plus et ses nervures de fraisage
- Utilisation dans des bois durs possible (pré-perçage conseillé)
- Revêtement spécial pour des couples de vissage réduits
- Acier inoxydable A2 et A4 pour des applications en milieux extérieurs



### La vis pour revêtement de terrasse professionnel avec filetage sous tête

#### Petite tête fraisée bombée

Pour une noyure aisée et des points de montage esthétiques

#### Filet sous tête

Pour un maintien optimal de la lame de bois

#### La pointe HECO-TOPIX-plus

Rend le perçage d'avant-trous inutile et réduit le risque de fissuration du bois



#### GripFit®

Empreinte HECO-Drive pour le travail d'une seule main



GripFit

#### PerfectPitch®

Un pas de filetage optimal pour toutes les longueurs de vis



PerfectPitch



**Type :** Vis terrasse, tête fraisée bombée

**Empreinte :** HECO-Drive\*

**Filet :** filet sous tête

**Matière :** acier inoxydable A2 1.4567

**Revêtement :** brut, revêtement lubrifié

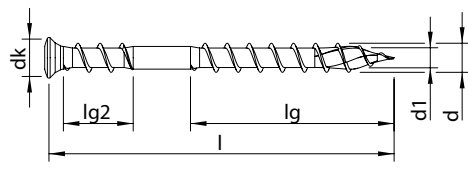
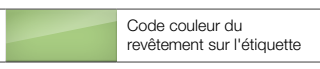

Dimension d x l [mm]	Longueur du filet lg [mm]	Diamètre tête dk [mm]	Empreinte	ATE	Référence	Quantité / boîte [pcs.]	Type d'emballage	Quantité / sur-emballage [pcs.]
<b>5,0</b> 	40	16/9	7,0	HD-20	<a href="#">61741</a>	200	VARIANTA	2.000
	50	25/10	7,0	HD-20	<a href="#">61756</a>	200	VARIANTA	2.000
	50	25/10	7,0	HD-20	<a href="#">61758</a>	500	Seau PVC **	2.000
	60	35/12	7,0	HD-20	<a href="#">61769</a>	200	VARIANTA	2.000
	60	35/12	7,0	HD-20	<a href="#">61771</a>	350	Seau PVC **	1.400
	70	40/12	7,0	HD-20	<a href="#">61780</a>	200	VARIANTA	2.000
	70	40/12	7,0	HD-20	<a href="#">61782</a>	350	Seau PVC **	1.400
	80	40/12	7,0	HD-20	<a href="#">61790</a>	200	VARIANTA	2.000

**Type :** Vis terrasse, tête fraisée

**Empreinte :** HECO-Drive\*

**Filet :** filet sous tête

**Matière :** acier inoxydable A4 1.4578

**Revêtement :** brut, revêtement lubrifié

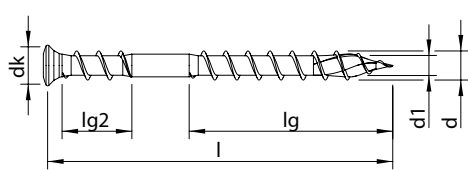
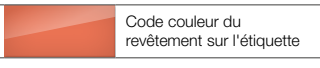

Dimension d x l [mm]	Longueur du filet lg [mm]	Diamètre tête dk [mm]	Empreinte	ATE	Référence	Quantité / boîte [pcs.]	Type d'emballage	Quantité / sur-emballage [pcs.]
<b>5,0</b> 	50	25/10	7,0	HD-20	<a href="#">61917</a>	200	VARIANTA	2.000
	60	35/12	7,0	HD-20	<a href="#">61920</a>	200	VARIANTA	2.000
	70	40/12	7,0	HD-20	<a href="#">61923</a>	200	VARIANTA	2.000

\* Toutes les vis avec HECO-Drive sont 100% compatibles avec les embouts TX conventionnels. L'effet GripFit est garanti uniquement lorsqu'il est utilisé avec des embouts HECO-Drive adaptés.

\*\* Seau PVC : commande minimale 1 carton de suremballage

Vous trouvez le foret fraiseur correspondant à la page 175



© Thomas Aumann - Fotolia.com

## Vis pour poteaux HECO-TOPIX®-plus

### Informations produit

- Utilisation pour la fixation de poteaux en bois dans des porte-poteaux, porte-piliers, pieds de poteaux, etc...
- Fixation d'éléments de montage tels que les supports pour des poteaux inclinés, des étais, des montants pour clôtures ou des équerres réglables
- Protection contre la corrosion améliorée grâce au revêtement HP
- Tête ronde large avec une sur-épaisseur sous la tête ; meilleur centrage de la connection bois et fixation sans endommagement du support en métal
- vissage rapide sans pré-perçage
- Justificatifs de calcul disponibles via le logiciel HECO-HCS ou le service de calcul
- Produit homologué et contrôlé



### La vis idéale pour une utilisation dans les attaches bois en extérieur

#### Tête ronde large

Transfert de charge plus important grâce à l'élargissement de la surface de serrage de la tête

#### MagicClose®

Filet total breveté qui contracte les éléments en bois sans interstice et sans précontrainte



#### La pointe HECO-TOPIX-plus

Rend le perçage d'avant-trous inutile et réduit le risque de fissuration du bois

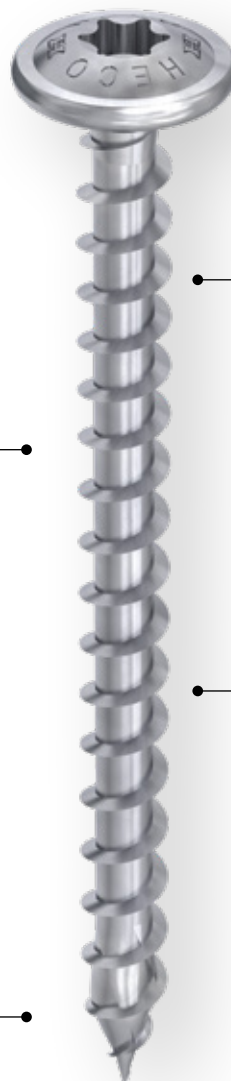

#### PerfectPitch®

Un pas de filetage optimal pour toutes les longueurs de vis



#### Revêtement HP

Forte protection anti-corrosion



© Kaarsten - Fotolia.com

**Type :** Vis pour poteaux, tête ronde large

**Empreinte :** T-Drive

**Filet :** filet total variable

**Matière :** acier au carbone

**Revêtement :** HP **CHROME (VI) FREE +**

Code couleur du revêtement sur l'étiquette

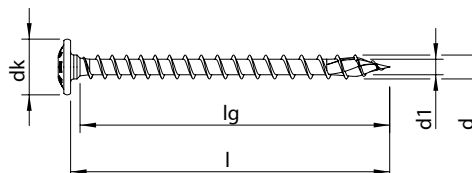

Dimension d x l [mm]	Longueur du filet lg [mm]	Diamètre tête dk [mm]	Empreinte	ATE	Référence	Quantité / boîte [pcs.]	Type d'emballage	Quantité / sur-emballage [pcs.]	
<b>6,0</b>	40	36	14,0	T-30	●	<a href="#">61016</a>	200	VARIANTA	2.000
	50	46	14,0	T-30	●	<a href="#">61041</a>	200	VARIANTA	2.000
	60	56	14,0	T-30	●	<a href="#">61067</a>	100	VARIANTA	1.000

\* Vous trouverez les vis HECO-TOPIX-plus tête ronde large en acier inoxydable A2 aux pages 72 et 75

**Type :** Vis pour poteaux, tête ronde large

**Empreinte :** T-Drive

**Filet :** filet total

**Matière :** acier au carbone

**Revêtement :** HP **CHROME (VI) FREE +**

Code couleur du revêtement sur l'étiquette



101

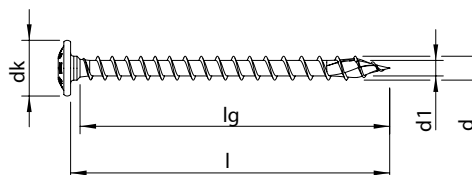

Dimension d x l [mm]	Longueur du filet lg [mm]	Diamètre tête dk [mm]	Empreinte	ATE	Référence	Quantité / boîte [pcs.]	Type d'emballage	Quantité / sur-emballage [pcs.]	
<b>8,0</b>	40	34	18,0	T-40	●	<a href="#">61228</a>	100	VARIANTA	400
	50	44	18,0	T-40	●	<a href="#">61230</a>	100	VARIANTA	400
	60	54	18,0	T-40	●	<a href="#">61234</a>	100	VARIANTA	400

\* Vous trouverez les vis HECO-TOPIX-plus tête ronde large en acier inoxydable A2 aux pages 72 et 75

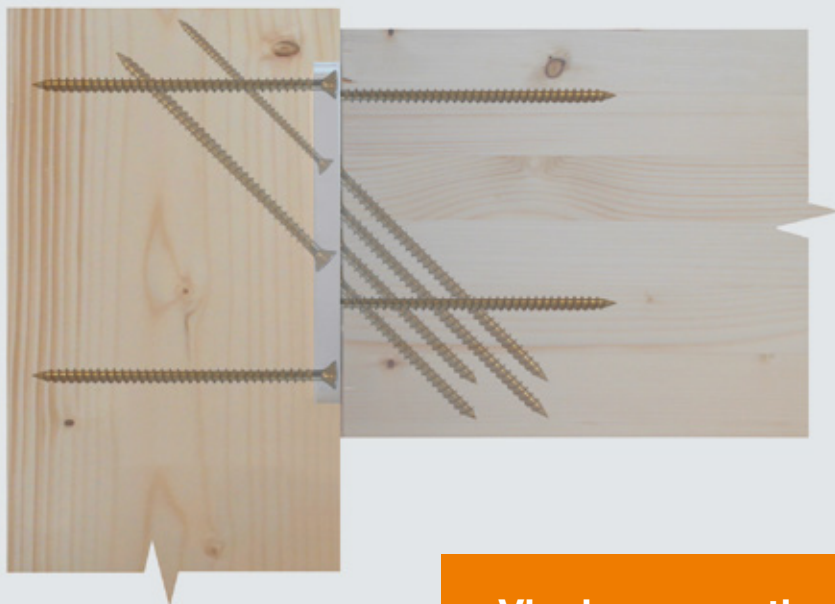

## Vis de connection HECO-TOPIX®-plus

### Informations produit

#### Toutes les versions

- Longueurs des filets bien définies pour l'utilisation optimale des connections bois
- Distances du bord et entre les axes réduites
- Élément du logiciel de calcul de Pitzl
- Emploi également possible pour d'autres applications nécessitant un filet total
- Produit homologué et contrôlé

#### Tête ronde large

- Transfert de charge plus important grâce à l'élargissement de la surface de serrage de la tête
- Sur-épaisseur sous tête pour un meilleur centrage de la connection bois

#### Tête fraisée

- Fixation sans endommagement du support en métal



### La vis idéale pour une utilisation dans les connecteurs bois

Tête ronde large



Tête fraisée à poches de fraisage



#### GripFit®

Empreinte HECO-Drive pour le travail d'une seule main



#### PerfectPitch®

Un pas de filetage optimal pour toutes les longueurs de vis



#### La pointe HECO-TOPIX-plus

Rend le perçage d'avant-trous inutile et réduit le risque de fissuration du bois

**Type :** Vis de connection, tête ronde large

**Empreinte :** T-Drive

**Filet :** filet total

**Matière :** acier au carbone

**Revêtement :** zingué blanc, A3K **CHROME (VI) FREE +** Code couleur du revêtement sur l'étiquette

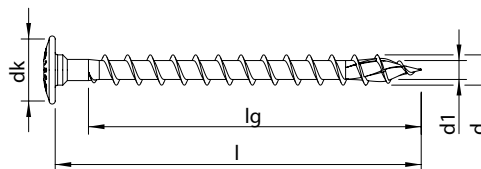

Dimension d x l [mm]	Longueur du filet lg [mm]	Diamètre tête dk [mm]	Empreinte	ATE	Référence	Quantité / boîte [pcs.]	Type d'emballage	Quantité / sur-emballage [pcs.]	
<b>10,0</b> 	120	110	22,5	T-40	●	<a href="#">61495</a>	50	VARIANTA	200
	160	150	22,5	T-40	●	<a href="#">61510</a>	50	VARIANTA	200

**Type :** Vis de connection, tête fraisée à poches de fraisage

**Empreinte :** HECO-Drive\*

**Filet :** filet total

**Matière :** acier au carbone

**Revêtement :** zingué blanc, A3K **CHROME (VI) FREE +** Code couleur du revêtement sur l'étiquette

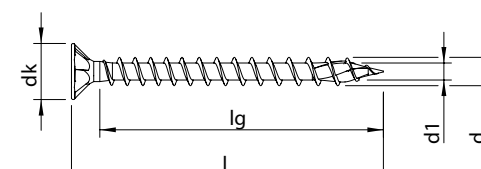

Dimension d x l [mm]	Longueur du filet lg [mm]	Diamètre tête dk [mm]	Empreinte	ATE	Référence	Quantité / boîte [pcs.]	Type d'emballage	Quantité / sur-emballage [pcs.]	
<b>8,0</b> 	60	50	14,8	HD-40	●	<a href="#">61956</a>	100	VARIANTA	400
	80	70	14,8	HD-40	●	<a href="#">61957</a>	100	VARIANTA	400
	100	90	14,8	HD-40	●	<a href="#">61958</a>	100	VARIANTA	400
	120	110	14,8	HD-40	●	<a href="#">61266</a>	100	VARIANTA	400
	160	150	14,8	HD-40	●	<a href="#">61289</a>	100	VARIANTA	400
	180	170	14,8	HD-40	●	<a href="#">61301</a>	100	VARIANTA	400
<b>10,0</b> 	120	110	18,5	HD-40	●	<a href="#">61488</a>	50	VARIANTA	200
	160	150	18,5	HD-40	●	<a href="#">61506</a>	50	VARIANTA	200

\* Toutes les vis avec HECO-Drive sont 100% compatibles avec les embouts TX conventionnels. L'effet GripFit est garanti uniquement lorsqu'il est utilisé avec des embouts HECO-Drive adaptés.



## HECO-TOPIX®-plus TCS

### Informations produit

- Empreinte : HD-30 (identique à HT-plus Ø 6,0). Ainsi aucun changement d'embout n'est nécessaire.
- Transmission des forces élevée, même dans des conditions très difficiles
- L'embout HECO-Drive et l'empreinte de la vis sont parfaitement adaptés l'un à l'autre créant un effet « GripFit »
- Revêtement sans chrome (VI)
- Produit autorisé et contrôlé, marquage CE Produkt



### Moins de changement d'embout pour le charpentier

#### Tête fraisée à 60° avec nervures de fraisage

Pour les assemblages bois

#### MagicClose®

Filet total breveté qui contracte les éléments en bois sans interstice et sans précontrainte (uniquement avec les filets total)



#### La pointe HECO-TOPIX-plus

Rend le perçage d'avant-trous inutile et réduit le risque de fissuration du bois

#### GripFit®

Empreinte HECO-Drive pour le travail d'une seule main



#### Nervures de tiges

Pour un vissage sans tension en toute simplicité (uniquement avec les filets partiels)

#### PerfectPitch®

Un pas de filetage optimal pour toutes les longueurs de vis

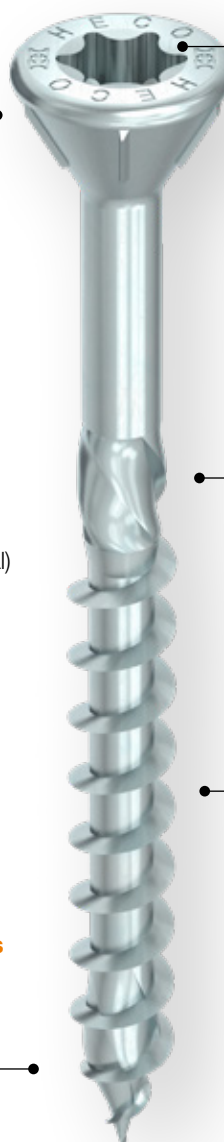



**Type :** Tête fraisée 60° avec nervures de fraisage

**Empreinte :** HECO-Drive\*

**Filet :** filet total

**Matière :** acier au carbone

**Revêtement :** zingué blanc, A3K **CHROME (VI) FREE +**

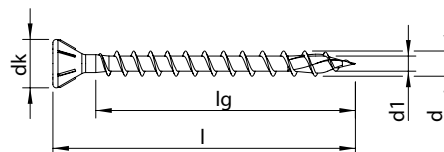

Dimension d x l [mm]	Longueur du filet lg [mm]	Diamètre tête dk [mm]	Empreinte	ATE	Référence	Quantité / boîte [pcs.]	Type d'emballage	Quantité / sur-emballage [pcs.]
<b>5,0</b> 	40	32	9,6	HD-30	62097 NOUVEAU	500	VARIANTA	5.000
	50	42	9,6	HD-30	62098 NOUVEAU	200	VARIANTA	2.000
	60	52	9,6	HD-30	62099 NOUVEAU	200	VARIANTA	2.000
	80	72	9,6	HD-30	62100 NOUVEAU	200	VARIANTA	2.000
	100	92	9,6	HD-30	62101 NOUVEAU	100	VARIANTA	1.000
	120	112	9,6	HD-30	62102 NOUVEAU	100	VARIANTA	1.000

\* Toutes les vis avec HECO-Drive sont 100% compatibles avec les embouts TX conventionnels. L'effet GripFit est garanti uniquement lorsqu'il est utilisé avec des embouts HECO-Drive adaptés.

**Type :** Tête fraisée 60° avec nervures de fraisage

**Empreinte :** HECO-Drive\*

**Filet :** filet partiel

**Matière :** acier au carbone

**Revêtement :** zingué blanc, A3K **CHROME (VI) FREE +**

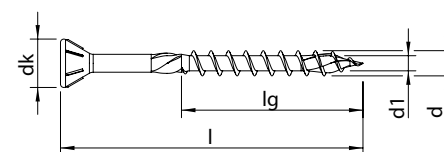

Dimension d x l [mm]	Longueur du filet lg [mm]	Diamètre tête dk [mm]	Empreinte	ATE	Référence	Quantité / boîte [pcs.]	Type d'emballage	Quantité / sur-emballage [pcs.]
<b>5,0</b> 	40	24	9,6	HD-30	62091 NOUVEAU	500	VARIANTA	5.000
	50	30	9,6	HD-30	62092 NOUVEAU	200	VARIANTA	2.000
	60	36	9,6	HD-30	62093 NOUVEAU	200	VARIANTA	2.000
	80	48	9,6	HD-30	62094 NOUVEAU	200	VARIANTA	2.000
	100	60	9,6	HD-30	62095 NOUVEAU	100	VARIANTA	1.000
	120	60	9,6	HD-30	62096 NOUVEAU	100	VARIANTA	1.000

\* Toutes les vis avec HECO-Drive sont 100% compatibles avec les embouts TX conventionnels. L'effet GripFit est garanti uniquement lorsqu'il est utilisé avec des embouts HECO-Drive adaptés.



## HECO-TOPIX®-plus Therm

### Informations produit

- Les forces de compression sont directement transmises au chevron par le biais du filetage sous tête
- Absorption accrue des charges grâce au filetage sous tête
- S'emploie pour les matériaux isolants courants
- Justificatifs de calcul via le logiciel de calcul HECO-HCS ou le service de calcul
- Produit homologué et contrôlé



### La vis à bois pour pour la fixation des isolants souples « sarking »

#### Tête fraisée à poches de fraisage

Excellentes propriétés de fraisage dans le bois

#### Filet sous tête

Transfère les forces de compression directement dans le chevron

#### La pointe HECO-TOPIX-plus

Rend le perçage d'avant-trous inutile et réduit le risque de fissuration du bois



#### GripFit®

Empreinte HECO-Drive pour le travail d'une seule main



GripFit

#### PerfectPitch®

Un pas de filetage optimal pour toutes les longueurs de vis



PerfectPitch



<b>Type :</b>	HECO-TOPIX-plus Therm, tête fraisée à poches de fraisage	
<b>Empreinte :</b>	HECO-Drive	
<b>Filet :</b>	filet sous tête	
<b>Matière :</b>	acier au carbone	
<b>Revêtement :</b>	zingué blanc, A3K <b>CHROME (VI) FREE +</b>	Code couleur du revêtement sur l'étiquette

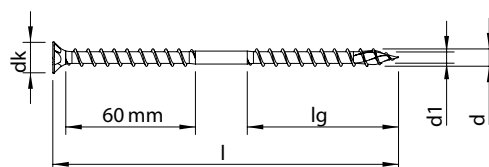

Dimension d x l [mm]	Longueur du filet lg [mm]	Diamètre tête dk [mm]	Empreinte	ATE	Référence	Quantité / boîte [pcs.]	Type d'emballage	Quantité / sur-emballage [pcs.]	
<b>8,0</b>	160	70	14,8	HD-40	●	<a href="#">61286</a>	50	VARIANTA	200
	200	100	14,8	HD-40	●	<a href="#">61310</a>	50	VARIANTA	200
	240	100	14,8	HD-40	●	<a href="#">61333</a>	50	VARIANTA	200
	280	100	14,8	HD-40	●	<a href="#">61357</a>	50	VARIANTA	200
	300	100	14,8	HD-40	●	<a href="#">61370</a>	50	VARIANTA	200
	330	100	14,8	HD-40	●	<a href="#">61394</a>	50	VARIANTA	100
	360	100	14,8	HD-40	●	<a href="#">61406</a>	50	VARIANTA	100
	400	100	14,8	HD-40	●	<a href="#">61427</a>	50	VARIANTA	100
	450	100	14,8	HD-40	●	<a href="#">61439</a>	50	VARIANTA	100
	500	100	14,8	HD-40	●	<a href="#">61444</a>	50	VARIANTA	100
	550	100	14,8	HD-40	●	<a href="#">61954</a>	50	VARIANTA	100
600	100	14,8	HD-40	●	<a href="#">61955</a>	50	VARIANTA	-	
<b>10,0</b>	380	100	18,5	HD-40	●	<a href="#">61595</a>	50	VARIANTA	100
	420	100	18,5	HD-40	●	<a href="#">61606</a>	25	VARIANTA	100
	460	100	18,5	HD-40	●	<a href="#">61610</a>	25	VARIANTA	100

\* Toutes les vis avec HECO-Drive sont 100% compatibles avec les embouts TX conventionnels. L'effet GripFit est garanti uniquement lorsqu'il est utilisé avec des embouts HECO-Drive adaptés.

Vous trouverez le gabarit de pose pour des angles de 60° et 45° à la page 177



## HECO-TOPIX®-plus CombiConnect

### Informations produit

- Transmission des forces de traction et de compression élevées par l'intermédiaire du filet CC
- Contraction des parties à assembler lors du vissage
- Possibilités d'applications universelles, qu'il s'agisse de nouvelles constructions ou de travaux de rénovation
- Noyure aisée dans le bois
- Justificatifs de calcul via le logiciel de calcul HECO® HCS ou le service de calcul
- Produit homologué et contrôlé



### La vis de connection avec traction permettant de hautes reprises de charges

#### Tête cylindrique

Pour une noyure sans fissure de la tête, même lorsque la distance entre les vis est faible. Cette vis permet des montages invisibles



**Effet de serrage**  
par l'intermédiaire de pas de filetage différents

#### PerfectPitch®

Un pas de filetage optimal pour toutes les longueurs de vis



#### La pointe HECO-TOPIX-plus

Rend le perçage d'avant-trous inutile et réduit le risque de fissuration du bois

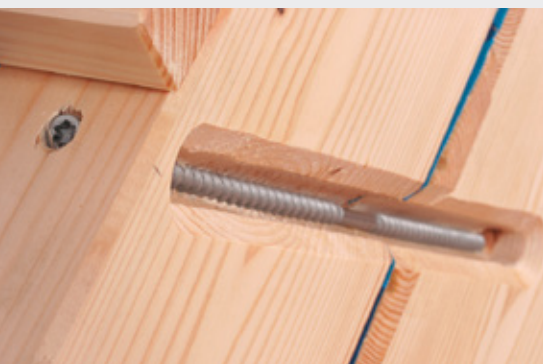



Exemples d'utilisations



Doublage

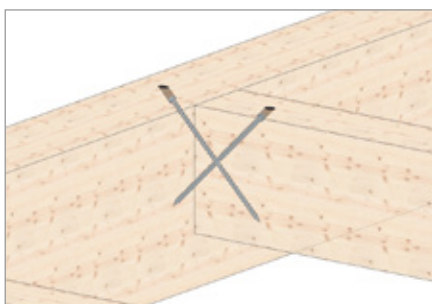

Assemblage transversal bout-à-bout



Assemblages chevrons-pannes



Renforcement d'affaiblissements

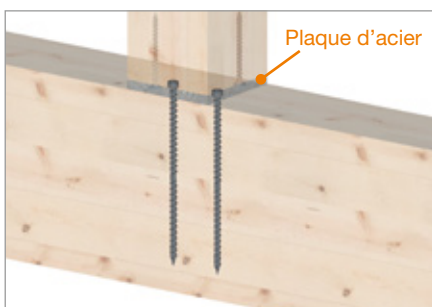

Transmission de forces de compression élevées

Plaque d'acier



Renforcement d'affaiblissements



<b>Type :</b>	HECO-TOPIX-plus CombiConnect, tête cylindrique		
<b>Empreinte :</b>	T-Drive		
<b>Filet :</b>	filet CC		
<b>Matière :</b>	acier au carbone		
<b>Revêtement :</b>	zingué blanc, A3K	CHROME (VI) FREE +	Code couleur du revêtement sur l'étiquette

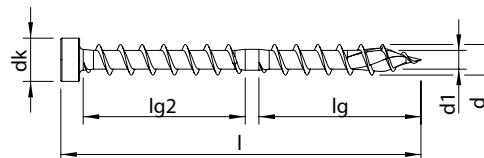

Dimension d x l [mm]	Longueur du filet lg [mm]	Diamètre tête dk [mm]	Empreinte	ATE	Référence	Quantité / boîte [pcs.]	Type d'emballage	Quantité / sur-emballage [pcs.]	
<b>6,5</b>	100	45/45	9,0	T-30	●	<a href="#">61222</a>	100	VARIANTA	1.000
	130	60/60	9,0	T-30	●	<a href="#">61224</a>	100	VARIANTA	1.000
	150	70/70	9,0	T-30	●	<a href="#">61225</a>	100	VARIANTA	400
	190	90/90	9,0	T-30	●	<a href="#">61226</a>	100	VARIANTA	400
	215	100/100	9,0	T-30	●	<a href="#">61227</a>	100	VARIANTA	400
<b>8,5</b>	100	45/45	12,0	T-40	●	<a href="#">61448</a>	100	VARIANTA	400
	150	70/70	12,0	T-40	●	<a href="#">61449</a>	100	VARIANTA	400
	190	90/90	12,0	T-40	●	<a href="#">61452</a>	100	VARIANTA	200
	215	100/100	12,0	T-40	●	<a href="#">61455</a>	50	VARIANTA	200
	250	110/110	12,0	T-40	●	<a href="#">61457</a>	50	VARIANTA	200
	270	122/122	12,0	T-40	●	<a href="#">61459</a>	50	VARIANTA	200
	300	138/138	12,0	T-40	●	<a href="#">61461</a>	50	VARIANTA	200
	350	158/158	12,0	T-40	●	<a href="#">61463</a>	50	VARIANTA	100
	400	182/182	12,0	T-40	●	<a href="#">61466</a>	50	VARIANTA	100

\* Vous trouverez le gabarit de pose pour des angles de 60° et 45° à la page 177



## Logiciel de calcul HECO-HCS 4.0

### Planification et dimensionnement simple des applications bois avec les vis HECO-TOPIX®-plus



### Informations produit

#### Les outils de mesure

- Liaison poutre maîtresse/ poutre secondaire
- Doublages
- Renforcements transversaux pour ajours et mortaises
- Rénovations d'abouts de poutres
- Renforcements des appuis
- Renforts latéraux des poutres
- Fixations murales, etc.

#### Plus d'information?

Vous trouverez la description détaillée du logiciel de calcul HCS à la page 180 de ce catalogue

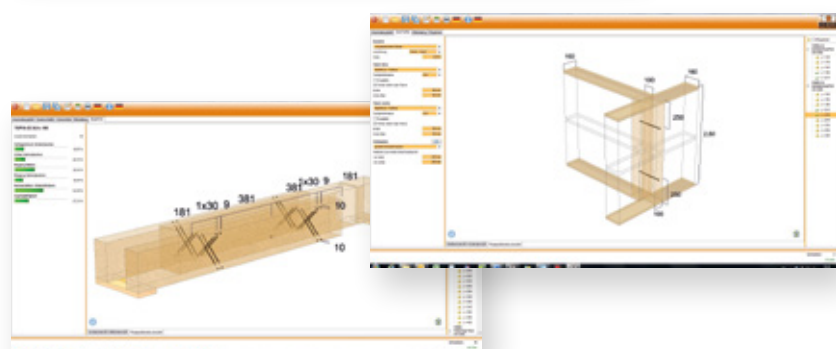



## HECO-TOPIX®-plus T Solar

### Informations produit

- Utilisable pour le montage de crochets pour la fixation de panneaux solaires sur des charpentes isolées par le procédé « sarking »
- Fixation du contre-lattage par le filet sous tête
- Tête ronde large pour la fixation optimale de pièces métalliques sur le bois
- Acier inoxydable A2 – numéro du matériau 1.4567
- Produit homologué et contrôlé



### La vis à bois pour le montage de panneaux solaires sur isolation de toiture

#### Tête ronde large

Pour la fixation optimale de la pièce métallique sur le bois

#### Filet sous tête

Pour la fixation du contre-lattage

#### La pointe HECO-TOPIX-plus

Rend le perçage d'avant-trous inutile et réduit le risque de fissuration du bois





**PerfectPitch®**  
Un pas de filetage optimal pour toutes les longueurs de vis



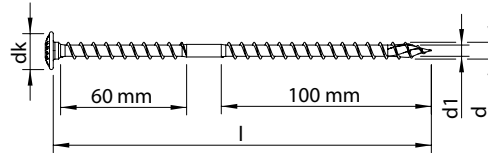

<b>Type :</b>	HECO-TOPIX-plus T Solar, tête ronde large	
<b>Empreinte :</b>	T-Drive	
<b>Filet :</b>	filet sous tête	
<b>Matière :</b>	acier inoxydable A2 1.4567	
<b>Revêtement :</b>	brut, revêtement lubrifié	 Code couleur du revêtement sur l'étiquette



Dimension d x l [mm]	Longueur du filet lg [mm]	Diamètre tête dk [mm]	Empreinte	ATE	Référence	Quantité / boîte [pcs.]	Type d'emballage	Quantité / sur-emballage [pcs.]	
<b>8,0</b>	240	100	18,0	T-40	•	<a href="#">61882</a>	50	VARIANTA	200
	300	100	18,0	T-40	•	<a href="#">61897</a>	50	VARIANTA	200
	360	100	18,0	T-40	•	<a href="#">61907</a>	50	VARIANTA	100





# HECO-UFIX®

## Vis pour MDF

LA VIS OPTIMALE POUR L'ASSEMBLAGE  
DE PANNEAUX MDF ET HDF





## Vis pour MDF HECO-UFIX®

### Informations produit

- Possibilité de vissage près du bord et de manière rapprochée
- Vissage sur le chant réalisable sans pré-perçage
- Elargissement du trou de perçage grâce aux nervures de fraisage sur la pointe ; ceci réduit considérablement les fissurations dans le MDF et les renflements
- Positionnement exact et précis grâce à la pointe de perçage sur le MDF et HDF
- L'embout HECO-Drive et l'empreinte de la vis sont parfaitement adaptés l'un à l'autre créant un effet « GripFit » ; l'embout est emboîté correctement dans l'empreinte de la vis permettant de visser dans toutes les positions sans que la vis ne tombe
- Une seule taille d'empreinte pour toute la gamme

### La vis optimale pour l'assemblage de panneaux MDF et HDF

#### Petite tête fraisée dotée de cavités de fraisage

Propriétés de fraisage optimales dans le bois, adaptation parfaite dans la ferrure



#### GripFit®

Empreinte HECO-Drive pour le travail d'une seule main



GripFit



▶ Video

#### Pointe de perçage pour MDF

Perçage simple et rapide d'avant-trous

#### Filetage denté

Réduction du couple de serrage

#### Nervures de fraisage sur la pointe

Réduction des fissurations dans les panneaux MDF



**Type :** Vis pour MDF, tête fraisée à poches de fraisage

**Empreinte :** HECO-Drive\*

**Filet :** filet partiel

**Matière :** acier au carbone

**Revêtement :** zingué blanc, A2K **CHROME (VI) FREE +**

Code couleur du revêtement sur l'étiquette

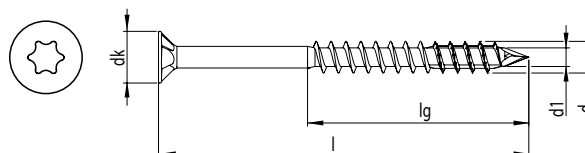

Dimension d x l [mm]	Longueur du filet lg [mm]	Diamètre tête dk [mm]	Empreinte	ATE	Référence	Quantité / boîte [pcs.]	Type d'emballage	Quantité / sur-emballage [pcs.]
<b>3,5</b> ★	40	28	7,0	HD-20	<a href="#">47970</a>	200	SKV	4.000
	45	30	7,0	HD-20	<a href="#">47972</a>	200	SKV	4.000
	50	35	7,0	HD-20	<a href="#">47974</a>	200	SKV	4.000
<b>4,0</b> ★	40	28	7,4	HD-20	<a href="#">47976</a>	200	SKV	4.000
	45	30	7,4	HD-20	<a href="#">47978</a>	200	SKV	4.000
	50	35	7,4	HD-20	<a href="#">47980</a>	200	SKV	4.000
	60	40	7,4	HD-20	<a href="#">47982</a>	200	VARIANTA	2.000
<b>4,5</b> ★	45	30	7,9	HD-20	<a href="#">47984</a>	200	SKV	4.000
	50	35	7,9	HD-20	<a href="#">47986</a>	200	VARIANTA	2.000

\* Toutes les vis avec HECO-Drive sont 100% compatibles avec les embouts TX conventionnels. L'effet GripFit est garanti uniquement lorsqu'il est utilisé avec des embouts HECO-Drive adaptés.

### Exemples d'utilisations



Montages de face de ferrures



Assemblages de corps bout-à-bout



Montage de roulettes





# Spécial constructions bois

LES VIS PARFAITES POUR LA CONSTRUCTION BOIS





## HECO-WR

### Informations produit

- Efficacité maximale
- Possibilité de vissage parallèle au fil du bois
- Aucune réduction de résistance entre 90° et 45° par rapport au fil du bois
- Pose sans pré-perçage
- Eclatement du bois moindre donc faible distance au bord et espacement entre les vis
- Gain de temps et réduction des coûts
- Un très large domaine d'applications et d'utilisations possible. Importante protection contre la corrosion (revêtement Durocoat)
- Marquage CE conformément à l'ATE-12/0062



### Renforcer la construction bois

Tête fraisée

Revêtement Durocoat

Filet total

Ø9 avec pointe de forage

Ø13 avec demi-pointe

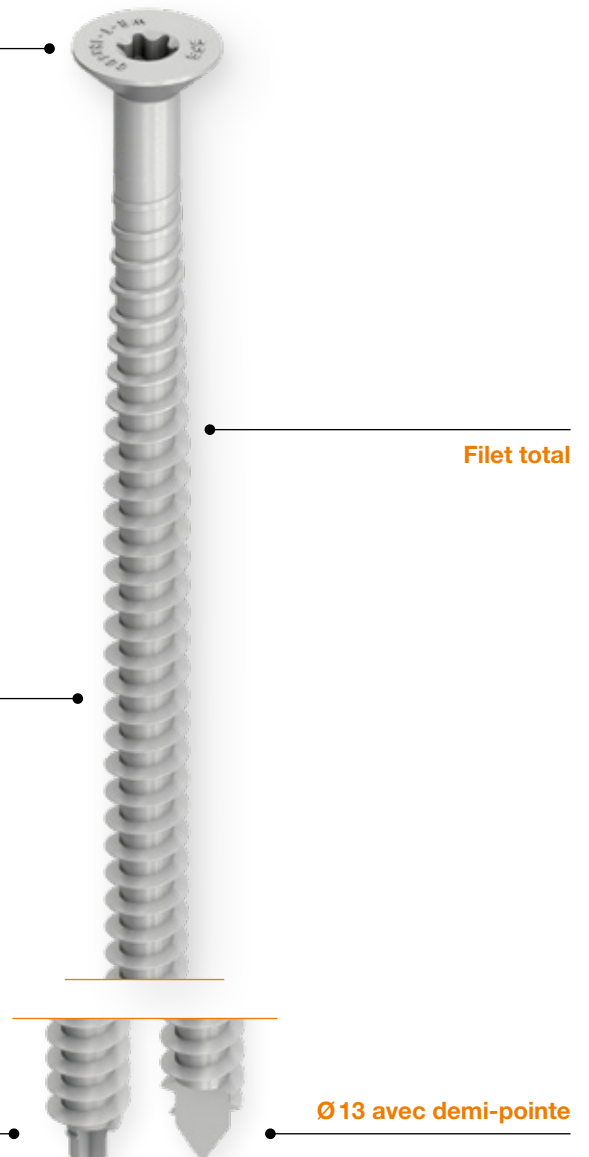



**Type :** HECO-WR, tête fraisée

**Empreinte :** T-Drive

**Filet :** filet total

**Matière :** acier au carbone

**Revêtement :** Durocoat **CHROME (VI) FREE +**

Code couleur du revêtement sur l'étiquette

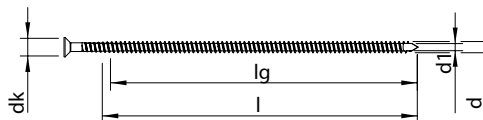

Dimension d x l [mm]	Longueur du filet lg [mm]	Diamètre tête dk [mm]	Empreinte	ATE	Référence	Quantité / boîte [pcs.]	Type d'emballage	Quantité / sur-emballage [pcs.]
<b>9,0</b>	250	230	14,0	T-40	● 58835 NOUVEAU	50	VARIANTA	200
	300	280	14,0	T-40	● 58836 NOUVEAU	50	VARIANTA	100
	350	330	14,0	T-40	● 58837 NOUVEAU	50	VARIANTA	100
	400	380	14,0	T-40	● 58838 NOUVEAU	50	VARIANTA	100
	450	430	14,0	T-40	● 58839 NOUVEAU	50	VARIANTA	100
	500	480	14,0	T-40	● 58840 NOUVEAU	50	VARIANTA	100
<b>13,0</b>	400	380	22,0	T-50	● 53334	25	VARIANTA	50
	500	480	22,0	T-50	● 53336	25	VARIANTA	50
	600	580	22,0	T-50	● 53337	25	VARIANTA	-
	700	680	22,0	T-50	● 53338	25	VARIANTA	-
	800	780	22,0	T-50	● 53339	25	VARIANTA	-
	900	880	22,0	T-50	● 53340	25	VARIANTA	-
1000	980	22,0	T-50	● 53341	25	VARIANTA	-	

Vous trouverez le matériel d'installation adapté à la page 160

**Exemples d'utilisations**

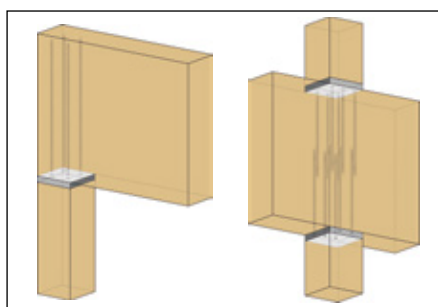

Renforts sur appui

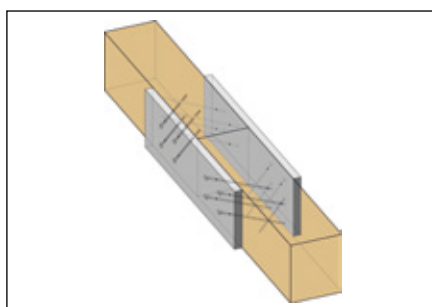

Plaques métalliques moisantes

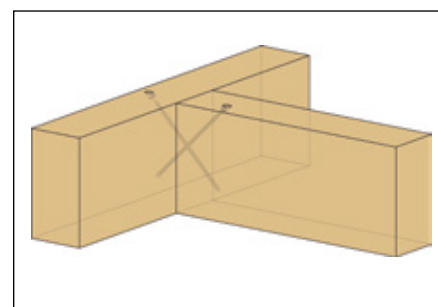

Poutres principales/secondaires

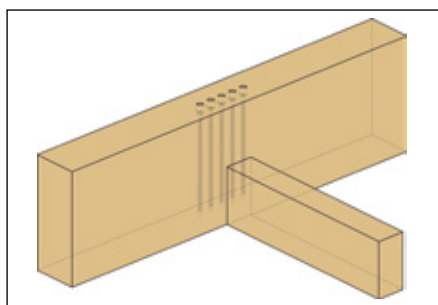

Liaisons en traction transversale

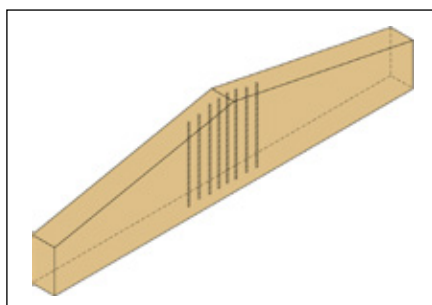

Poutres à inertie variable

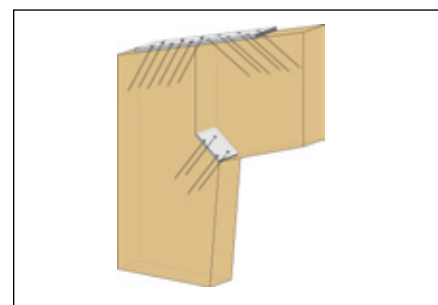

Angles de portique



## HECO-WS broche autoperceuse

### Informations produit

- Utilisation simple sans pré-perçage du bois et de l'acier
- Autotaraudante grâce à la pointe de perçage spéciale
- Utilisable pour de nombreuses applications
- Dimensionnement simple et rapide selon la norme EN 1995-1-1
- Moment d'écoulement plastique élevé  $M_{y,k} = 31,93 \text{ Nm}$
- Démontable
- Fixation par le filet sous tête
- Résistance au feu élevée
- Ajustage parfait grâce au vissage direct et à l'assemblage solidaire
- Assemblage esthétique sans ressortir de l'autre côté de la surface du bois

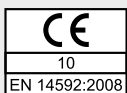

### Construire en bois avec plus d'efficacité

Tête fraisée cylindrique

Revêtement zingué blanc

Filet sous tête

Vis autotaraudante  
grâce à une pointe  
de perçage spéciale



**Type :** HECO-WS broche autoperceuse, tête fraisée cylindrique

---

**Empreinte :** T-Drive

---

**Filet :** filet sous tête

---

**Matière :** acier au carbone

---

**Revêtement :** zingué blanc, A2K **CHROME (VI) FREE +** Code couleur du revêtement sur l'étiquette

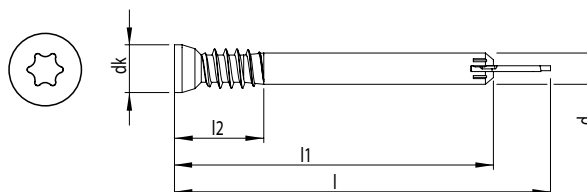
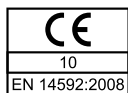

Dimension d x l [mm]	Longueur du filet lg [mm]	Diamètre tête dk [mm]	Empreinte	CE	Référence	Quantité / boîte [pcs.]	Type d'emballage	Quantité / sur-emballage [pcs.]	
<b>7,0</b>	73	14	10,7	T-40	●	<a href="#">53342</a>	100	VARIANTA	400
	93	14	10,7	T-40	●	<a href="#">53344</a>	100	VARIANTA	400
	113	14	10,7	T-40	●	<a href="#">53346</a>	100	VARIANTA	400
	133	14	10,7	T-40	●	<a href="#">53347</a>	100	VARIANTA	400
	153	14	10,7	T-40	●	<a href="#">53348</a>	50	VARIANTA	200
	173	14	10,7	T-40	●	<a href="#">53349</a>	50	VARIANTA	200
	193	14	10,7	T-40	●	<a href="#">53350</a>	50	VARIANTA	200
	213	14	10,7	T-40	●	<a href="#">53351</a>	50	VARIANTA	200
	233	14	10,7	T-40	●	<a href="#">53352</a>	50	VARIANTA	100

● = CE conformément à EN 14592:2008    Vous trouverez le matériel d'installation adapté à la page 161

**Exemples d'utilisations**

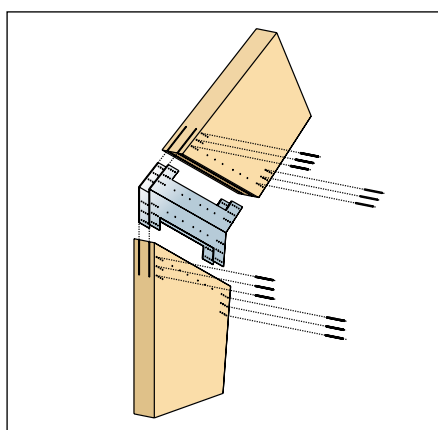

Angle de portique

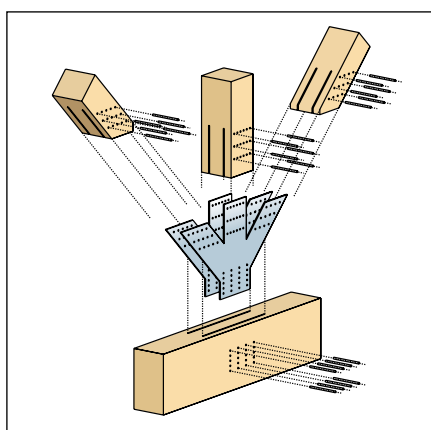

Noeud de poutre triangulée

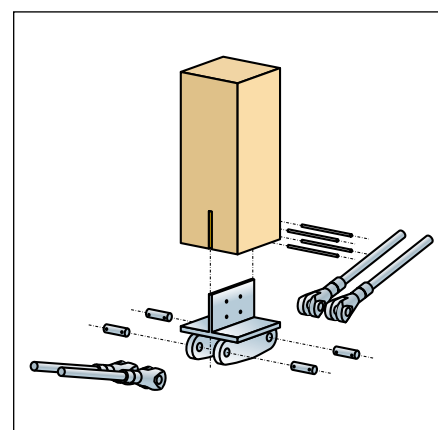

Sous-tirant métallique

**Autres utilisations:**

- Liaison poteau-poutre
- Pied de poteau encastré
- Joint de continuité
- Détail d'appui



## HECO-WB tige filetée

### Informations produit

- Renforcement à la traction perpendiculaire sans usage de colle
- Gain de temps jusqu'à 50%
- Ne nécessite aucune certification de colle
- Indépendamment de la température
- Dimensionnement simple et sûr
- Résistance à la traction élevée 800 N/mm<sup>2</sup>
- Découpe individuelle à la longueur souhaitée
- Facilité de stockage
- Peut être noyée entièrement avec une douille de vissage
- Également disponible en variante avec filetage de connexion M16
- Marquage CE conformément à l'ATE-19/0129



### La solution simple pour le renforcement à la traction perpendiculaire

Tige filetée sans tête

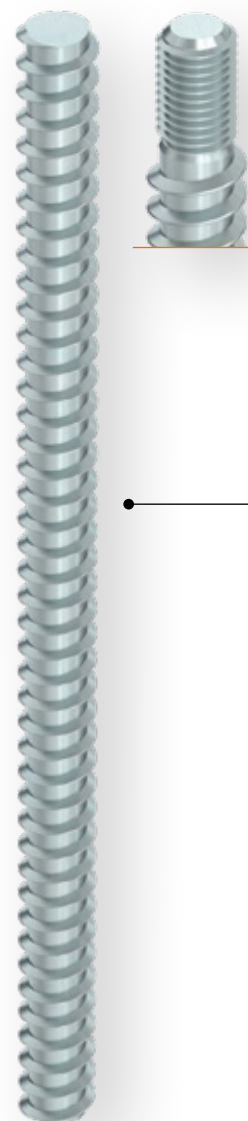

Variante avec filetage de connexion M16

Géométrie du filet DIN 7998

Revêtement zingué blanc

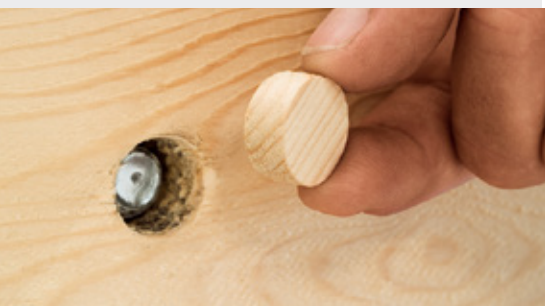

**Type :** **A** HECO-WB tige filetée **B** avec filetage de connexion M16

**Empreinte :** embout de vissage

**Filet :** filet total

**Matière :** acier au carbone

**Revêtement :** zingué blanc, A2K **CHROME (VI) FREE +**

Code couleur du revêtement sur l'étiquette

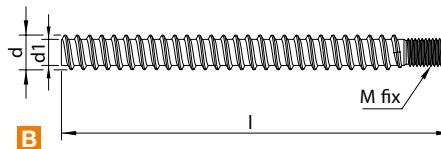
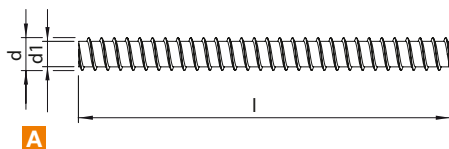

Dimension d x l [mm]	Longueur du filet lg [mm]	Diamètre du trou de forage [mm]	Filetage de connexion [mm]	ATE	Référence	Quantité / boîte [pcs.]	Type d'emballage	Quantité / sur-emballage [pcs.]	
<b>16,0</b>	2.200	2.200	13,0	-	<b>A 59138</b> NOUVEAU	1*	Emball. indust.	-	
	**	**	13,0	-	<b>A 59654</b> NOUVEAU	-*	Emball. indust.	-	
<b>20,0</b>	2.200	2.200	13,0	-	<b>A 59139</b> NOUVEAU	1*	Emball. indust.	-	
	**	**	16,0	-	<b>A 59659</b> NOUVEAU	-*	Emball. indust.	-	
	1.000	900	16,0	M16 x 100	-	<b>B 59140</b> NOUVEAU	1*	Emball. indust.	-
	1.500	1.400	16,0	M16 x 100	-	<b>B 59141</b> NOUVEAU	1*	Emball. indust.	-

\* Quantité minimale de commande : 5 pièces / coupes

\*\* Coupes de longueur individuelles sur demande, max. 3.000 mm

Vous trouverez les accessoires et le matériel d'installation adapté aux pages 162 et 163

**Exemples d'utilisations**

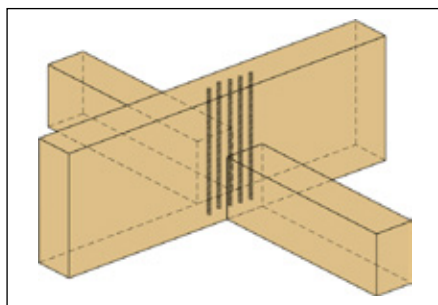

Liaisons en traction transversale

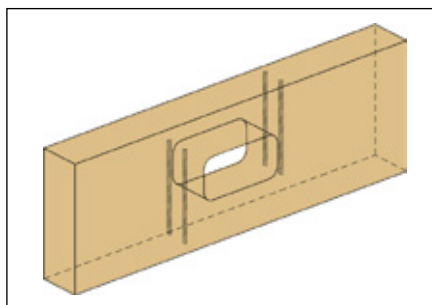

Renforcements d'affaiblissements

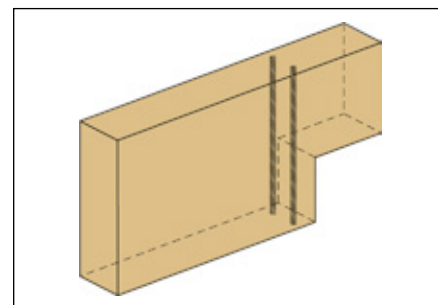

Renforcements transversaux de poutres entaillées

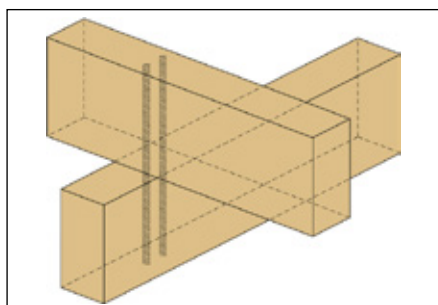

Assemblages bois

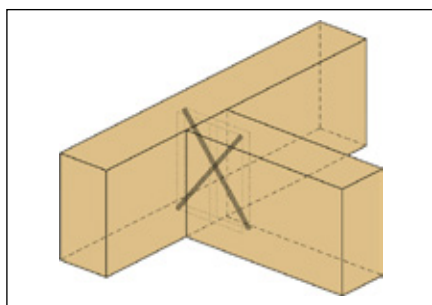

Poutres principales/secondaires

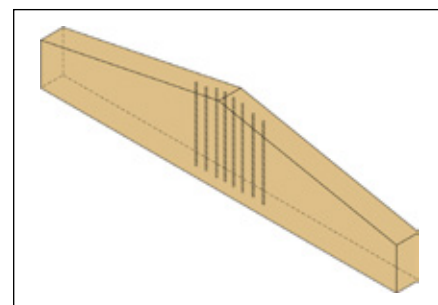

Poutres à inertie variable



## Vis d'assemblage bois/béton HECO-VB

### Informations produit

- Idéale pour les travaux de rénovation et les nouvelles constructions
- Utilisation de la structure existante
- Intervention minimale et courte durée des travaux
- Économies considérables en matière de coûts par rapport aux solutions conventionnelles
- Capacité portante élevée pour une faible hauteur de montage
- Amélioration de l'isolation acoustique
- Amélioration de la protection anti-feu
- Justificatifs de calcul disponibles via le logiciel HBV ou le service de calcul
- Produit autorisé et contrôlé (marquage CE)



### La méthode de référence pour les dalles mixtes bois-béton

#### Tête spéciale

avec empreinte Torx E8 pour un bon guidage lors de l'installation



#### Collerette

pour une profondeur de montage constante et fiable

#### Filet

Couple de vissage réduit sans perçage d'avant-trous

Le logiciel HBV permet un calcul efficace



<b>Type :</b>	Vis d'assemblage bois/béton HECO-VB		
<b>Empreinte :</b>	T-Drive mâle, AT-E8		
<b>Filet :</b>	filet partiel		
<b>Matière :</b>	acier au carbone		
<b>Revêtement :</b>	zingué blanc, A2K	<b>CHROME (VI) FREE +</b>	Code couleur du revêtement sur l'étiquette

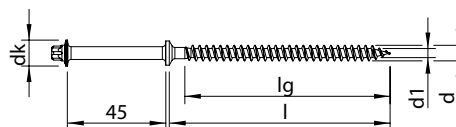

Dimension d x l [mm]	Longueur du filet lg [mm]	Diamètre tête dk [mm]	Empreinte	ATE	Référence	Quantité / boîte [pcs.]	Type d'emballage	Quantité / sur-emballage [pcs.]
<b>7,5</b>	100	95	TX-E8	•	58841 NOUVEAU	100	VARIANTA	400
	165	135	TX-E8	•	58842 NOUVEAU	100	VARIANTA	400

Vous trouverez le matériel d'installation adapté à la page 164

N'hésitez pas à nous contacter par mail : [contact-france@heco.fr](mailto:contact-france@heco.fr)

Exemples d'utilisations

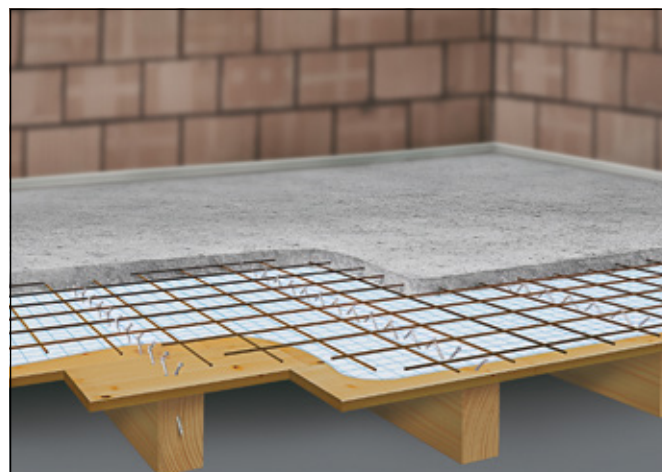
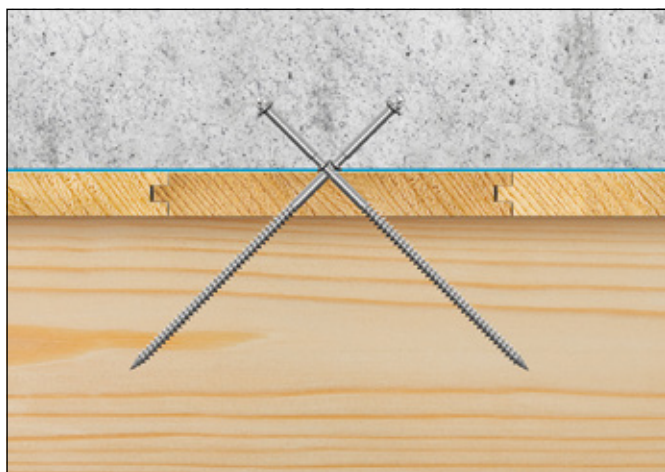

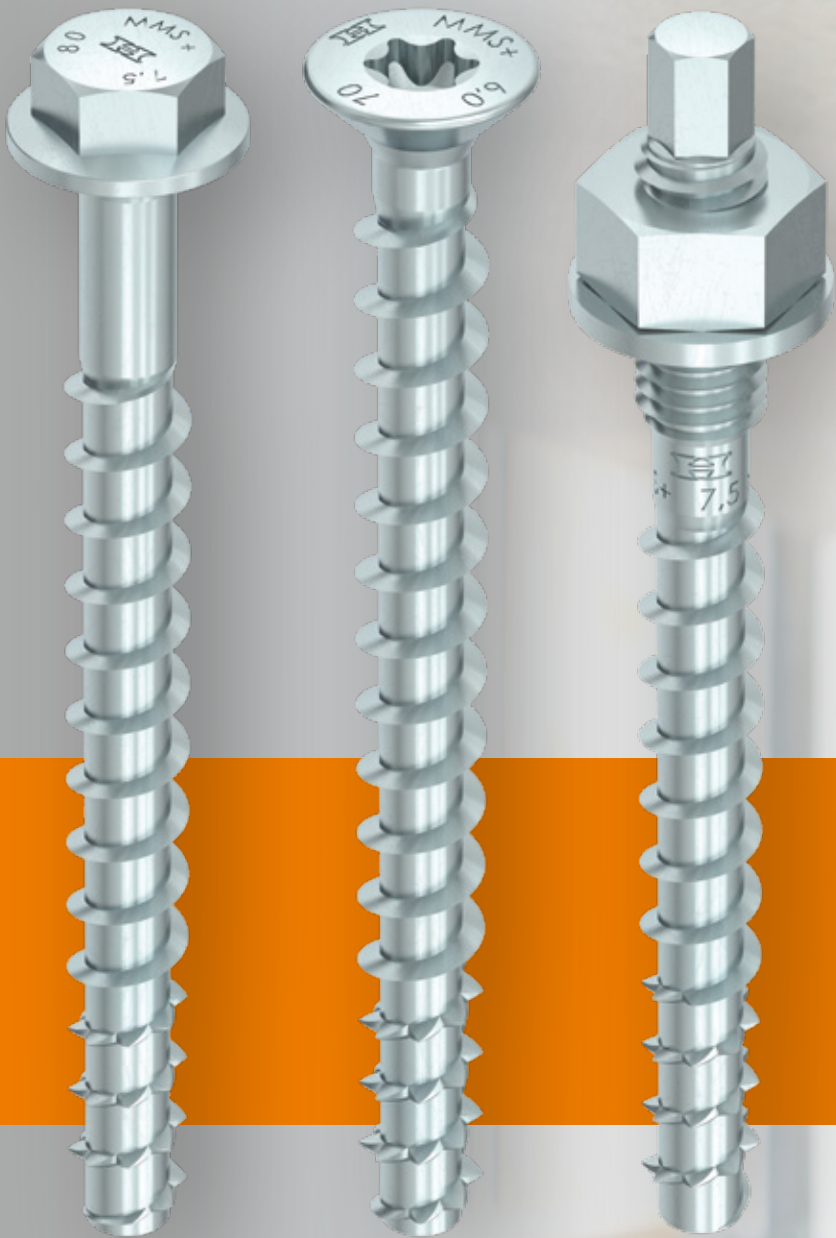





# MULTI-MONTI<sup>®</sup>-plus

UNE VIS À BÉTON, MAIS PAS SEULEMENT...  
FIXATIONS DANS LE BÉTON ET LA MAÇONNERIE





## Vis à béton MULTI-MONTI®-plus

### Avantages dans le béton

- Simplicité de mise en oeuvre même avec un foret très usé
- Filet béton à filet total pour une augmentation des charges maximales
- Deux profondeurs d'ancrage agréées pour plus de flexibilité
- Montage mécanique possible et mise sous contrainte immédiate
- Augmentation de la gamme homologuée : ATE option 1 à partir des vis d'ancrage MMS-plus 6 mm.
- Homologation sismique à partir du diamètre 10 mm

### Avantages en maçonnerie

- Homologation générale allemande relative aux produits de construction
- Homologation pour la brique de construction, la brique silico-calcaire pleine, la brique silico-calcaire creuse et le béton léger
- Rapport d'expertise en cas d'incendie pour l'emploi dans la maçonnerie
- Filet optimal pour la fixation sûre et rapide dans la maçonnerie
- Montage homologué sans nettoyage du trou de perçage
- Deux profondeurs d'ancrage pour plus de flexibilité
- Vissage mécanique et mise sous contrainte immédiate

### L'originale parmi les vis autotaraudeuses pour le montage dans le béton et la maçonnerie

#### Tête hexagonale

Avec embase et un marquage MMS+ permet une identification rapide de la vis fixée

#### Filet MMS-plus

Pour des sollicitations extrêmes et des constructions économiques

#### Géométrie du corps et du filet optimisée

Pour une simplicité de mise en oeuvre et des charges maximales

#### Pointe fonctionnelle dentée

Réduit l'usure et permet ainsi l'utilisation multiple lors de fixations temporaires



▶ Video



▶ Video

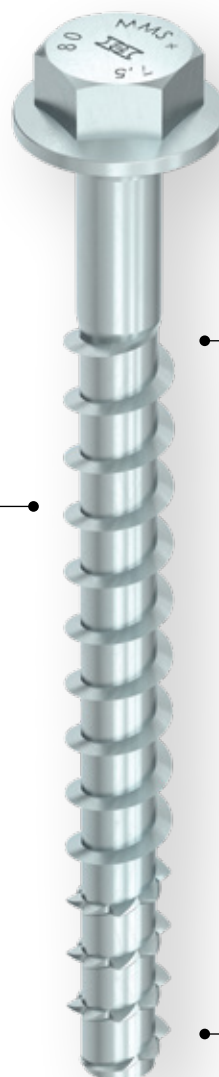



Exemples d'utilisations



Montage de supports



Fixation des systèmes de sprinklers

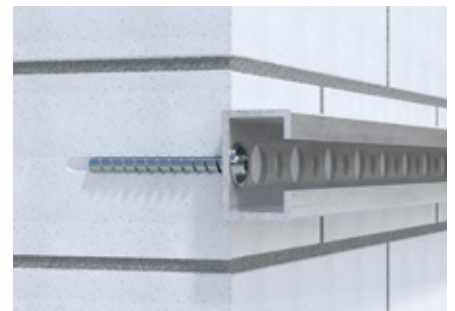

Fixation de rails de montage



Fixation de conduits de câbles



Fixation de balustrades



Fixation des installations d'eau



Montage d'étais et de coffrages

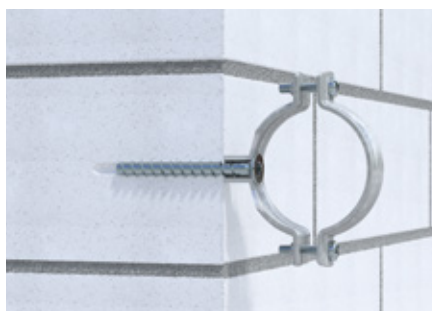

Montage de colliers de serrage

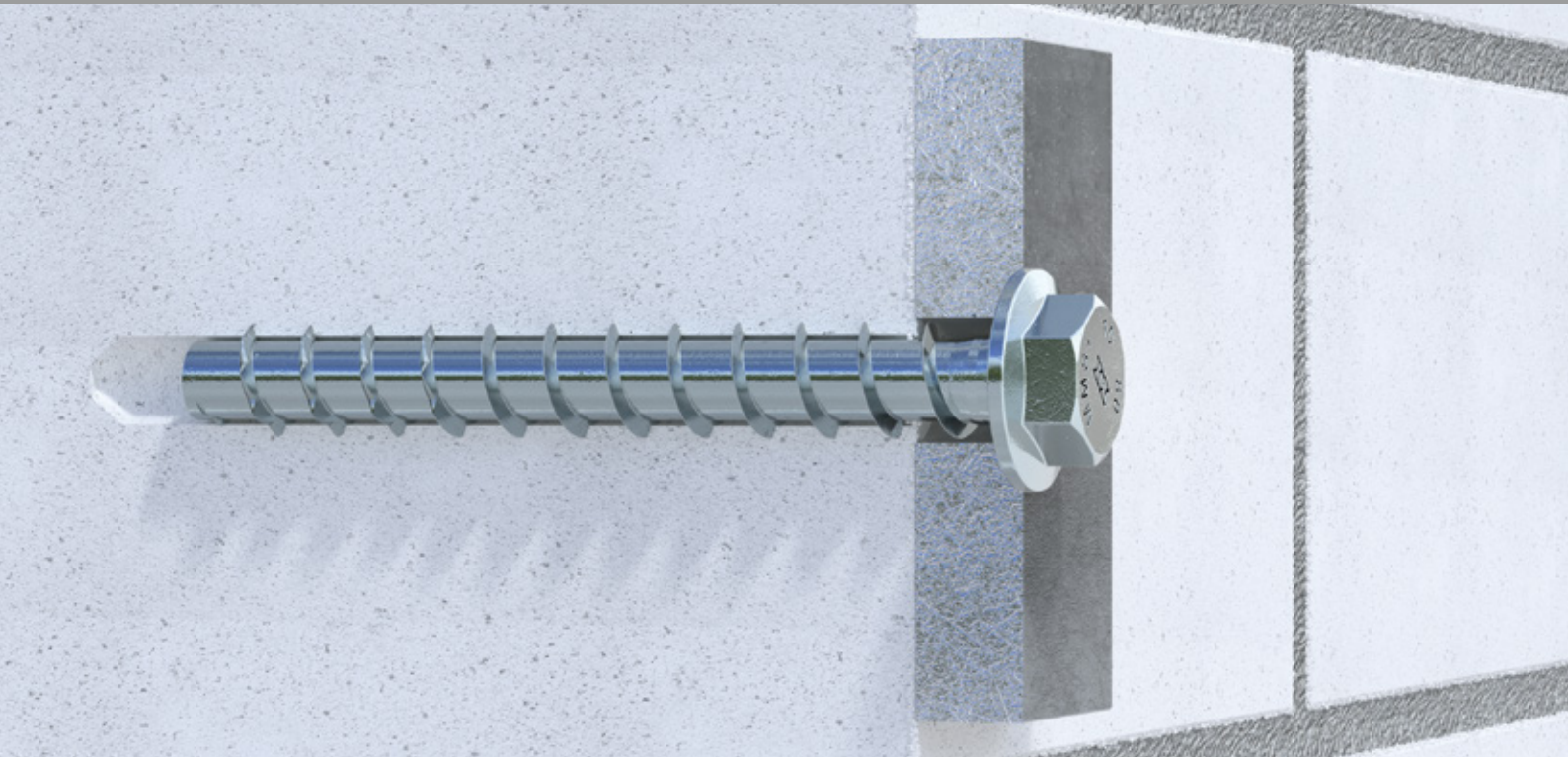

**Autres types de tête**



**Tête fraisée**  
Pour une noyure nette et propre



**Tête ronde large**  
Pour la fixation de rails de montage



**Tête ronde**  
Pour un pressage propre de la pièce à fixer



**Large rondelle**  
Pour des lisses d'assise de jusqu'à 245 mm d'épaisseur



**Vis d'ancrage de goujon**  
À filet métrique mâle



**Vis d'ancrage de pré-installation**  
À filet métrique mâle



**Ancre à filet intérieur**  
Avec filet de raccordement métrique et manchon prémonté

**Homologations**



**ATE-05/0010** – Ancrage dans le béton fissuré et non fissuré (MULTI-MONTI)



**Catégories sismiques C1/C2** – Convient pour les régions exposées aux risques sismiques



**ATE-15/0784** – Ancrage dans le béton fissuré et non fissuré (MULTI-MONTI-plus)



**Protection antifeu R120** – dans ATE 15/0784, 15/0785, 05/0010 et Z-21.8-2103



**ATE-15/0785** – Utilisation dans du béton pour les systèmes redondants non porteurs

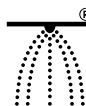

**Systèmes d'extinction par gicleurs** – Conformité aux exigences de la directive VdS CEA 4001



**Z-21.8-2061** – Utilisation multiple en cas de fixations temporaires dans le béton jeune



**Z-21.1-1879** – Ancrage d'éléments en bois dans le béton fissuré et non fissuré



**Z-21.1-2103** – Ancrage dans la maçonnerie, y compris montage coupe-feu



© Kasail GmbH

**Fixations dans le béton**

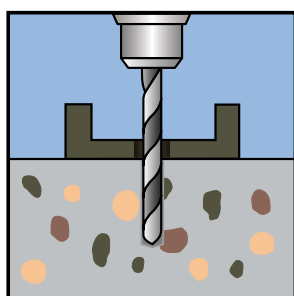

1. Percer

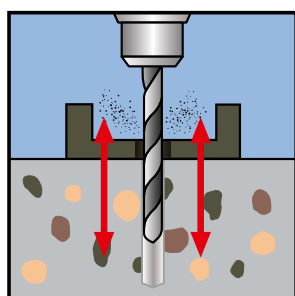

2. Nettoyer le trou

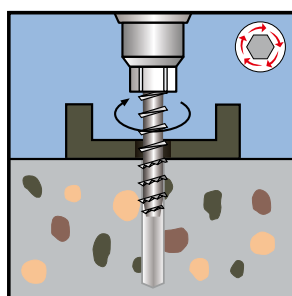

3. Visser

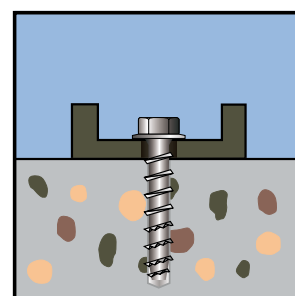

4. Terminé

**Fixation en maçonnerie**

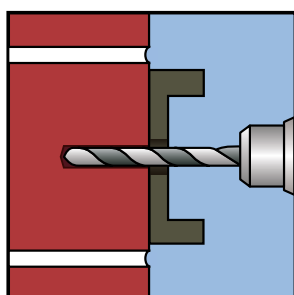

1. Réaliser le trou de perçage  
(forage rotatif / à percussion)

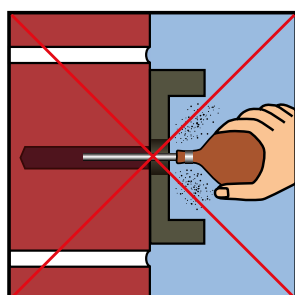

2. Élimination de la poussière  
de perçage inutile

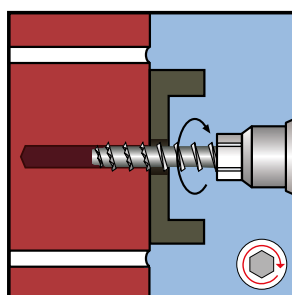

3. Vissage (perceuse-visseuse)

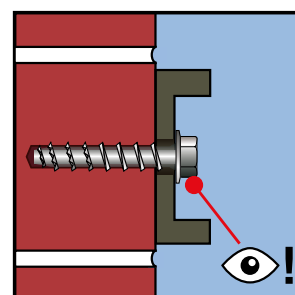

4. Tenir compte de la position  
d'appui de la tête  
→ Terminé



**Type :** MMS-plus SS - Tête hexagonale avec embase

**Empreinte :** tête hexagonale

**Matière :** acier au carbone

**Revêtement :** zingué blanc, A2K **CHROME (VI) FREE +**

Code couleur du revêtement sur l'étiquette

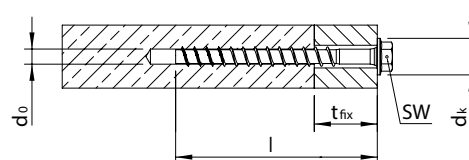

Dimension d x l [mm]	Diamètre de foret d <sub>0</sub> [mm]	Épaisseur max. t <sub>fix</sub> [mm]	Diamètre tête d <sub>k</sub> [mm]	Empreinte	ATE	Référence	Quantité/boîte [pcs.]	Type d'emballage	Quantité/sur-emballage [pcs.]
<b>6,0</b>	40	5,0	5/(15)	11,0	SW-8	● <a href="#">48381</a>	100	VARIANTA	1.000
	50	5,0	5/15/(25)	11,0	SW-8	● <a href="#">48383</a>	100	VARIANTA	1.000
	60	5,0	15/25/(35)	11,0	SW-8	● <a href="#">48385</a>	100	VARIANTA	1.000
	70	5,0	25/35/(45)	11,0	SW-8	● <a href="#">48387</a>	100	VARIANTA	1.000
	80	5,0	35/45/(55)	11,0	SW-8	● <a href="#">49816</a>	50	VARIANTA	500
<b>7,5</b>	35	6,0	1/(10)	14,0	SW-10	● <a href="#">49846</a>	100	VARIANTA	1.000
	40	6,0	5/(15)	14,0	SW-10	● <a href="#">48389</a>	100	VARIANTA	1.000
	50	6,0	15/(25)	14,0	SW-10	● <a href="#">48391</a>	50	VARIANTA	500
	60	6,0	5/25/(35)	14,0	SW-10	● <a href="#">48393</a>	50	VARIANTA	500
	70	6,0	15/35/(45)	14,0	SW-10	● <a href="#">48395</a>	50	VARIANTA	500
	80	6,0	25/45/(55)	14,0	SW-10	● <a href="#">48397</a>	50	VARIANTA	500
	100	6,0	45/65/(75)	14,0	SW-10	● <a href="#">49817</a>	50	VARIANTA	500
<b>10,0</b>	120	6,0	65/85/(95)	14,0	SW-10	● <a href="#">49819</a>	50	VARIANTA	400
	140	6,0	85/105/(115)	14,0	SW-10	● <a href="#">49821</a>	50	VARIANTA	400
	60	8,0	10	19,0	SW-13	● <a href="#">48399</a>	25	VARIANTA	250
	70	8,0	5/20	19,0	SW-13	● <a href="#">48401</a>	25	VARIANTA	250
	80	8,0	15/30	19,0	SW-13	● <a href="#">48403</a>	25	VARIANTA	250
	90	8,0	25/40	19,0	SW-13	● <a href="#">48405</a>	25	VARIANTA	250
	100	8,0	35/50	19,0	SW-13	● <a href="#">48453</a>	25	VARIANTA	250
<b>12,0</b>	120	8,0	55/70	19,0	SW-13	● <a href="#">48455</a>	25	VARIANTA	200
	140	8,0	75/90	19,0	SW-13	● <a href="#">48457</a>	25	VARIANTA	200
	160	8,0	95/110	19,0	SW-13	● <a href="#">48459</a>	25	VARIANTA	200
	60	10,0	5	22,0	SW-15	● <a href="#">54277</a>	25	VARIANTA	250
	80	10,0	5	22,0	SW-15	● <a href="#">48407</a>	25	VARIANTA	100
	90	10,0	1/15	22,0	SW-15	● <a href="#">48409</a>	25	VARIANTA	100
	100	10,0	10/25	22,0	SW-15	● <a href="#">48411</a>	25	VARIANTA	100
120	10,0	30/45	22,0	SW-15	● <a href="#">48413</a>	25	VARIANTA	100	
140	10,0	50/65	22,0	SW-15	● <a href="#">48415</a>	25	VARIANTA	100	
160	10,0	70/85	22,0	SW-15	● <a href="#">48461</a>	25	VARIANTA	100	

\* (...) = les valeurs t<sub>fix</sub> entre parenthèses s'appliquent uniquement en cas d'utilisation des vis dans des systèmes redondants non porteurs (cf. ATE-15/0785)

<sup>1</sup> Valable uniquement pour les variantes de diamètre 10 à 12 mm <sup>2</sup> Valable uniquement pour les variantes de diamètre 6 à 10 mm

SW = taille de clé à 6 pans

**Type :** MMS-SS - Tête hexagonale avec embase

**Empreinte :** tête hexagonale

**Matière :** acier au carbone

**Revêtement :** zingué blanc, A2K **CHROME (VI) FREE +**

Code couleur du revêtement sur l'étiquette

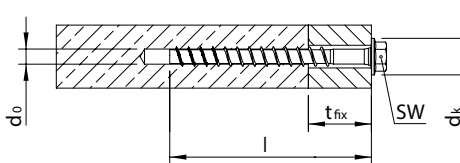

Dimension d x l [mm]	Diamètre de foret d <sub>0</sub> [mm]	Épaisseur max. t <sub>fix</sub> [mm]	Diamètre tête d <sub>k</sub> [mm]	Empreinte	ATE	Référence	Quantité/boîte [pcs.]	Type d'emballage	Quantité/sur-emballage [pcs.]
<b>14,0</b>	110	12,0	15	26,0	SW-17	● <a href="#">54271</a>	25	VARIANTA	100
	130	12,0	35	26,0	SW-17	● <a href="#">54272</a>	25	VARIANTA	100
	150	12,0	55	26,0	SW-17	● <a href="#">54273</a>	25	VARIANTA	100

**Type :** MMS-plus SS - Tête hexagonale avec embase

**Empreinte :** tête hexagonale

**Matière :** acier au carbone

**Revêtement :** HP **CHROME (VI) FREE +**

Code couleur du revêtement sur l'étiquette

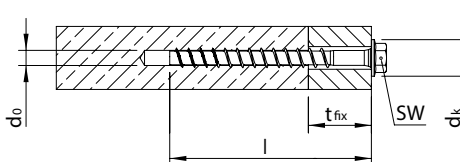

Dimension d x l [mm]	Diamètre de foret d <sub>0</sub> [mm]	Épaisseur max. t <sub>fix</sub> [mm]	Diamètre tête d <sub>k</sub> [mm]	Empreinte	ATE	Référence	Quantité/boîte [pcs.]	Type d'emballage	Quantité/sur-emballage [pcs.]
<b>6,0</b>	50	5,0	5/15/(25)	11,0	SW-8	● <a href="#">48429</a>	100	VARIANTA	1.000
	60	5,0	15/25/(35)	11,0	SW-8	● <a href="#">48431</a>	100	VARIANTA	1.000
<b>7,5</b>	50	6,0	15/(25)	14,0	SW-10	● <a href="#">48433</a>	50	VARIANTA	500
	60	6,0	5/25/(35)	14,0	SW-10	● <a href="#">48435</a>	50	VARIANTA	500
	70	6,0	15/35/(45)	14,0	SW-10	● <a href="#">48437</a>	50	VARIANTA	500
<b>10,0</b>	60	8,0	10	19,0	SW-13	● <a href="#">48439</a>	25	VARIANTA	250
	70	8,0	5/20	19,0	SW-13	● <a href="#">48441</a>	25	VARIANTA	250
	80	8,0	15/30	19,0	SW-13	● <a href="#">48443</a>	25	VARIANTA	250
	90	8,0	25/40	19,0	SW-13	● <a href="#">48445</a>	25	VARIANTA	250
<b>12,0</b>	90	10,0	1/15	22,0	SW-15	● <a href="#">48447</a>	25	VARIANTA	100
	100	10,0	10/25	22,0	SW-15	● <a href="#">48449</a>	25	VARIANTA	100
	120	10,0	30/45	22,0	SW-15	● <a href="#">48451</a>	25	VARIANTA	100

\* (...) = les valeurs t<sub>fix</sub> entre parenthèses s'appliquent uniquement en cas d'utilisation des vis dans des systèmes redondants non porteurs (cf. ATE-15/0785)

<sup>1</sup> Valable uniquement pour les variantes de diamètre 10 à 12 mm    <sup>2</sup> Valable uniquement pour les variantes de diamètre 6 à 10 mm

SW = taille de clé à 6 pans



**Type :** MMS-plus S - Vis d'ancrage pour fixations lourdes, tête hexagonale

**Empreinte :** tête hexagonale

**Matière :** acier au carbone

**Revêtement :** zingué blanc, A2K

CHROME (VI) FREE +

Code couleur du revêtement sur l'étiquette

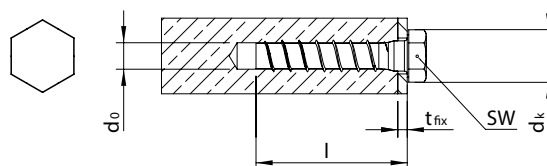

Dimension d x l [mm]	Diamètre de foret d <sub>0</sub> [mm]	Épaisseur max. t <sub>fix</sub> [mm]	Diamètre tête d <sub>k</sub> [mm]	Empreinte	ATE	Référence	Quantité/boîte [pcs.]	Type d'emballage	Quantité/sur-emballage [pcs.]
<b>16,0</b>	80	14,0	5	24,0	SW-24	54274	25	VARIANTA	100

SW = taille de clé à 6 pans



**Type :** MMS-plus SS - Vis d'ancrage pour fixations lourdes, tête hexagonale avec embase

**Empreinte :** tête hexagonale

**Matière :** acier au carbone

**Revêtement :** zingué blanc, A2K

CHROME (VI) FREE +

Code couleur du revêtement sur l'étiquette

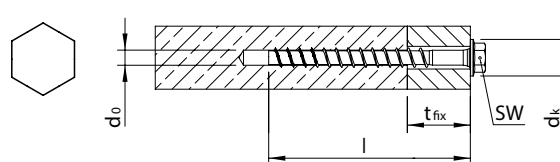

Dimension d x l [mm]	Diamètre de foret d <sub>0</sub> [mm]	Épaisseur max. t <sub>fix</sub> [mm]	Diamètre tête d <sub>k</sub> [mm]	Empreinte	ATE	Référence	Quantité/boîte [pcs.]	Type d'emballage	Quantité/sur-emballage [pcs.]
<b>16,0</b>	120	14,0	5/20	30,0	SW-21	● 49848	10	VARIANTA	40
	130	14,0	15/30	30,0	SW-21	● 48417	10	VARIANTA	40
	140	14,0	25/40	30,0	SW-21	● 48419	10	VARIANTA	40
	160	14,0	45/60	30,0	SW-21	● 48421	10	VARIANTA	40
<b>20,0</b>	100	18,0	10	38,0	SW-24	● 54275	10	VARIANTA	40
	130	18,0	15	38,0	SW-24	● 54276	10	VARIANTA	40
	160	18,0	20	38,0	SW-24	● 48423	6	VARIANTA	24
	180	18,0	40	38,0	SW-24	● 48425	6	VARIANTA	24
	200	18,0	60	38,0	SW-24	● 48427	6	VARIANTA	24

SW = taille de clé à 6 pans



**Type :** MMS-plus S - Tête hexagonale avec rondelle DIN 440

**Empreinte :** tête hexagonale

**Matière :** acier au carbone

**Revêtement :** zingué blanc, A2K **CHROME (VI) FREE +**

Code couleur du revêtement sur l'étiquette

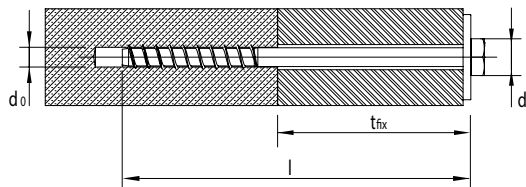

Dimension d x l [mm]	Diamètre de foret $d_0$ [mm]	Epaisseur max. $t_{fix}$ [mm]	Diamètre rondelle [mm]	Empreinte	ATE	Référence	Quantité/boîte [pcs.]	Type d'emballage	Quantité / sur-emballage [pcs.]
<b>12,0</b>	180	10,0	90/105	43,5	SW-19	● <a href="#">48463</a>	25	VARIANTA	50
	200	10,0	110/125	43,5	SW-19	● <a href="#">48465</a>	25	VARIANTA	50
	240	10,0	150/165	43,5	SW-19	● <a href="#">48467</a>	25	VARIANTA	50
	280	10,0	190/205	43,5	SW-19	● <a href="#">48469</a>	25	VARIANTA	50
	320	10,0	230/245	43,5	SW-19	● <a href="#">48471</a>	25	VARIANTA	50

SW = taille de clé à 6 pans



**Type :** MMS-plus V - Vis d'ancrage de pré-installation à filet métrique mâle

**Empreinte :** tête hexagonale

**Matière :** acier au carbone

**Revêtement :** zingué blanc, A2K **CHROME (VI) FREE +**

Code couleur du revêtement sur l'étiquette

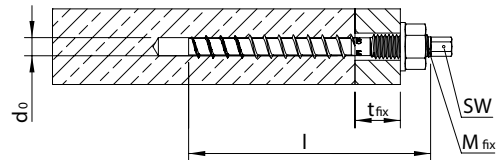

Dimension d x l [mm]	Diamètre de foret d <sub>0</sub> [mm]	Épaisseur max. t <sub>fix</sub> [mm]	Filet métrique M <sub>fix</sub>	Empreinte	ATE	Référence	Quantité/boîte [pcs.]	Type d'emballage	Quantité/sur-emballage [pcs.]
<b>7,5</b>	80	6,0	15/35/(45)	M8x20	SW-5,5	● <a href="#">48668</a>	50	VARIANTA	500
	100	6,0	35/55/(65)	M8x40	SW-5,5	● <a href="#">48670</a>	50	VARIANTA	500
<b>10,0</b>	90	8,0	15/30	M10x20	SW-7	● <a href="#">48672</a>	25	VARIANTA	250
	110	8,0	35/50	M10x40	SW-7	● <a href="#">48674</a>	25	VARIANTA	250
	130	8,0	55/70	M10x60	SW-7	● <a href="#">48676</a>	25	VARIANTA	200
<b>12,0</b>	110	10,0	20	M12x30	SW-8	● <a href="#">48678</a>	25	VARIANTA	100
	120	10,0	15/30	M12x25	SW-8	● <a href="#">48680</a>	25	VARIANTA	100
	140	10,0	35/50	M12x45	SW-8	● <a href="#">48682</a>	25	VARIANTA	100

\* (...) = les valeurs t<sub>fix</sub> entre parenthèses s'appliquent uniquement en cas d'utilisation des vis dans des systèmes redondants non porteurs (cf. ATE-15/0785)

<sup>1</sup> Valable uniquement pour les variantes de diamètre 10 à 12 mm <sup>2</sup> Valable uniquement pour les variantes de diamètre 6 à 10 mm

SW = taille de clé à 6 pans



**Type :** MMS-plus V - Vis d'ancrage pour fixations lourdes à filet métrique mâle

**Empreinte :** tête hexagonale

**Matière :** acier au carbone

**Revêtement :** zingué blanc, A2K **CHROME (VI) FREE +**

Code couleur du revêtement sur l'étiquette

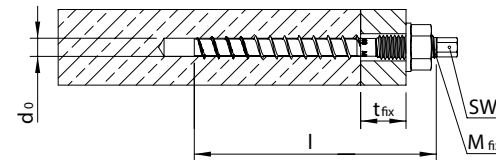
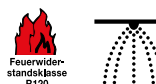

Dimension d x l [mm]	Diamètre de foret d <sub>0</sub> [mm]	Épaisseur max. t <sub>fix</sub> [mm]	Filet métrique M <sub>fix</sub>	Empreinte	ATE	Référence	Quantité/boîte [pcs.]	Type d'emballage	Quantité/sur-emballage [pcs.]
<b>16,0</b>	150	14,0	20/35	M16x90	SW-12	● <a href="#">48684</a>	10	VARIANTA	40
	200	14,0	70/85	M16x75	SW-12	● <a href="#">48686</a>	10	VARIANTA	40
<b>20,0</b>	190	18,0	30	M20x40	SW-15	● <a href="#">48688</a>	6	VARIANTA	24
	220	18,0	60	M20x70	SW-15	● <a href="#">48690</a>	6	VARIANTA	24

SW = taille de clé à 6 pans

Type : MMS-plus F - Tête fraisée

Empreinte : T-Drive

Matière : acier au carbone

Revêtement : zingué blanc, A2K **CHROME (VI) FREE +**

Code couleur du revêtement sur l'étiquette

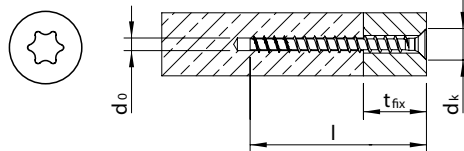

Dimension d x l [mm]	Diamètre de foret d <sub>0</sub> [mm]	Epaisseur max. t <sub>fix</sub> [mm]	Diamètre tête d <sub>k</sub> [mm]	Empreinte	ATE	Référence	Quantité/boîte [pcs.]	Type d'emballage	Quantité/sur-emballage [pcs.]
<b>5,0</b> ★	30	4,0	1	8,7	T-25	<a href="#">54264</a>	200	VARIANTA	2.000
	40	4,0	5	8,7	T-25	<a href="#">54265</a>	200	VARIANTA	2.000
	50	4,0	15	8,7	T-25	<a href="#">54266</a>	200	VARIANTA	2.000
	60	4,0	25	8,7	T-25	<a href="#">54267</a>	200	VARIANTA	2.000
<b>6,0</b> ★	40	5,0	5/(15)	11,5	T-30	● <a href="#">49860</a>	100	VARIANTA	1.000
	50	5,0	5/15/(25)	11,5	T-30	● <a href="#">48495</a>	100	VARIANTA	1.000
	60	5,0	15/25/(35)	11,5	T-30	● <a href="#">48497</a>	100	VARIANTA	1.000
	70	5,0	25/35/(45)	11,5	T-30	● <a href="#">48499</a>	100	VARIANTA	1.000
	80	5,0	35/45/(55)	11,5	T-30	● <a href="#">48501</a>	50	VARIANTA	500
	100	5,0	55/65/(75)	11,5	T-30	● <a href="#">48503</a>	50	VARIANTA	500
	120	5,0	75/85/(95)	11,5	T-30	● <a href="#">48505</a>	50	VARIANTA	500
	140	5,0	95/105/(115)	11,5	T-30	● <a href="#">48507</a>	50	VARIANTA	500
<b>7,5</b> ★	45	6,0	10/(20)	15,5	T-40	● <a href="#">49862</a>	100	VARIANTA	1.000
	50	6,0	15/(25)	15,5	T-40	● <a href="#">48509</a>	100	VARIANTA	1.000
	60	6,0	5/25/(35)	15,5	T-40	● <a href="#">48511</a>	50	VARIANTA	500
	70	6,0	15/35/(45)	15,5	T-40	● <a href="#">48513</a>	50	VARIANTA	500
	80	6,0	25/45/(55)	15,5	T-40	● <a href="#">48515</a>	50	VARIANTA	500
	100	6,0	45/65/(75)	15,5	T-40	● <a href="#">48517</a>	50	VARIANTA	500
	120	6,0	65/85/(95)	15,5	T-40	● <a href="#">48519</a>	50	VARIANTA	400
	140	6,0	85/105/(115)	15,5	T-40	● <a href="#">48521</a>	50	VARIANTA	400
<b>10,0</b> ★	60	8,0	10	19,5	T-45	● <a href="#">48525</a>	25	VARIANTA	250
	70	8,0	5/20	19,5	T-45	● <a href="#">48527</a>	25	VARIANTA	250
	80	8,0	15/30	19,5	T-45	● <a href="#">48529</a>	25	VARIANTA	250
<b>12,0</b> ★	90	10,0	15	24,0	T-50	● <a href="#">48531</a>	25	VARIANTA	100
	100	10,0	10/25	24,0	T-50	● <a href="#">48533</a>	25	VARIANTA	100
	120	10,0	30/45	24,0	T-50	● <a href="#">48535</a>	25	VARIANTA	100

\* (...) = les valeurs t<sub>fix</sub> entre parenthèses s'appliquent uniquement en cas d'utilisation des vis dans des systèmes redondants non porteurs (cf. ATE-15/0785)

<sup>1</sup> Valable uniquement pour les variantes de diamètre 10 à 12 mm    <sup>2</sup> Valable uniquement pour les variantes de diamètre 6 à 10 mm



**Type :** MMS-plus MS - Vis d'ancrage pour rails de montage, tête ronde large

**Empreinte :** T-Drive

**Matière :** acier au carbone

**Revêtement :** zingué blanc, A2K **CHROME (VI) FREE +**

Code couleur du revêtement sur l'étiquette

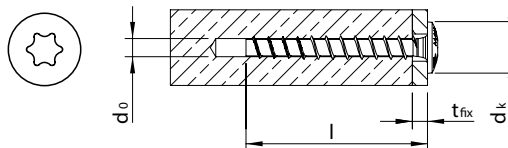

Dimension d x l [mm]	Diamètre de foret d <sub>0</sub> [mm]	Epaisseur max. t <sub>fix</sub> [mm]	Diamètre tête d <sub>k</sub> [mm]	Empreinte	ATE	Référence	Quantité/boîte [pcs.]	Type d'emballage	Quantité/sur-emballage [pcs.]
<b>7,5</b> ★	35	6,0	1/(10)	17,0	T-30	● <a href="#">49827</a>	100	VARIANTA	1.000
	40	6,0	5/(15)	17,0	T-30	● <a href="#">49854</a>	100	VARIANTA	1.000
	45	6,0	10/(20)	17,0	T-30	● <a href="#">49829</a>	100	VARIANTA	1.000
	50	6,0	15/(25)	17,0	T-30	● <a href="#">49856</a>	100	VARIANTA	1.000
	60	6,0	5/25/(35)	17,0	T-30	● <a href="#">52374</a>	50	VARIANTA	500

\* (...) = les valeurs t<sub>fix</sub> entre parenthèses s'appliquent uniquement en cas d'utilisation des vis dans des systèmes redondants non porteurs (cf. ATE-15/0785)

**Type :** MMS-plus ST - Goujon à filet métrique mâle

**Empreinte :** tête hexagonale

**Matière :** acier au carbone

**Revêtement :** zingué blanc, A2K **CHROME (VI) FREE** +

Code couleur du revêtement sur l'étiquette

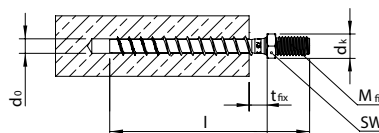

Dimension d x l [mm]	Diamètre de foret d <sub>0</sub> [mm]	Epaisseur max. t <sub>fix</sub> [mm]	Diamètre tête d <sub>k</sub> [mm]	Empreinte	ATE	Référence	Quantité/boîte [pcs.]	Type d'emballage	Quantité / sur-emballage [pcs.]
<b>6,0</b>	55	5,0	1/10/(20)	10,0	SW-10	● <a href="#">48654</a>	100	VARIANTA	1.000
	65	5,0	10/20/(30)	10,0	SW-10	● <a href="#">48656</a>	50	VARIANTA	500
<b>7,5</b>	50	6,0	1/(11)	10,0	SW-10	● <a href="#">57262</a>	50	VARIANTA	500
	60	6,0	8/(18)	10,0	SW-10	● <a href="#">48658</a>	50	VARIANTA	500
	70	6,0	18/(28)	10,0	SW-10	● <a href="#">48660</a>	50	VARIANTA	500
	80	6,0	8/28/(38)	10,0	SW-10	● <a href="#">48662</a>	50	VARIANTA	500
	100	6,0	28/48/(58)	10,0	SW-10	● <a href="#">48664</a>	50	VARIANTA	500
	120	6,0	48/68/(78)	10,0	SW-10	● <a href="#">49831</a>	50	VARIANTA	400
<b>10,0</b>	75	8,0	10	13,0	SW-13	● <a href="#">49858</a>	25	VARIANTA	250
	85	8,0	5/20	13,0	SW-13	● <a href="#">48666</a>	25	VARIANTA	250

\* (...) = les valeurs t<sub>fix</sub> entre parenthèses s'appliquent uniquement en cas d'utilisation des vis dans des systèmes redondants non porteurs (cf. ATE-15/0785)

<sup>1</sup> Valable uniquement pour les variantes de diamètre 10 mm

MMS-plus ST 6,0: avec filet métrique M<sub>fix</sub> = M6 x 5 mm

MMS-plus ST 7,5: avec filet métrique M<sub>fix</sub> = M8 x 14 mm

MMS-plus ST 10,0: avec filet métrique M<sub>fix</sub> = M10 x 11 mm

SW = taille de clé à 6 pans



**Type :** MMS-plus I - Ancre à filet métrique femelle

**Empreinte :** tête hexagonale

**Matière :** acier au carbone

**Revêtement :** zingué blanc, A2K **CHROME (VI) FREE +**

Code couleur du revêtement sur l'étiquette

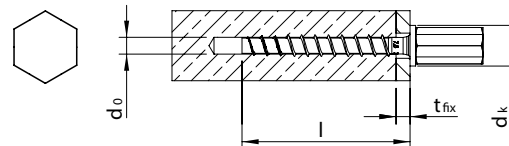

Dimension d x l [mm]	Diamètre de foret d <sub>0</sub> [mm]	Epaisseur max. t <sub>fix</sub> [mm]	Diamètre tête d <sub>k</sub> [mm]	Empreinte	ATE	Référence	Quantité/boîte [pcs.]	Type d'emballage	Quantité/sur-emballage [pcs.]
<b>6,0</b>	40	5,0	5/(15)	11,0	SW-10	● <a href="#">48692</a>	100	VARIANTA	1.000
<b>7,5</b>	40	6,0	5/(15)	14,5	SW-13	● <a href="#">49833</a> **	40	VARIANTA	400
	40	6,0	5/(15)	14,5	SW-13	● <a href="#">48696</a>	50	VARIANTA	500
	60	6,0	5/25/(35)	14,5	SW-13	● <a href="#">49834</a> **	40	VARIANTA	400
	60	6,0	5/25/(35)	14,5	SW-13	● <a href="#">48698</a>	50	VARIANTA	500
<b>10,0</b>	60	8,0	10	19,5	SW-13	● <a href="#">48700</a>	25	VARIANTA	250
	75	8,0	10/25	19,5	SW-13	● <a href="#">48702</a>	25	VARIANTA	250

\* (...) = les valeurs t<sub>fix</sub> entre parenthèses s'appliquent uniquement en cas d'utilisation des vis dans des systèmes redondants non porteurs (cf. ATE-15/0785)

\*\* avec filet combi M8/M10 x 23 mm

<sup>1</sup> Valable uniquement pour les variantes de diamètre 10 mm

MMS-plus I 6,0: avec filet métrique M6 x 15 mm

MMS-plus I 7,5: avec filet métrique M8 x 12 mm

MMS-plus I 10,0: avec filet métrique M10 x 13 mm

SW = taille de clé à 6 pans

Type : MMS-plus P - Tête ronde

Empreinte : T-Drive

Matière : acier au carbone

Revêtement : zingué blanc, A2K **CHROME (VI) FREE +**

Code couleur du revêtement sur l'étiquette

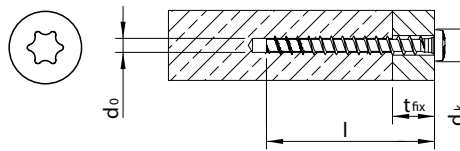

Dimension d x l [mm]	Diamètre de foret d <sub>0</sub> [mm]	Epaisseur max. t <sub>fix</sub> [mm]	Diamètre tête d <sub>k</sub> [mm]	Empreinte	ATE	Référence	Quantité/boîte [pcs.]	Type d'emballage	Quantité / sur-emballage [pcs.]
<b>5,0</b> 	30	4,0	1	7,9	T-20	<a href="#">54268</a>	200	VARIANTA	2.000
	50	4,0	15	7,9	T-20	<a href="#">54269</a>	200	VARIANTA	2.000
<b>6,0</b> 	30	5,0	1/(5)	11,2	T-30	<a href="#">54278</a>	200	VARIANTA	2.000
	35	5,0	1/(10)	11,0	T-30	<a href="#">49850</a>	100	VARIANTA	1.000
	40	5,0	5/(15)	11,0	T-30	<a href="#">48483</a>	100	VARIANTA	1.000
	50	5,0	5/15/(25)	11,0	T-30	<a href="#">48485</a>	100	VARIANTA	1.000
<b>7,5</b> 	60	5,0	15/25/(35)	11,0	T-30	<a href="#">48487</a>	100	VARIANTA	1.000
	25	6,0	1	14,5	T-30	<a href="#">54279</a>	200	VARIANTA	2.000
	35	6,0	1/(10)	14,5	T-30	<a href="#">49852</a>	100	VARIANTA	1.000
	40	6,0	5/(15)	14,5	T-30	<a href="#">48489</a>	100	VARIANTA	1.000
<b>10,0</b> 	50	6,0	15/(25)	14,5	T-30	<a href="#">48491</a>	100	VARIANTA	500
	60	6,0	5/25/(35)	14,5	T-30	<a href="#">48493</a>	50	VARIANTA	500
	60	8,0	10	19,5	T-40	<a href="#">49823</a>	25	VARIANTA	250
<b>10,0</b>	70	8,0	5/20	19,5	T-40	<a href="#">49825</a>	25	VARIANTA	250

\* (...) = les valeurs t<sub>fix</sub> entre parenthèses s'appliquent uniquement en cas d'utilisation des vis dans des systèmes redondants non porteurs (cf. ATE-15/0785)

<sup>1</sup> Valable uniquement pour les variantes de diamètre 10 mm



**Type :** MMS-plus KS - Tête fraisée réduite

**Empreinte :** T-Drive

**Matière :** acier au carbone

**Revêtement :** zingué blanc, A2K **CHROME (VI) FREE +**

Code couleur du revêtement sur l'étiquette

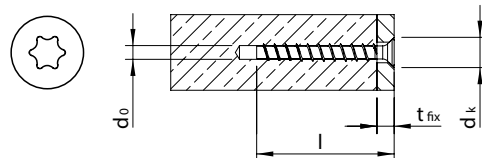

Dimension d x l [mm]	Diamètre de foret d <sub>0</sub> [mm]	Épaisseur max. t <sub>fix</sub> [mm]	Diamètre tête d <sub>k</sub> [mm]	Empreinte	Agrément	Référence	Quantité/boîte [pcs.]	Type d'emballage	Quantité/sur-emballage [pcs.]
5,0 <sup>1</sup>	40	4,0	5	7,8	T-20	54270	200	VARIANTA	2.000

<sup>1</sup> Code couleur d'embout T-20 =



**Type :** MMS-plus R - Ancre à oeillet\*

**Empreinte :** embout de vissage\*

**Matière :** acier au carbone

**Revêtement :** zingué blanc, A2K **CHROME (VI) FREE +**

Code couleur du revêtement sur l'étiquette

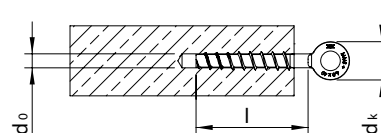

Dimension d x l [mm]	Diamètre de foret d <sub>0</sub> [mm]	Épaisseur max. t <sub>fix</sub> [mm]	Diamètre tête d <sub>k</sub> [mm]	Empreinte	Agrément	Référence	Quantité/boîte [pcs.]	Type d'emballage	Quantité/sur-emballage [pcs.]
6,0	40	5,0	-	14,0	-	54280	200	VARIANTA	2.000

\* L'embout de vissage est livré avec



Type : MMS-TC TimberConnect

Empreinte : T-Drive

Matière : acier au carbone

Revêtement : zingué blanc, A2K **CHROME (VI) FREE** +

Code couleur du revêtement sur l'étiquette

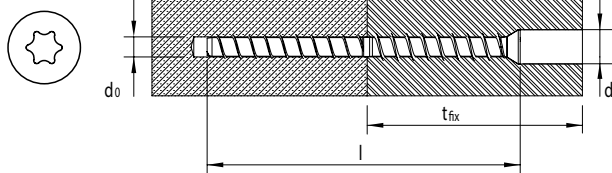

Dimension d x l [mm]	Diamètre de foret d <sub>0</sub> [mm]	Epaisseur max. t <sub>fix</sub> [mm]	Diamètre tête d <sub>k</sub> [mm]	Empreinte	Agrément	Référence	Quantité/boîte [pcs.]	Type d'emballage	Quantité/sur-emballage [pcs.]
<b>7,5<sup>1</sup></b>	100	6,0	40–140	10,0	T-30	● <a href="#">48308</a>	50	VARIANTA	500
<b>10,0<sup>2</sup></b>	130	8,0	60–200	16,0	T-45	● <a href="#">48310</a>	25	VARIANTA	250
<b>12,0<sup>3</sup></b>	160	10,0	80–300	17,5	T-50	● <a href="#">48312</a>	25	VARIANTA	100

Vous trouverez les embouts de vissage correspondants à la page 165

<sup>1</sup> Code couleur d'embout T-30 = ● <sup>2</sup> Code couleur d'embout T-45 = ● <sup>3</sup> Code couleur d'embout T-50 = ●

Conseil de pose :

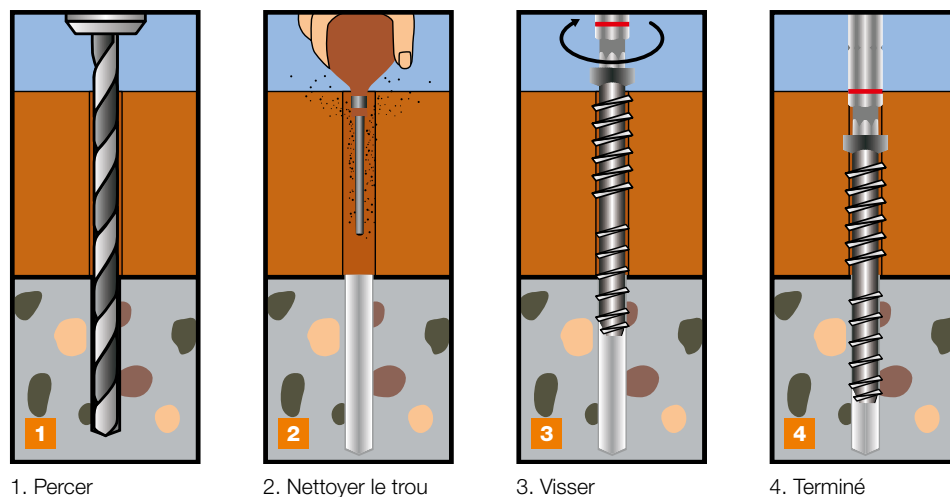

▶ Video



## MULTI-MONTI®-plus SSK

### Informations produit

- Fixation temporaire d'installations de chantiers telles que des étais, des garde-corps, des glissières de sécurité, des échafaudages et autres
- Démontable et réutilisable après vérification avec un gabarit de mesure
- Homologuée pour l'utilisation dans un béton jeune à partir d'une résistance à la compression du béton de  $f_{c,cube} > 10\text{N/mm}^2$
- Une seule vis d'ancrage peut être utilisée grâce à son cône sous tête dans des trous de passage de 17-23 mm dans la dalle à fixer
- Montage mécanique, pas de couple de serrage défini à prendre en compte
- Aucun effet d'éclatement dans le béton
- Mise en oeuvre simple sans risques d'erreurs de montage possible
- Produit homologué et contrôlé



### La vis d'ancrage innovante pour la fixation d'étais dans le béton jeune

#### Marquage MMS+

Le marquage sur la tête permet une identification rapide de la vis fixée

#### Cône sous tête

S'adapte à différents diamètres de trou

#### Géométrie du corps et du filet optimisée

Pour une simplicité de mise en oeuvre et des charges maximale

#### Pointe fonctionnelle dentée

Réduit l'usure grâce à un diamètre extérieur plus grand et permet ainsi l'utilisation multiple lors de fixations temporaires

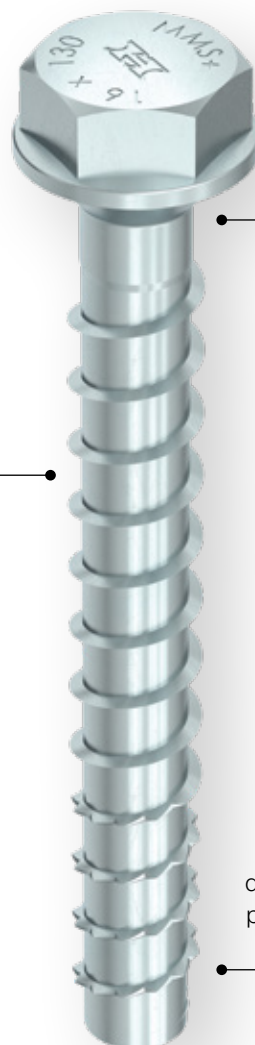

**Type :** MMS-plus SSK - Tête hexagonale avec embase et cône

**Empreinte :** tête hexagonale

**Matière :** acier au carbone

**Revêtement :** zingué blanc, A2K **CHROME (VI) FREE** +

Code couleur du revêtement sur l'étiquette

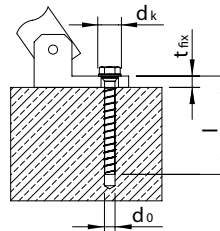

Dimension d x l [mm]	Diamètre de foret d <sub>o</sub> [mm]	Epaisseur max. t <sub>fix</sub> [mm]	Diamètre tête d <sub>k</sub> [mm]	Empreinte	ATE	Référence	Quantité/boîte [pcs.]	Type d'emballage	Quantité / sur-emballage [pcs.]
<b>16,0</b>	90	14,0	15	30,0	SW-24	57286	10	VARIANTA	40
	130	14,0	15/30	30,0	SW-24	53794	10	VARIANTA	40

Le gabarit de mesure correspondant se trouve à la page 166

SW = taille de clé à 6 pans

### Contrôle de réutilisation



Grâce au **gabarit de mesure HECO de diamètre 16** (référence n° 47794) la vis d'ancrage peut à tout moment être contrôlée sur sa possible réutilisation en cas de fixations temporaires.

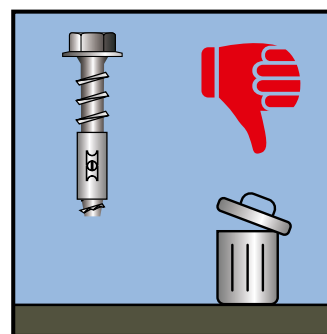
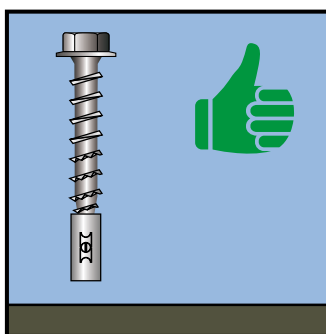



## MULTI-MONTI®-plus en acier inoxydable

### Informations produit

- La vis d'ancrage offrant un confort de montage optimal
- Filet à béton optimisé pour un ancrage résistant
- Jusqu'à 6 profondeurs d'ancrage pour une flexibilité maximale
- Elargissement de la gamme pour répondre à un maximum d'applications
- Disponible en acier inoxydable A4 1.4401
- Acier inoxydable HCR 1.4529 disponible sur demande
- Produit homologué et contrôlé pour le béton fissuré et non-fissuré



### La vis d'ancrage innovante pour le béton et la maçonnerie en intérieur et en extérieur

#### Tête gravée

Pour une identification aisée de la vis d'ancrage même après le montage

#### Géométrie du corps et du filet optimisée

Pour une simplicité de mise en oeuvre et des charges maximales

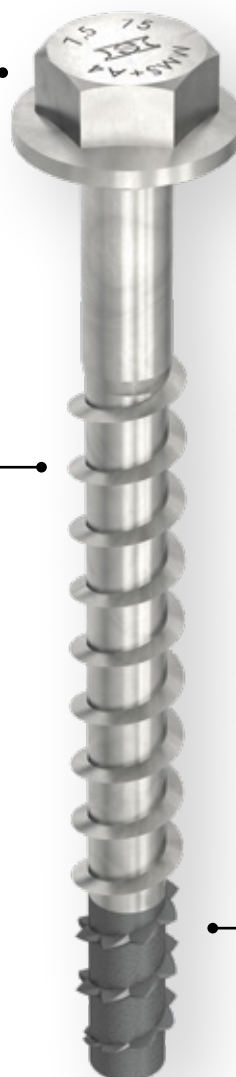

#### Pointe fonctionnelle phosphatée

Pour une contre-dépouille sûre du béton



▶ Video

**Type :** MMS-plus SS - Tête hexagonale avec embase

**Empreinte :** tête hexagonale

**Matière :** acier inoxydable A4 1.4401

**Revêtement :** brut, pointe fonctionnelle phosphatée

Code couleur du revêtement sur l'étiquette

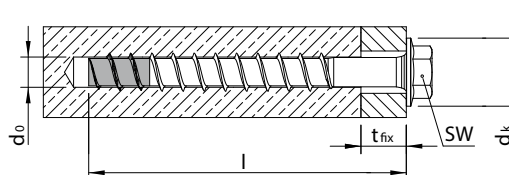

Dimension d x l [mm]	Diamètre de foret d <sub>0</sub> [mm]	Epaisseur max. t <sub>fix, standard</sub> * [mm]	Epaisseur max. t <sub>fix, reduced</sub> * [mm]	Diamètre tête d <sub>k</sub> [mm]	Empreinte	ATE	Référence	Quantité/boîte [pcs.]	Type d'emballage	Quantité / sur-emballage [pcs.]
<b>7,5</b>	40	6,0	1	5	14,5	SW-10	● 56612	50	VARIANTA	500
	45	6,0	5	10	14,5	SW-10	● 52805	50	VARIANTA	500
	55	6,0	1/15	5/20	14,5	SW-10	● 56613	50	VARIANTA	500
	65	6,0	10/25	1/15/30	14,5	SW-10	● 56616	50	VARIANTA	500
	75	6,0	1/20/35	10/25/40	14,5	SW-10	● 52792	50	VARIANTA	500
	85	6,0	10/30/45	20/35/50	14,5	SW-10	● 52793	50	VARIANTA	500
	105	6,0	30/50/65	40/55/70	14,5	SW-10	● 52794	50	VARIANTA	500
<b>10,0</b>	65	8,0	-	5	19,5	SW-13	● 56617	25	VARIANTA	250
	75	8,0	5	1/15	19,5	SW-13	● 56618	25	VARIANTA	250
	85	8,0	1/15	10/25	19,5	SW-13	● 56619	25	VARIANTA	250
	95	8,0	10/25	20/35	19,5	SW-13	● 56620	25	VARIANTA	250
	105	8,0	20/35	30/45	19,5	SW-13	● 56621	25	VARIANTA	250
<b>12,0</b>	95	10,0	-	5	22,5	SW-15	● 56622	25	VARIANTA	100
	105	10,0	5	1/15	22,5	SW-15	● 52801	25	VARIANTA	100
	120	10,0	5/20	15/30	22,5	SW-15	● 52802	25	VARIANTA	100
	135	10,0	20/35	30/45	22,5	SW-15	● 50252	25	VARIANTA	100

\* Epaisseur max. t<sub>fix, standard</sub> et t<sub>fix, reduced</sub> en fonction de la capacité portante spécifiée dans l'ATE-15/0784



**Type :** MMS-plus F - Tête fraisée

**Empreinte :** T-Drive

**Matière :** acier inoxydable A4 1.4401

**Revêtement :** brut, pointe fonctionnelle phosphatée

Code couleur du revêtement sur l'étiquette

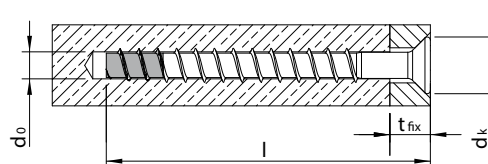

Dimension d x l [mm]	Diamètre de foret d <sub>0</sub> [mm]	Épaisseur max. t <sub>fix, standard</sub> [mm]	Épaisseur max. t <sub>fix, reduced</sub> [mm]	Diamètre tête d <sub>k</sub> [mm]	Empreinte	ATE	Référence	Quantité/boîte [pcs.]	Type d'emballage	Quantité/sur-emballage [pcs.]
<b>7,5</b> ★	40	6,0	1	5	13,6	T-30	● 56623	50	VARIANTA	500
	45	6,0	5	10	13,6	T-30	● 52785	50	VARIANTA	500
	55	6,0	1/15	5/20	13,6	T-30	● 56624	50	VARIANTA	500
	65	6,0	10/25	1/15/30	13,6	T-30	● 56625	50	VARIANTA	500
	75	6,0	1/20/35	10/25/40	13,6	T-30	● 52788	50	VARIANTA	500
	85	6,0	10/30/45	20/35/50	13,6	T-30	● 52789	50	VARIANTA	500
	95	6,0	20/40/55	30/45/60	13,6	T-30	● 53130	50	VARIANTA	500
	105	6,0	30/50/65	40/55/70	13,6	T-30	● 52790	50	VARIANTA	500
	125	6,0	50/70/85	60/75/90	13,6	T-30	● 52791	50	VARIANTA	500
<b>10,0</b> ★	65	8,0	-	5	17,0	T-40	● 56626	25	VARIANTA	250
	80	8,0	5/10	5/20	17,0	T-40	● 56627	25	VARIANTA	250
	90	8,0	5/20	15/30	17,0	T-40	● 56628	25	VARIANTA	250
	100	8,0	15/30	25/40	17,0	T-40	● 56629	25	VARIANTA	250
<b>12,0</b> ★	95	10,0	-	5	21,0	T-50	● 56630	25	VARIANTA	100
	105	10,0	5	1/15	21,0	T-50	● 56631	25	VARIANTA	100
	120	10,0	5/20	15/30	21,0	T-50	● 56632	25	VARIANTA	100
	130	10,0	15/30	25/40	21,0	T-50	● 56633	25	VARIANTA	100

\* Épaisseur max. t<sub>fix, standard</sub> et t<sub>fix, reduced</sub> en fonction de la capacité portante spécifiée dans l'ATE-15/0784

**Type :** MMS-plus P - Tête ronde

**Empreinte :** T-Drive

**Matière :** acier inoxydable A4 1.4401

**Revêtement :** brut, pointe fonctionnelle phosphatée

 Code couleur du revêtement sur l'étiquette

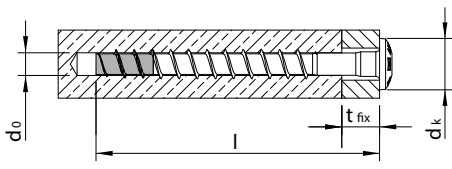

Dimension d x l [mm]	Diamètre de foret d <sub>0</sub> [mm]	Epaisseur max. t <sub>fix, standard</sub> [mm]	Epaisseur max. t <sub>fix, reduced</sub> [mm]	Diamètre tête d <sub>k</sub> [mm]	Empreinte	ATE	Référence	Quantité/boîte [pcs.]	Type d'emballage	Quantité/sur-emballage [pcs.]
<b>7,5</b> 	40	6,0	1	5	13,6	T-30	● <a href="#">53133</a>	50	VARIANTA	500
	45	6,0	5	10	13,6	T-30	● <a href="#">52808</a>	50	VARIANTA	500
	55	6,0	1/15	5/20	13,6	T-30	● <a href="#">52809</a>	50	VARIANTA	500
	65	6,0	10/25	1/15/30	13,6	T-30	● <a href="#">52810</a>	50	VARIANTA	500
	75	6,0	20/35	10/25/40	13,6	T-30	● <a href="#">52782</a>	50	VARIANTA	500
	85	6,0	10/30/45	20/35/50	13,6	T-30	● <a href="#">52783</a>	50	VARIANTA	500
	95	6,0	20/40/55	30/45/60	13,6	T-30	● <a href="#">52784</a>	50	VARIANTA	500
	115	6,0	40/60/75	50/65/80	13,6	T-30	● <a href="#">56635</a>	50	VARIANTA	500

\* Epaisseur max. t<sub>fix, standard</sub> et t<sub>fix, reduced</sub> en fonction de la capacité portante spécifiée dans l'ATE-15/0784



## Les accessoires HECO

### Aperçu

#### Coffrets HECO-TOPIX-plus

- Pratiques coffrets disponibles en différentes tailles

#### Embouts

- Embouts et porte-embouts

#### HECO-PowerLock

- Porte-vis pour vis HECO Ø8-13mm

#### Cache-vis

- Cache-vis à trou vis à tête fraisée HECO

#### Cuvettes

- Pour vis à tête fraisée HT-plus

#### Gabarit de pose

- Gabarit de pose pour les vis à bois HECO-TOPIX-plus

#### La gamme terrasse de HECO®

- Systèmes de fixation et aides pour terrasse

#### Embouts de vissage

- Pour vis construction bois
- Pour MULTI-MONTI-TimberConnect

#### Gabarits de contrôle MMS-plus

- Pour contrôle de la réutilisabilité

### Accessoires pratiques pour nos gammes de vis

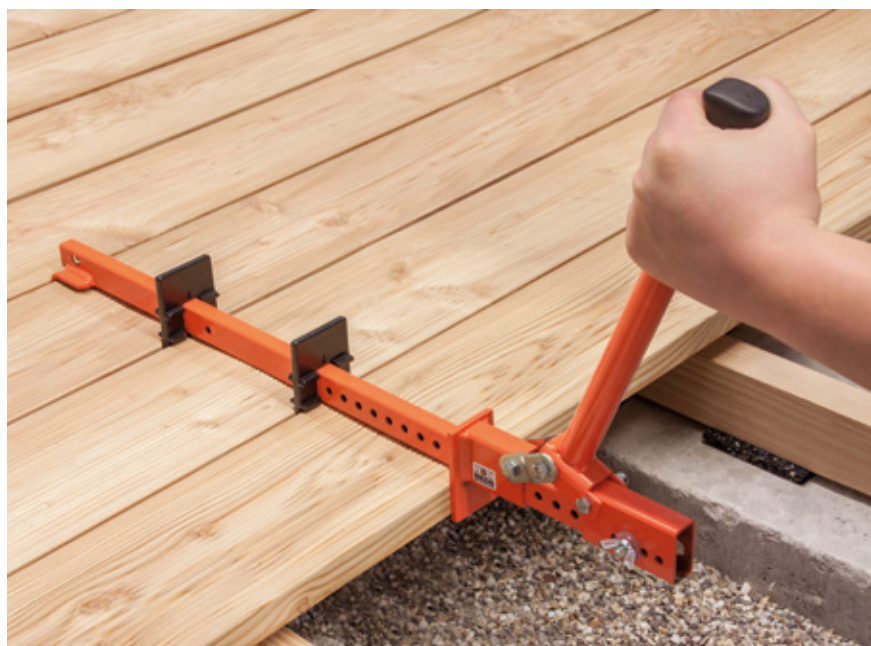



Sélection d'accessoires HECO



Coffrets HECO-TOPIX-plus



Embouts



Porte-embouts



Boîte d'embouts « Selector »

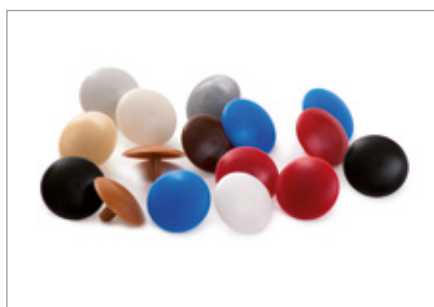

Cache-vis



Clipper



Plots réglables terrasse



Pads terrasse

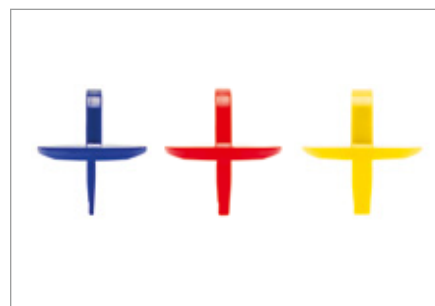

Espaceurs

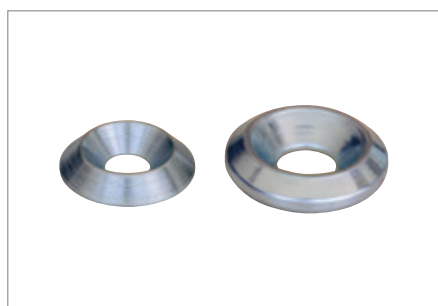

Cuvettes



HECO-PowerLock



Gabarit de pose



Embouts de vissage pour MMS-TC



Embouts de vissage pour HECO-WB



Gabarits de contrôle pour MMS-plus



## Coffrets HECO-TOPIX-plus

### Informations produit

- Flexibilité maximale dans les connexions en bois grâce à une large gamme de vis à filetage total et partiel
- Solution de stockage robuste et durable
- Organisation claire et accès rapide aux vis nécessaires
- Empilable dans le système L-Boxx
- Disponible en assortiment grand format (L-Boxx 102) et petit format (L-Boxx Mini)
- Tous les coffrets sont également disponibles vides
- Les vis à bois HECO-TOPIX-plus garantissent des connexions sûres et durables et offrent des avantages uniques aux utilisateurs avec les fonctionnalités MagicClose et GripFit
- Une seule taille d'embout pour toutes les vis
- Tous les coffrets comprennent des embouts HECO-Drive assortis

### La vis adaptée à portée de main à tout moment.

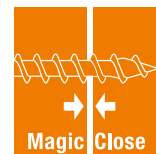

### Types de vis inclus



Tête fraisée, filet total, HECO-Drive, HD-20, zingué blanc, A3K



Tête fraisée, filet partiel, HECO-Drive, HD-20, zingué blanc, A3K

**Description :** Coffrets HECO, L-Boxx-System

L-BOXX 102



A



B

L-BOXX Mini



C



D

L-BOXX 238



E

Type	Vis à filet total inclus	Vis à filet partiel inclus	Référence	Quantité [pcs.]	Type d'emballage
Coffret HECO-TOPIX-plus 3005, HECO-L-BOXX 102, 3005 vis dans 20 dimensions, boîte d'embouts HECO « Selector », avec le set de boîtes d'insertions K3 et insert de couvercle	3,5 x 16mm, 400 pcs. 3,5 x 20mm, 200 pcs. 3,5 x 25mm, 200 pcs. 3,5 x 30mm, 200 pcs. 3,5 x 35mm, 200 pcs. 3,5 x 40mm, 200 pcs. 4,0 x 20mm, 200 pcs. 4,0 x 25mm, 200 pcs. 4,0 x 30mm, 200 pcs. 4,0 x 35mm, 200 pcs. 4,0 x 40mm, 200 pcs. 4,0 x 50mm, 100 pcs. 4,0 x 60mm, 100 pcs.	4,5 x 50mm, 100 pcs. 4,5 x 60mm, 50 pcs. 4,5 x 70mm, 75 pcs. 5,0 x 50mm, 50 pcs. 5,0 x 60mm, 50 pcs. 5,0 x 70mm, 40 pcs. 5,0 x 80mm, 40 pcs.	A 62897 NOUVEAU	1	L-Boxx
Coffret HECO L-BOXX 102, vide, avec le set de boîtes d'insertions K3 et insert de couvercle	—	—	B 62899 NOUVEAU	1	L-Boxx
Coffret HECO-TOPIX-plus 700, HECO-L-BOXX Mini avec 700 vis dans 6 dimensions et 2 embouts HD-20	3,5 x 16mm, 200 pcs. 3,5 x 30mm, 200 pcs. 4,0 x 35mm, 100 pcs. 4,0 x 40mm, 100 pcs.	4,5 x 50mm, 50 pcs. 4,5 x 60mm, 50 pcs.	C 62902 NOUVEAU	1	L-Boxx
Coffret HECO L-BOXX Mini, vide, avec des séparateurs réglables	—	—	D 62901 NOUVEAU	1	L-Boxx
Coffret HECO L-BOXX 238, vide, sans les boîtes d'insertions et insert de couvercle	—	—	E 62900 NOUVEAU	1	L-Boxx



## Embouts et porte-embouts

### Informations produit

#### Général

- Des embouts de marque spécialement conçus pour HECO
- Longue durée d'utilisation

#### HECO-Drive

- Système breveté mis au point par HECO composé d'une vis et d'un embout
- Permet le travail d'une seule main, également avec des vis en acier inoxydable, grâce à l'effet GripFit
- Transmission optimale des forces
- Réduction du risque de corrosion dans la tête de vis grâce à une abrasion moins importante de l'embout
- Code couleur pratique pour les tailles d'empreinte
- Entière compatibilité avec T-Drive garantie (vis et embouts)

### Pour vis HECO à empreintes HECO-Drive et Pozi-Drive

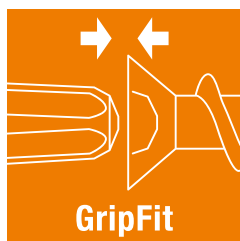

**Description :** Embouts pour vis HECO à empreintes HECO-Drive et Pozi-Drive

Type	Empreinte	Référence	Quantité/boîte [pcs.]	Type d'emballage
<b>Embouts HECO-Drive, 25 mm</b>				
	HD-10	57093	10	Blister
		59154 NOUVEAU	2	Blister
	HD-15	57094	10	Blister
		59155 NOUVEAU	2	Blister
	HD-20	57095	10	Blister
		59156 NOUVEAU	2	Blister
	HD-25	57096 NOUVEAU	10	Blister
		59889 NOUVEAU	2	Blister
	HD-30	57097	10	Blister
		59157 NOUVEAU	2	Blister
	HD-40	57098	10	Blister
		59158 NOUVEAU	2	Blister

<b>Embouts HECO-Drive, 70 mm</b>				
	HD-20	57101	3	Blister
	HD-25	59722 NOUVEAU	3	Blister
	HD-30	57102	3	Blister
	HD-40	57103	3	Blister

<b>Embouts Pozi-Drive, 25 mm</b>				
	PZD-1	57104	10	Blister
	PZD-2	57105	10	Blister
	PZD-3	57106	10	Blister

\* Toutes les embouts HECO-Drive sont 100% compatibles avec les vis TX conventionnels.  
L'effet GripFit est garanti uniquement lorsqu'il est utilisé avec des vis HECO-Drive adaptés.

**Description :** Embouts pour vis HECO à empreintes Pozi-Drive et HECO-Drive, dans un boîtier « Selector »

Type	Empreinte	Référence	Quantité/boîte [pcs.]	Type d'emballage
<b>Boîte d'embouts « Selector »</b>				
	siehe unten	A 57107 B 58561	1	Blister
	<b>Composition A</b>			
	1 x PZD-1	1 x HD-10	1 x HD-25	1x porte-embout HECO-ClicFix
	1 x PZD-2	1 x HD-15	1 x HD-30	
	1 x PZD-3	2 x HD-20	1 x HD-40	
	<b>Composition B</b>			
	1 x HD-10	3 x HD-20	2 x HD-30	1x porte-embout HECO-ClicFix
1 x HD-15	1 x HD-25	2 x HD-40		

\* Toutes les embouts HECO-Drive sont 100% compatibles avec les vis TX conventionnels.  
L'effet GripFit est garanti uniquement lorsqu'il est utilisé avec des vis HECO-Drive adaptés.

**Description :** Présentoir de comptoir avec embouts HECO-Drive

Embouts  
25mm



Embouts  
70mm



Type	Composition	Référence	Quantité [pcs.]	Type d'emballage
Présentoir de comptoir avec embouts HECO-Drive, 25 mm	70x HD-20 (7 blister à 10 embouts) 70x HD-25 (7 blister à 10 embouts) 70x HD-30 (7 blister à 10 embouts) 70x HD-40 (7 blister à 10 embouts)	63100 <b>NOUVEAU</b>	1	Présentoir
Présentoir de comptoir avec embouts HECO-Drive, 70 mm	21x HD-20 (7 blister à 3 embouts) 21x HD-25 (7 blister à 3 embouts) 21x HD-30 (7 blister à 3 embouts) 21x HD-40 (7 blister à 3 embouts)	63101 <b>NOUVEAU</b>	1	Présentoir

158

**Description :** Plateau en blister avec embouts HECO-Drive

Embouts  
HD-20



Embouts  
HD-25



Embouts  
HD-30



Embouts  
HD-40



Type	Composition	Référence	Quantité [pcs.]	Type d'emballage
Plateau en blister avec embouts HECO-Drive, HD-20, 25 mm	30x HD-20 (15 blister à 2 embouts)	62498 <b>NOUVEAU</b>	1	Présentoir
Plateau en blister avec embouts HECO-Drive, HD-25, 25 mm	30x HD-25 (15 blister à 2 embouts)	63099 <b>NOUVEAU</b>	1	Présentoir
Plateau en blister avec embouts HECO-Drive, HD-30, 25 mm	30x HD-30 (15 blister à 2 embouts)	62500 <b>NOUVEAU</b>	1	Présentoir
Plateau en blister avec embouts HECO-Drive, HD-40, 25 mm	30x HD-40 (15 blister à 2 embouts)	62501 <b>NOUVEAU</b>	1	Présentoir

**Description :** Porte-embout à changement rapide HECO-ClickFix



Type	Référence	Quantité [pcs.]	Type d'emballage
Porte-embout à changement rapide HECO-ClickFix, magnétique, Forme E 6,3, aluminium anodisé	48541	1	Blister

**Description :** Porte-embout/-vis HECO-MagicFlip



Type	Référence	Quantité [pcs.]	Type d'emballage
Porte-embout/-vis HECO-MagicFlip, magnétique, maintient de manière fiable la vis sur l'embout	57715	1	Blister

159

**Description :** Mini-tournevis HECO-Stubby, avec un porte-embouts de 6 pièces intégré dans la poignée



Type	Référence	Quantité [pcs.]	Type d'emballage
Mini-tournevis HECO-Stubby, avec un porte-embouts de 6 pièces Embouts inclus: HD-10, HD-15, HD-20, HD-30, PZD-1, PZD-2	63073 <b>NOUVEAU</b>	1	SKV



## Dispositifs de montage pour HECO-WR

### Informations produit HECO-PowerLock

- Empêche l'embout de glisser de la tête de vis
- Permet un vissage sans effort
- Permet un montage rapide et fiable
- Convient pour vis HECO-WR-T Ø 13 mm et vis à tête fraisée HECO-TOPIX-plus Ø 10 mm
- Couple de vissage max. 130 Nm
- Embouts T-40 et T-50 inclus



Video



#### Produit recommandé pour une mise en oeuvre optimale :

Visseuse électrique AMB 1200 HTC ou équivalent

#### Puissance :

1200 W, 65 à 110 Nm, 70-530 tr/min



Embout de rechange  
T-40, 50 mm



Embout de rechange  
T-50, 50 mm

**Description :** Porte-vis à bois HECO-PowerLock

Type	Référence	Quantité [pcs.]	Type d'emballage
HECO-PowerLock, avec embouts T-40 & T-50	57263	1	Blisters
Embout de rechange, T-40, 50 mm	57762	1	Blisters
Embout de rechange, T-50, 50 mm	57763	1	Blisters



**Description :** Embouts pour vis, empreinte 1/2"

Type	Référence	Quantité [pcs.]	Type d'emballage
Embout T30-40	59307 NOUVEAU	1	SFS-Box
Embout T40-40	59308 NOUVEAU	1	SFS-Box
Embout T50-40	59309 NOUVEAU	1	SFS-Box



**Description :** Adaptateur, cône Morse 1/2"

Type	Référence	Quantité [pcs.]	Type d'emballage
MK 3	59306 NOUVEAU	1	SFS-Box

Retrouvez les vis HECO-WR correspondantes en page 121





## Dispositifs de montage pour HECO-WS

### Informations produit

- Système harmonisé
- Fiables et résistants pour des applications exigeantes
- Pour un montage confortable et efficace
- Utilisation aisée et simple
- Conseils et instructions dispensés par la technique d'application
- Disponibles à la location à un prix abordable pour la durée du projet
- Embouts pour vis disponibles également séparément

### Pour un montage efficace des broches autoperceuses HECO-WS



Porte-embout magnétique



Embout de rechange pour CF-WS-M



Embout de rechange pour CF-WS-P

161

**Description :** Pièces de rechange pour les dispositifs de montage

Type	Référence	Quantité [pcs.]	Type d'emballage
Porte-embout magnétique ZA 1/4"-CF-WS/M	59296 <b>NOUVEAU</b>	1	Sachet
Embouts CF-WS-M, Bit T40-70-D7-Hex-1/4"	59297 <b>NOUVEAU</b>	1	Sachet
Embouts CF-WS/P, Bit T40-40-M8	59298 <b>NOUVEAU</b>	1	Sachet



Outil de pose pneumatique sur cadre CF WS/P  
Référence 59287 **NOUVEAU**



Outil de pose manuel CF WS/M  
Référence 59288 **NOUVEAU**

Retrouvez les broches HECO-WS correspondantes en page 123

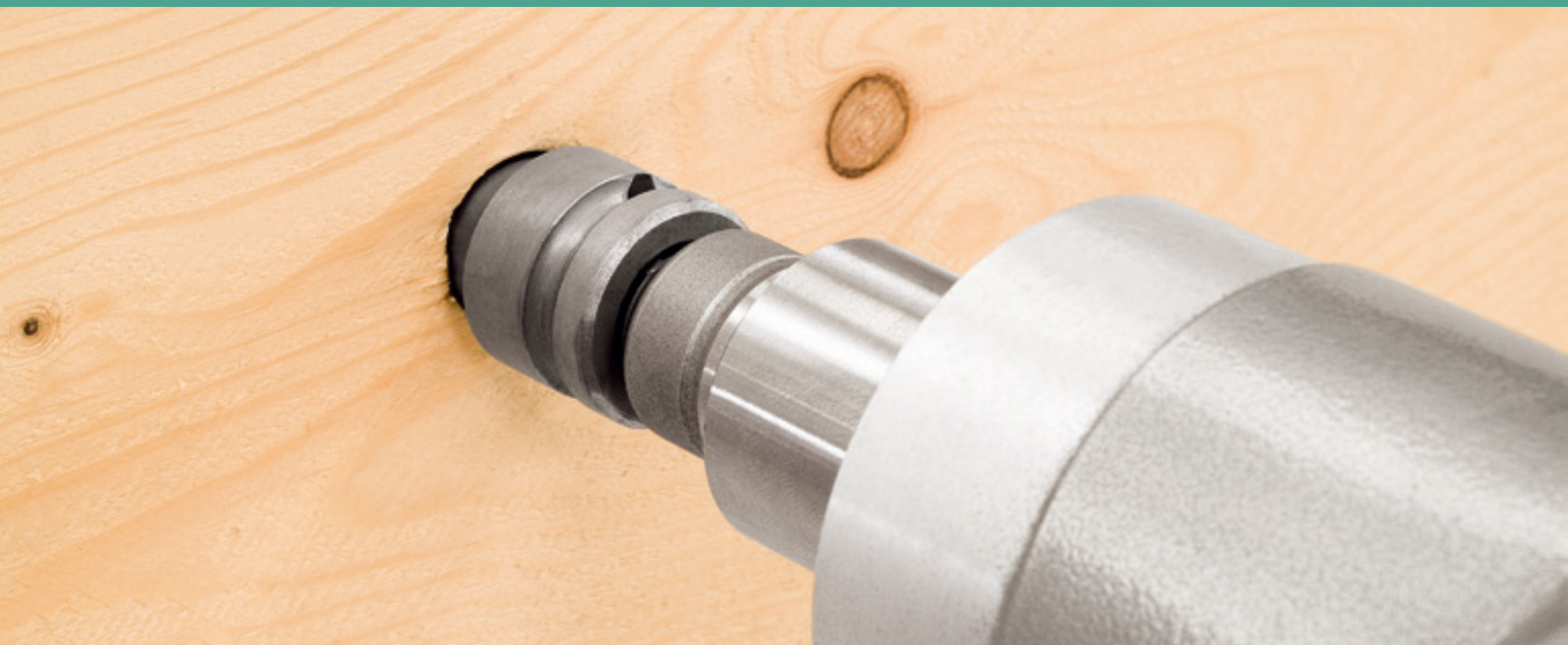

## Douille de vissage HECO-WB

### Informations produit

#### Douille de vissage HECO-WB Ø16

- Robuste
- Peut être noyée

#### Douille de vissage HECO-WB Ø20

- Avec marquage de vissage pour une noyure nette
- Avec cône sur la pointe pour une noyure aisée

Les douilles de vissage (carré 1/2") sont spécialement conçues pour la tige filetée HECO-WB



Variante émoussée



**Description :** Douille de vissage HECO-WB

Type	Référence	Quantité [pcs.]	Type d'emballage
Douille de vissage HWB Ø16	53355	1	Sachet
Douille de vissage HWB Ø16, émoussée	59282 <b>NOUVEAU</b>	1	Sachet
Douille de vissage HWB Ø20, émoussée	53356	1	Sachet

Les vis d'ancrage nécessitant ces embouts de vissage se trouvent à la page 125



## Forets et systèmes de perçage HECO-WB

### Informations produit

- Forets à bois hélicoïdaux
- Diamètre de perçage d'avant-trous optimal conforme aux directives ATE
- En kit, avec rallonge d'une longueur totale allant jusqu'à 2,4 m
- Foret de rechange disponible séparément



Système de perçage avec rallonge (en kit)



Foret de rechange (à l'unité)

163

**Description :** Système de perçage pour HECO-WB

Type	Diamètre [mm]	Référence	Quantité [pcs.]	Type d'emballage
Système de perçage WB-16	12	59283 <b>NOUVEAU</b>	1	SFS-Box
Foret de rechange WB-16	12	59285 <b>NOUVEAU</b>	1	SFS-Box
Système de perçage WB-20	15	59284 <b>NOUVEAU</b>	1	SFS-Box
Foret de rechange WB-20	15	59286 <b>NOUVEAU</b>	1	SFS-Box



**Produit recommandé pour une mise en oeuvre optimale :**

Visseuse électrique EHB 32/2.2 R R/L ou équivalent

**Puissance :**

800 W, 22 à 80 Nm, 60-470 tr/min

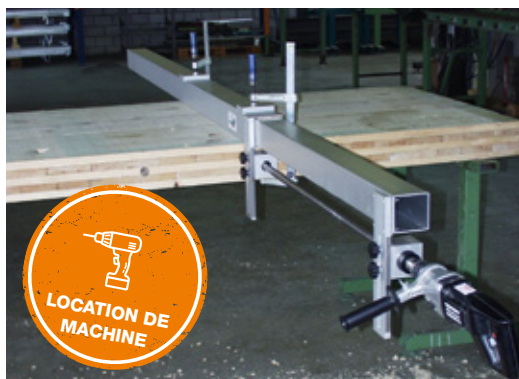

Système de perçage de trous profonds DWA

À adduction d'air, kit complet  
Référence 59292 **NOUVEAU**

Retrouvez les tiges filetées HECO-WB correspondantes en page 125



## Dispositifs de montage pour HECO-VB

### Informations produit

- Système harmonisé
- Fiables et résistants pour des applications exigeantes
- Pour un montage confortable et efficace
- Utilisation aisée et simple
- Conseil et instructions de prise en main disponibles auprès notre service technique
- Machines disponibles à la location à un prix abordable pour la durée du projet
- Embouts pour vis disponibles également séparément

### Pour un montage efficace des vis d'assemblage bois/béton HECO-VB



Embouts



Rallonge

**Description :** Pièces de rechange pour les dispositifs de montage

Type	Référence	Quantité [pcs.]	Type d'emballage
Embouts V40-15-E8 pour CF-VB/L	59299 <b>NOUVEAU</b>	1	Sachet
Rallonge 1/4" -E6,3 pour CF-VB/L	59300 <b>NOUVEAU</b>	1	Sachet



Système de mise en oeuvre portatif CF VB/L

Référence 59289 **NOUVEAU**

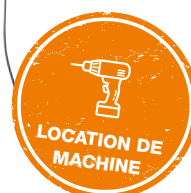

Retrouvez les vis d'assemblage bois/béton HECO-VB correspondantes en page 127



## Embouts de vissage MMS-TC

### Informations produit

- Embouts de vissage pour les vis d'ancrage MULTI-MONTI-TimberConnect
- Des embouts de vissage spécialement conçus pour HECO
- Homologation n° Z-21.1-1879
- Embouts longs avec graduation et anneau de marquage
- Un système vis-embout parfaitement synchronisé :
  - un meilleur ajustage
  - une transmission des forces optimale
  - moins de jeu
- Longue durée d'utilisation



### Embouts longs avec graduation et anneau de marquage pour MULTI-MONTI®-TimberConnect



165

### Le montage

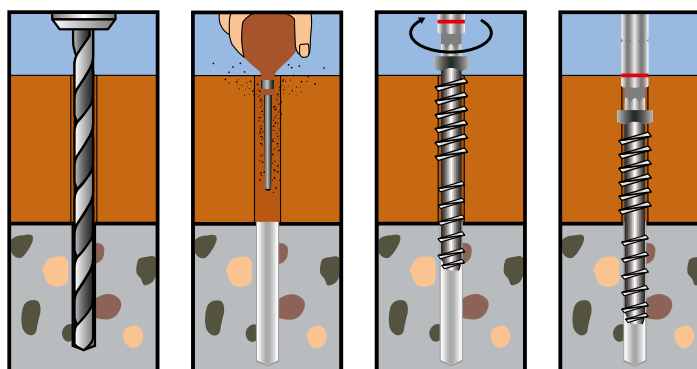

▶ Video

**Description :** Embouts de vissage pour les vis d'ancrage MMS-TC

Type	Empreinte	Référence	Quantité [pcs.]	Type d'emballage
Embout de vissage MMS-TC Ø 7,5	T-30	<a href="#">43603</a>	1	Blister
Embout de vissage MMS-TC Ø 10	T-45	<a href="#">47095</a>	1	Blister
Embout de vissage MMS-TC Ø 12	T-50	<a href="#">43605</a>	1	Blister

Les vis d'ancrage nécessitant ces embouts de vissage se trouvent à la page 145



### Gabarit de contrôle pour MMS-plus

#### Informations produit

- Gabarit métallique pour le contrôle du diamètre du filet lors d'une utilisation répétée de la MMS-plus 10 à MMS-plus 20 pour des fixations temporaires
- Matière : acier inoxydable

#### Contrôle d'usure du filet pour une utilisation répétée des vis d'ancrage MULTI-MONTI-plus

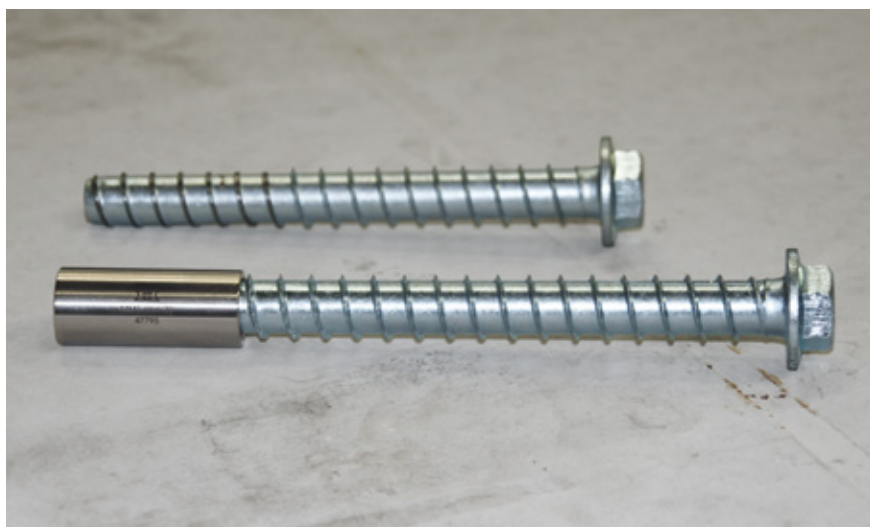

**Description :** Gabarit de contrôle HECO pour une utilisation multiple de la MULTI-MONTI-plus

Type	Diamètre [mm]	Longuer [mm]	Référence	Quantité [pcs.]	Type d'emballage
Gabarit de contrôle pour MMS-plus 10	9,5	24	<a href="#">47792</a>	1	Sachet
Gabarit de contrôle pour MMS-plus 12	11,5	32	<a href="#">47793</a>	1	Sachet
Gabarit de contrôle pour MMS-plus 16	15,5	36	<a href="#">47794</a>	1	Sachet
Gabarit de contrôle pour MMS-plus 20	19,5	58	<a href="#">47795</a>	1	Sachet

Les vis d'ancrage MMS-plus se trouvent aux pages 134 à 147





## Kits fixation terrasse HECO

### Informations produit

#### Clip de fixation pour des revêtements de terrasse rainurés

- La distance entre les lames de terrasse est automatiquement définie de manière équidistante
- Protection de la structure bois – pas de contact direct bois sur bois, garantissant ainsi une ventilation entre lame et lambourde
- Montage simple avec les vis HECO-TOPIX clip terrasse (Une seule vis par fixation)

#### Vis clip terrasse

- HECO-TOPIX vis clip terrasse à tête cylindrique
- Diamètre 4,5 mm, longueur 50 mm
- Acier inoxydable A2
- Embout HECO-Drive HD-20 pour le vissage de la vis d'une seule main (effet « GripFit » également obtenu avec des vis en inox)
- La tête cylindrique ajustée au clip trouve sa place entre les lames de terrasse

#### Conditionnement dans des seaux PVC résistants aux intempéries

- Deux tailles de seaux avec des quantités de 30 ou 80 clips
- Notice de montage incl.

### Le kit fixation complet pour un montage rapide et invisible de revêtement de terrasse



**Description :** assortiment de kits fixation terrasse HECO

Type	Référence	Quantité [pcs.]	Type d'emballage
Petit kit fixation terrasse, clip central	<a href="#">48715</a>	1	Seau PVC
Grand kit fixation terrasse, clip central	<a href="#">48716</a>	1	Seau PVC
Petit kit fixation terrasse, clip de finition	<a href="#">48717</a>	1	Seau PVC



**Kits fixation terrasse HECO – compostion**

**Petit kit fixation terrasse, clip central**



Clip terrasse central	30 pcs.
HECO-TOPIX vis clip terrasse	30 pcs.

**Grand kit fixation terrasse, clip central**



Clip terrasse central	80 pcs.
HECO-TOPIX vis clip terrasse	80 pcs.
Embout HECO-Drive (taille : HD-20)	1 pc.

**Petit kit fixation terrasse, clip de finition**



Clip terrasse de finition	30 pcs.
HECO-TOPIX vis clip terrasse	30 pcs.

Le petit kit fixation de terrasse permet la pose d'environ 2m<sup>2</sup> de lames de terrasse et le grand d'environ 7 m<sup>2</sup>

Le petit kit fixation terrasse est vendu par unité de 4 seaux

Le grand kit fixation terrasse est vendu par unité de 2 seaux

Quantité minimum d'achat : 1 unité/carton de suremballage



## Kit HECO-Clipper

### Informations produit

#### HECO-Clipper

- Système de fixation invisible, incluant les vis en acier inoxydable HECO-TOPIX-plus. Aucune vis visible sur le dessus des lames de terrasse
- Protection de la structure bois – pas de contact direct bois sur bois, garantissant ainsi une ventilation entre lame et lambourde
- Entretoise entre les lames (5mm) pour un montage rapide et un aspect régulier des joints
- Fixation réglable pour des largeurs de lames de 120mm à 150mm
- Butée d'arrêt pour un montage simplifié
- Les lames sont fixées tout en permettant une dilatation et rétraction du bois, évitant ainsi toute casse
- Les lames sont rapidement démontables sans être endommagées – une solution idéale pour une réutilisation (peut être démonté lors d'un déménagement)

#### Vis HECO-TOPIX-plus pour Clipper

- Vis HECO-TOPIX-plus pour Clipper à tête ronde et T Drive pour un vissage d'une grande précision
- Diamètre 4,0mm, longueurs 25mm et 30mm, acier inoxydable A2

### Le système de fixation invisible pour lames de terrasse en bois ou en bois composite (WPC) sans rainures



**Description :** HECO-Clipper avec vis HECO-TOPIX-plus pour Clipper

Type	Référence	Quantité [pcs.]	Type d'emballage
Kit HECO-Clipper	62052	1	Carton

#### Composition

HECO-Clipper 120 – 150 mm	50 pcs.
Vis pour Clipper HECO-TOPIX-plus 4,0 x 25 mm (épaisseur de lame 20 – 24 mm)	150 pcs.
Vis pour Clipper HECO-TOPIX-plus 4,0 x 30 mm (épaisseur de lame 20 – 24 mm)	100 pcs.



## Pads terrasse HECO

### Informations produit

- Permet l'évacuation de l'humidité
- Isolation acoustique
- Pas d'humidité stagnante
- Imputrescible
- Antidérapant
- Les pads existent en trois épaisseurs : 3 mm, 8 mm et 20 mm (le modèle de 3 mm ne doit servir que comme pad de compensation)
- L'épaisseur minimale recommandée pour les pads placés sous l'ossature porteuse en bois est de 8 mm

### Le soubassement parfait de chaque terrasse

171

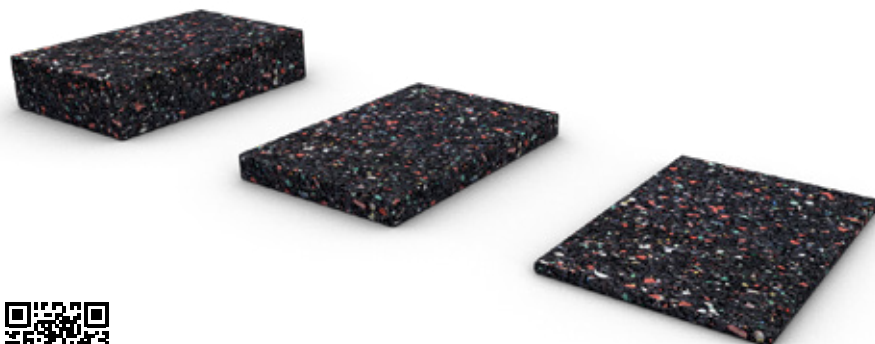

▶ Video

**Description :** pads terrasse HECO (pads de compensation)

Type	Référence	Quantité [pcs.]	Type d'emballage
Pads terrasse HECO 3 x 60 x 90mm, 60 pcs.	<a href="#">49770</a>	1	Carton
Pads terrasse HECO 8 x 60 x 90mm, 24 pcs.	<a href="#">49771</a>	1	Carton
Pads terrasse HECO 20 x 60 x 90mm, 12 pcs.	<a href="#">49772</a>	1	Carton





## Plots réglables terrasse HECO

### Informations produit

- La hauteur du plot réglable peut s'ajuster en continu dans sa plage nominale
- Une simple rotation vers la droite ou vers la gauche permet de régler sans effort la hauteur voulue, même sur une installation terminée
- La tête mobile permet de compenser un dénivelé de support jusqu'à 8 %
- Très bonne ventilation de la structure de la terrasse
- Le plot réglable est en polypropylène



 Video

### Parfait pour terrain inégal



**Description :** plot réglable terrasse HECO, auto-nivelant

Type	Référence	Quantité [pcs.]	Type d'emballage
Plot réglable, hauteur: 35–70 mm, 42 pcs.	<a href="#">58010</a>	1	Carton
Plot réglable, hauteur: 65–155 mm, 32 pcs.	<a href="#">58011</a>	1	Carton



## Espaceurs HECO

### Informations produit

- Leurs différentes couleurs empêchent toute confusion lors de la construction de la terrasse
- Leur forme évite qu'ils ne puissent tomber dans la fente séparant les lames
- Leur poignée facilite leur retrait, même lorsqu'ils sont fortement coincés
- Leurs arêtes sont biseautées/chanfreinées aux endroits importants pour ne pas laisser d'empreintes dans le bois

Pour un aspect harmonieux des joints, même en présence de lames de terrasse qui ne sont pas droites



173



**Description :** espaceurs HECO

Type	Référence	Quantité [pcs.]	Type d'emballage
------	-----------	-----------------	------------------

Espaceurs HECO	<a href="#">49774</a>	1	Seau PVC
----------------	-----------------------	---	----------

### Composition

3 mm – espaceurs bleus	8 pcs.
5 mm – espaceurs rouges	8 pcs.
7 mm – espaceurs jaunes	8 pcs.

Vendu par unité de 4 seaux – Quantité minimum d'achat : 1 unité/carton de suremballage



## Redresseur de lames de terrasse HECO

### Informations produit

- Ses trois espaceurs spécifiques permettent parfaitement de serrer plusieurs lames en même temps
- Les largeurs de serrage peuvent être réglées pratiquement en continu
- Un effort musculaire minime suffit pour obtenir une force de serrage même élevée
- Le vissage des lames de terrasse serrées ne nécessite pas de fixation ni le maintien permanent du redresseur

### Résistant, robuste et flexible



**Description :** redresseur de lames de terrasse HECO

Type	Référence	Quantité [pcs.]	Type d'emballage
Redresseur de lames de terrasse HECO	<a href="#">49767</a>	1	Carton



## Foret fraiseur HECO pour terrasse

### Informations produit

- Ce foret fraiseur de HECO est composé d'un foret à bois de 4 mm de diamètre réglable en profondeur pour le pré-perçage des trous de vis, d'un fraiseur et d'une butée de profondeur mobile en PVC de haute qualité, évitant les traces lors du contact avec le support
- Celui-ci combine perçage et fraisage
- Un travail rapide et propre sans éclats
- Pas de fissuration de la lame de terrasse
- Foret de rechange disponible

### Des lames de terrasse rapidement et proprement montées



175

**Description :** foret fraiseur HECO et foret de rechange

Type	Référence	Pack [pcs.]	Type d'emballage
Foret fraiseur HECO pour terrasse	<a href="#">47375</a>	1	Blister
Foret HECO de rechange	<a href="#">47875</a>	1	Blister

Vous trouverez les vis de revêtement de terrasse aux pages 97 et 99



## Cuvettes

### Informations produit

- Cuvettes pour vis HECO-TOPIX à tête fraisée de diamètres 8 et 10mm

### Pour les vis HECO-TOPIX-plus à tête fraisée



**Description :** cuvettes, zingué blanc, A2K

Type	Diamètre de vis [mm]	Référence	Quantité [pcs.]	Type d'emballage
Cuvettes, Ø 25 mm	8	<a href="#">42260</a>	50	SKV
Cuvettes, Ø 30 mm	10	<a href="#">42281</a>	50	SKV





## Gabarit de pose HECO

### Informations produit

- Gabarit de pose pour les vis à bois HECO-TOPIX-plus
- Des angles 60° et 45° vers le haut
- Un vissage de 45° également possible très près du bord
- Graduation à la base du gabarit

### Gabarit de pose pour les vis à bois HECO-TOPIX-plus



177

**Description :** gabarit de pose en PVC orange, d'environ 20 x 20cm

Type	Référence	Quantité [pcs.]	Type d'emballage
Gabarit de pose HECO	<a href="#">45734</a>	1	Carton

Vous trouverez les vis à bois correspondantes, HECO-TOPIX-Therm et HECO-TOPIX-CombiConnect aux pages 107 et 110



## Cache-vis

### Informations produit

- Cache-vis en plastique
- Disponible dans les couleurs RAL les plus courantes
- Autres couleurs possibles sur demande

### Pour vis HECO à tête fraisée



**Description :** cache-vis pour vis HECO à tête fraisée, empreintes Pozi-Drive et T-Drive/HECO-Drive

Type	Empreinte	Diamètre [mm]	RAL	Couleur	Référence	Quantité [pcs.]	Type d'emballage
<b>Cache-vis pour vis à trou*</b>							
	2,4 mm	12	1001	beige	<a href="#">19846</a>	500	Sachet
	2,4 mm	12	8001	brun terre de sienne	<a href="#">19865</a>	500	Sachet
	2,4 mm	12	8007	brun fauve	<a href="#">19866</a>	500	Sachet
	2,4 mm	12	8011	brun noisette	<a href="#">19868</a>	500	Sachet
	2,4 mm	12	8012	brun rouge	<a href="#">19869</a>	500	Sachet
	2,4 mm	12	9005	noir	<a href="#">19872</a>	500	Sachet
	2,4 mm	12	9010	blanc	<a href="#">19874</a>	500	Sachet

<b>Cache-vis pour Pozi-Drive</b>							
	PZD-2	12	1001	beige	<a href="#">19885</a>	500	Sachet
	PZD-2	12	8001	brun terre de sienne	<a href="#">19914</a>	500	Sachet
	PZD-2	12	8007	brun fauve	<a href="#">20140</a>	500	Sachet
	PZD-2	12	8011	brun noisette	<a href="#">19897</a>	500	Sachet
	PZD-2	12	8012	brun rouge	<a href="#">19898</a>	500	Sachet
	PZD-2	12	9005	noir	<a href="#">19899</a>	500	Sachet
	PZD-2	12	9010	blanc	<a href="#">19900</a>	500	Sachet
	PZD-3	12	1001	beige	<a href="#">19902</a>	500	Sachet
	PZD-3	12	8001	brun terre de sienne	<a href="#">19907</a>	500	Sachet
	PZD-3	12	8007	brun fauve	<a href="#">19908</a>	500	Sachet
	PZD-3	12	8011	brun noisette	<a href="#">19909</a>	500	Sachet
	PZD-3	12	8012	brun rouge	<a href="#">19910</a>	500	Sachet
	PZD-3	12	9005	noir	<a href="#">19911</a>	500	Sachet
	PZD-3	12	9010	blanc	<a href="#">19913</a>	500	Sachet

<b>Cache-vis pour T-Drive/HECO-Drive</b>							
	T-/HD-15	12	8011	brun noisette	<a href="#">19925</a>	500	Sachet
	T-/HD-15	12	9005	noir	<a href="#">19921</a>	500	Sachet
	T-/HD-15	12	9010	blanc	<a href="#">19923</a>	500	Sachet
	T-/HD-20	12	8011	brun noisette	<a href="#">48711</a>	500	Sachet
	T-/HD-20	12	9005	noir	<a href="#">48713</a>	500	Sachet
	T-/HD-20	12	9010	blanc	<a href="#">39844</a>	500	Sachet
	T-/HD-25	15	8011	brun noisette	<a href="#">19922</a>	500	Sachet
	T-/HD-25	15	9005	noir	<a href="#">19926</a>	500	Sachet
	T-/HD-25	15	9010	blanc	<a href="#">19939</a>	500	Sachet

\* Les vis universelles à tête fraisée à trou se trouvent au page 55

Couleurs spéciales possibles à partir de 50.000 pièces avec indication de la couleur RAL souhaitée - prix sur demande



## Logiciel de mesure HECO-HCS 4.0

### Informations produit

- Une aide à la planification professionnelle
- Calcul de produits HECO\*
- Outils:
  - Dimensionnement de chevilles
  - Fixation de balustres
  - Isolation de chevrons de toitures
  - Contrôle de levage
  - Dimensionnement de construction bois
  - Dimensionnement de façades
  - etc.
- 17 outils différents sont disponibles
- Manipulation facile
- Impression avec des croquis de mise en place
- Le logiciel HECO®-HCS est disponible gratuitement en téléchargement sur notre site ou sur CD

### Les outils de mesures professionnels





Les outils de calcul (exemples)

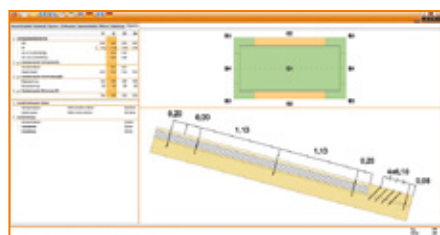

Isolation de toitures

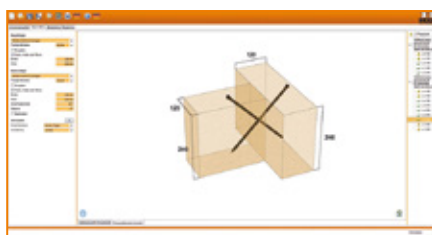

Liaison poutre maîtresse/secondaire



Fixation de balustrades

181



**Description :** Logiciel de mesure HECO-HCS 4.0, sur CD ou en téléchargement sur [www.heco-schrauben.fr](http://www.heco-schrauben.fr)

Type	Référence	Quantité [pcs.]	Type d'emballage
Logiciel de mesure HECO-HCS 4.0	42531	1	Slimcase





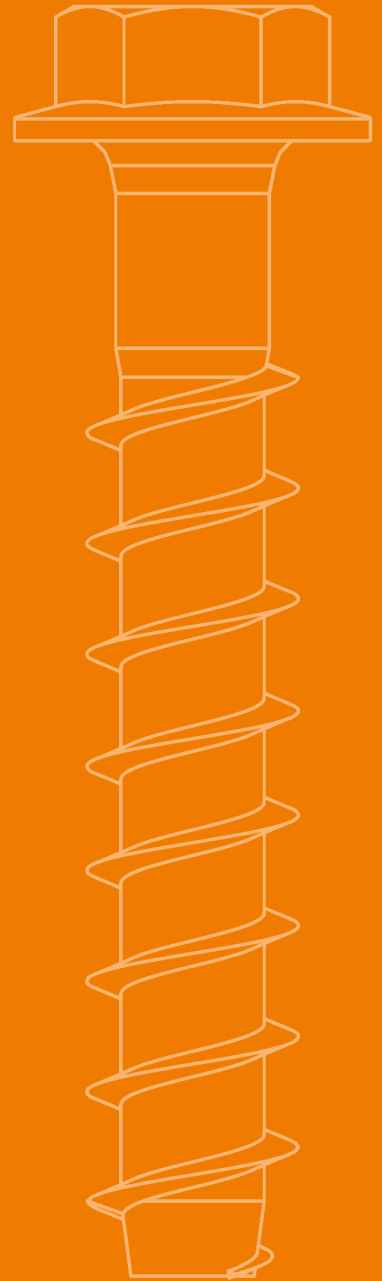
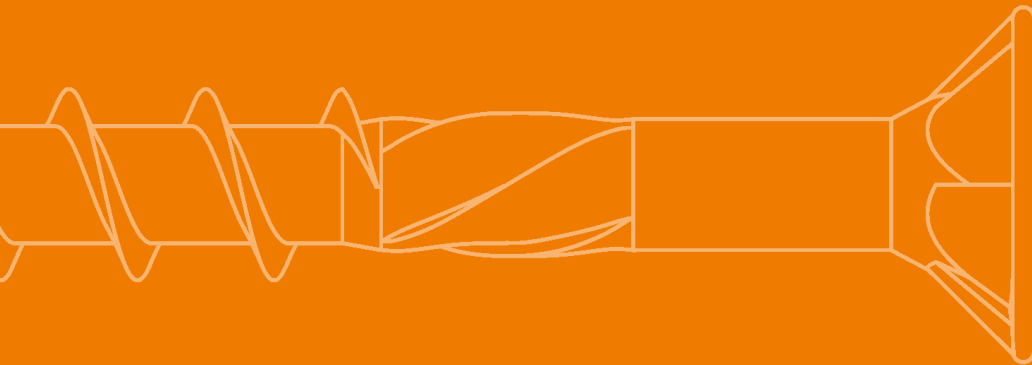
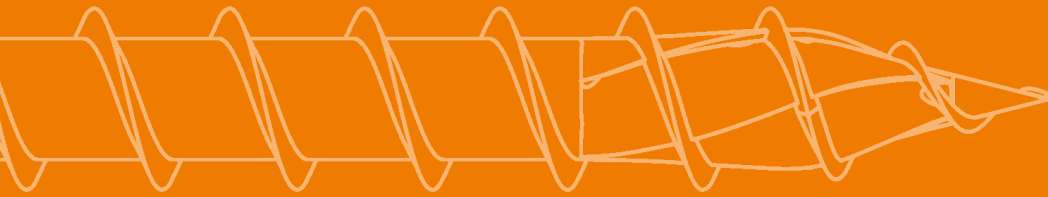

[www.heco-schrauben.com](http://www.heco-schrauben.com)

**HECO-Schrauben GmbH & Co. KG**  
Dr.-Kurt-Steim-Straße 28, 78713 Schramberg  
Telefon +49 (0)7422/989-0, Fax +49 (0)7422/989-200

A partner of **SFS**

**HECO-France sarl**  
Les Garrigues, F-46300 Saint-Projet  
Tél. : 0565419192, Courriel : [contact-france@heco.fr](mailto:contact-france@heco.fr)

